



COMUNE DI PALERMO
AREA URBANISTICA E DELLA RIGENERAZIONE URBANA, DELLA MOBILITA'
E DEL CENTRO STORICO
STAFF AREA URBANISTICA E DELLA RIGENERAZIONE URBANA, DELLA
MOBILITA' E DEL CENTRO STORICO
UFFICIO MOBILITÀ SOSTENIBILE E TRASPORTO PUBBLICO

e-mail mobilitaurbana@comune.palermo.it

PEC: mobilitaurbana@cert.comune.palermo.it

Titolo del Progetto:

Progetto di fattibilità tecnica ed economica per la redazione delle infrastrutture di ricarica di autobus elettrici - avviso PNRR misura M2 C2 - I4.4 "rinnovo flotte bus e treni verdi" sub-investimento 4.4.1 bus" (CUP: D70J22000010001 CIG: 9589549A2B) decreto di finanziamento nr. 134 del 10/05/2022

Documento: FATTIBILITÀ TECNICA ED ECONOMICA			N° Documento: I.08				
ID PROGETTO:		DISCIPLINA:	IMPIANTI	TIPOLOGIA:	ELETTRICO	FORMATO:	A4

TITOLO: Piano di sicurezza e coordinamento					
---	--	--	--	--	--

FOGLIO:	1	SCALA:	/	FILE:	I.08.doc
---------	---	--------	---	-------	----------

Il Progettista

Prof. Ing. Antonio Cataliotti
(Direttore tecnico)



Il Direttore Tecnico
Prof. Ing. Antonio Cataliotti

Il R.U.P.

Ing. Roberto Biondo

Rev:	Data Revisione	Descrizione Revisione	Redatto	Controllato	Approvato
00	Aprile 2023	Prima emissione			

Comune di PALERMO (PA)

PIANO DI SICUREZZA E COORDINAMENTO

1^a parte – Relazione generale

DOCUMENTO

ELABORATO AI SENSI DELL'ART. 100 DEL D. Lgs. N° 81 del 09 Aprile 2008
COORDINATO CON IL D. Lgs. N° 106 del 3 AGOSTO 2009 E CON I
CONTENUTI MINIMI PREVISTI ALL'ALLEGATO XV
D.P.C.M. 11 Marzo 2020 "Ulteriori misure COVID-19" - D.P.C.M. 26 Aprile 2020 All.7 (Protocollo
condiviso di regolamentazione per il contenimento della diffusione del COVID-19 nei cantieri)

PSC elaborato per la realizzazione di Progetto di fattibilità tecnica ed economica per
la redazione delle infrastrutture di ricarica di autobus elettrici - avviso PNRR misura
M2 C2 - I4.4 "rinnovo flotte bus e treni verdi" sub-investimento 4.4.1 bus" (CUP:
D70J22000010001 CIG: 9589549A2B) decreto di finanziamento nr. 134 del
10/05/2022

per conto di Comune di Palermo
presso il cantiere di Deposito: Via Roccazzo 77 - Palermo
Piazzale J. Lennon
Stadio delle Palme

Il Committente

Il Responsabile dei Lavori

Il Coordinatore

L'Impresa

Descrizione Revisione	Data	Emissione	Verifica	Approvazione
Prima Emissione	07/04/2023			

1. PREMESSA.....	3
2. CRITERI DI VALUTAZIONE DEI RISCHI.....	4
3. DATI GENERALI.....	6
4. DESCRIZIONE DELL'OPERA.....	7
4.1 <i>Impatto ambientale a seguito dell'insediamento del cantiere</i>	8
4.2 <i>Condizioni ambientali particolari</i>	9
4.3 <i>Coordinamento delle misure di prevenzione tra le varie imprese</i>	10
4.4 <i>Viabilità</i>	10
5. INDIVIDUAZIONE DELLE AREE.....	10
5.1 <i>Individuazione delle aree operative di lavoro</i>	10
5.2 <i>Individuazione delle fasi operative</i>	11
6. SORVEGLIANZA E PRESIDIO SANITARI.....	13
7. OBBLIGHI DEI SOGGETTI COINVOLTI.....	14
8. USO INDUMENTI PROTETTIVI.....	17
9. SEGNALETICA DI SICUREZZA, TARGHE, AVVISI.....	18
10. GESTIONE SOVRAPPOSIZIONE FASI.....	24
11. VALUTAZIONE DEL RISCHIO.....	25
12. ANALISI GENERICA DELLE FASI OPERATIVE.....	27
12.1 <i>Impianto del cantiere</i>	27
12.2 <i>Scavi e splateamenti</i>	36
12.3 <i>Autogru</i>	39
12.4 <i>Imbracaggio dei carichi per la movimentazione</i>	40
12.5 <i>Valutazione esposizione professionale alle vibrazioni</i>	44
13. GESTIONE EMERGENZE.....	47
14. COSTI DELLA SICUREZZA.....	49
14.1 <i>Determinazione dei costi sicurezza secondo gli elementi essenziali di cui al punto 4 dell'Allegato XV del D. Lgs. 81/2008</i>	49
15. VALUTAZIONE RISCHIO RUMORE.....	57
16. VALUTAZIONE RISCHIO BIOLOGICO.....	62
17. ALLEGATI AL PSC.....	79

1. PREMESSA

Il presente Piano di Sicurezza e Coordinamento (PSC) relativo all'applicazione della sicurezza nel cantiere, redatto ai sensi del D.Lgs. 9 aprile 2008, n° 81, per i lavori riportati in testata, costituisce parte integrante del contratto di appalto ed ha lo scopo di delineare e sintetizzare le norme che devono essere osservate, per svolgere in condizioni di sicurezza, le attività all'interno del cantiere e realizzare così un'efficace piano di protezione fisica per i lavoratori impegnati.

Il Committente attraverso la redazione di questo PSC, stilato con i contenuti minimi dell'Allegato XV del suddetto decreto e redatto da professionista abilitato ai sensi dell'art. 98 del D. Lgs. 81/2008, assolve ai compiti previsti dall'art. 91, comma 1, lettera a) e b) del D. Lgs. 81/2008 e con i contenuti minimi previsti all'Allegato XV del suddetto Decreto.

L'impresa aggiudicataria dei lavori è tenuta ad attuare quanto previsto nel presente PSC e dovrà inoltre predisporre un proprio Piano Operativo di Sicurezza (POS) che dovrà avere le caratteristiche di un piano complementare di dettaglio di questo PSC.

L'impresa che si aggiudica i lavori può presentare proposte di integrazione a questo PSC ove ritenga, sulla base della propria esperienza, di poter meglio garantire la sicurezza dei lavoratori nel cantiere.

Le eventuali proposte di modifica devono essere presentate al Coordinatore della Sicurezza per l'esecuzione dei lavori che ha il compito di valutare, discutere ed approvare tali, eventuali, proposte.

Il Committente, prima dell'affidamento dell'incarico dei lavori, designerà anche un professionista abilitato quale Coordinatore per l'esecuzione dei lavori cui spettano i poteri e gli obblighi di cui all'art. 92 del D. Lgs. 81/2008.

Oltre all'impresa aggiudicataria tutte le imprese esecutrici ed i lavoratori autonomi che prestano la propria attività all'interno del cantiere, a qualsiasi titolo, sono tenute, prima dell'inizio dei rispettivi lavori, alla redazione di un proprio POS.

Per la stesura del presente piano di sicurezza sono state rispettate tutte le disposizioni di legge riguardanti la materia di prevenzione infortuni con particolare attenzione alle disposizioni riportate nei:

- D. Lgs. N° 81 del 9 Aprile 2008
- D. Lgs. N° 106 del 3 Agosto 2009
- D. Lgs. N° 163 del 12 aprile 2006
- Tutte le disposizioni di legge non contemplate nel suddetto Decreto.

Gli organi preposti al controllo, alla prevenzione degli infortuni ed al pronto intervento in caso di incidenti saranno:

Ispettorato del Lavoro
A.S.L. (Azienda sanitaria locale)
I.N.A.I.L.
VV.FF.
Pronto Soccorso, Presidio Ospedaliero
Carabinieri
Polizia

Gli organi sopracitati saranno quelli competenti per il territorio ove avrà luogo la realizzazione dell'opera prevista in progetto, oltre ad altri organismi citati più innanzi.

Le presenti istruzioni non intendono pregiudicare né sostituirsi in alcun modo alle vigenti disposizioni di legge le cui norme e regole devono essere comunque applicate durante lo svolgimento del contratto in essere.

Sarà cura del coordinatore della sicurezza per l'esecuzione dell'opera provvedere inoltre alla compilazione di una tabella da apporre in cantiere e di immediata consultazione con i recapiti degli organi sopraccitati (v. esempio sottoriportato).

Telefoni ed Indirizzi Utili

(da completare e fotocopiare nei pressi del telefono a cura dell'impresa che si aggiudicherà l'appalto)

Carabinieri	112
Polizia	113
Comando dei Vigili Urbani (Municipio)	
Pronto Soccorso	118
Guardia Medica	
Vigili del Fuoco VV.F.	115
ASL territoriale	
Ospedale	
INAIL	
Ispettorato del Lavoro	
Acquedotto (segnalazione guasti)	
Elettricità ENEL (segnalazione guasti)	800500

2. CRITERI DI VALUTAZIONE DEI RISCHI

I criteri di valutazione dei rischi riportati nel presente documento sono stati rilevati e desunti esaminando i seguenti elaborati:

- Progetto esecutivo delle opere da realizzare
- Elaborati contabili
- Calcoli strutturali
- Relazione geologica

Il presente PSC sulla valutazione dei rischi per la sicurezza e la salute durante il lavoro nei cantieri temporanei o mobili, propone i seguenti contenuti minimi previsti dall'Allegato XV del D.Lgs. 81/2008:

- a) modalità da seguire per la recinzione del cantiere, gli accessi e le segnalazioni (v. schede);*
- b) protezioni o misure di sicurezza contro i possibili rischi provenienti dall'ambiente esterno;*
- c) servizi igienico-assistenziali;*
- d) protezioni o misure di sicurezza connesse alla presenza nell'area del cantiere di linee aeree e condutture sotterranee;*
- e) viabilità principale di cantiere;*
- f) impianti di alimentazione e reti principali di elettricità, acqua, gas ed energia di qualsiasi tipo;*
- g) impianti di terra e di protezione contro le scariche atmosferiche;*
- h) misure generali di protezione contro il rischio di seppellimento da adottare negli scavi;*
- i) misure generali da adottare contro il rischio di annegamento;*
- l) misure generali di protezione da adottare contro il rischio di caduta dall'alto;*
- m) misure per assicurare la salubrità dell'aria nei lavori in galleria;*
- n) misure per assicurare la stabilità delle pareti e della volta nei lavori in galleria;*

WinSafe D.Lgs.81/2008

- o) misure generali di sicurezza da adottare nel caso di estese demolizioni o manutenzioni, ove le modalità tecniche di attuazione siano definite in fase di progetto;*
- p) misure di sicurezza contro i possibili rischi di incendio o esplosione connessi con lavorazioni e materiali pericolosi utilizzati in cantiere;*
- s) valutazione, in relazione alla tipologia dei lavori, delle spese prevedibili per l'attuazione dei singoli elementi del piano;*
- t) misure generali di protezione da adottare contro gli sbalzi eccessivi di temperatura.*

Oltre a quanto sopraddetto vengono riportate:

- Valutazione del n° di imprese presunto in cantiere;*
- Descrizione di massima delle fasi lavorative;*
- Valutazione di eventuali sovrapposizioni delle suddette fasi nelle stesse aree lavorative;*
- Misure di sicurezza specifiche e complementari derivanti dalle sovrapposizioni individuate;*
- Attribuzione di ruoli e competenze in merito alla sicurezza ed igiene del lavoro;*
- Descrizione del cantiere*
- Descrizione dei lavori e delle attrezzature e materiali da utilizzare;*
- Misure di sicurezza da attuare in modo da eliminare le situazioni a rischio;*

La valutazione dei rischi per l'esecuzione dei lavori sarà eseguita considerando le seguenti possibilità di infortuni (lista non esaustiva):

- Caduta di persone in piano per l'eventuale presenza sulle vie di transito di materiali di ingombro, di buche, di avvallamenti o di sostanze scivolose;
- Caduta di persone dall'alto durante le fasi di montaggio di ponteggi metallici e di realizzazione delle varie opere in elevazione nell'impiego di scale a mano;
- Caduta di persone nello scavo durante i lavori di sbancamento e di esecuzione delle fondazioni;
- Investimento per caduta di materiali dall'alto durante la fase di carico, scarico, movimentazione e sollevamento dei materiali e durante le operazioni di montaggio e smontaggio delle opere provvisorie;
- Seppellimento e/o soffocamento per smottamento delle pareti o irruzioni d'acqua nei lavori di sbancamento e scavo;
- Schiacciamento per ribaltamento dei mezzi meccanici per cedimento del terreno o per irrazionale utilizzazione dei mezzi stessi;
- Urto di persone contro i mezzi operanti in cantiere, tra mezzi e strutture fisse contro ostacoli;
- Investimento di persone da mezzi operanti in cantiere;
- Ferite da taglio e da schiacciamento per l'impiego di utensili ed attrezzi vari e per il maneggio di materiali;
- Strappi muscolari per l'irrazionale maneggio e sollevamento manuale dei materiali;
- Investimento da spruzzi di materiale negli occhi durante l'operazione di getto, intonacatura e di travaso;
- Investimento e proiezioni di schegge durante l'impiego di apparecchiature per il taglio nei lavori di smerigliatura e scannellatura;
- Punture per l'eventuale presenza di punte o chiodi sulle vie di transito per il maneggio di materiali scheggiabili e/o sfaldabili;
- Inalazione di polveri nei lavori di scavo, trasporto del materiale scavato, nonché in occasione della preparazione delle aree di lavoro e delle pulizie di apparecchiature e mezzi operativi;
- Ferite dovute all'impiego di attrezzature e utensili deteriorati;
- Ferite o fratture per contatto con organi di trasmissione del moto di macchinari ed impianti o per movimenti scoordinati sconnessi;
- Ferite per contatto con gli organi lavoratori delle macchine e degli impianti utilizzati;

Ferite, cesoiamenti e contusioni dovute alla movimentazione dei materiali con mezzi di sollevamento che utilizzano brache;
Danno all'apparato uditivo da rumore provocato da macchinari ed utensili utilizzati in cantiere;
Danni all'apparato uditivo e/o visivo da vibrazioni e scuotimenti derivanti dall'impiego di martelli demolitori, vibratori, ecc.;
Folgorazione per contatti diretti ed indiretti in conseguenza dell'utilizzo di macchine ed apparecchiature elettriche e per eventuali avvicinamenti a parti in tensione;
Danno per contatto o inalazione di sostanze pericolose o nocive alla salute dei lavoratori (oli minerali, disarmanti, cemento bitume, ecc.);
Danno per radiazioni caloriche, ultraviolette o ionizzanti derivanti dai lavori di saldatura;
Danno per inalazione di gas e fumi che si sprigionano durante i lavori di saldatura;
Ustioni provocate da lavoro di saldatura;
Ustioni per scoppio di recipienti contenenti gas compressi (Bombole d'ossigeno, acetilene, compressori, ecc.);
Ustioni da incendio per la presenza in cantiere di sostanze infiammabili;
Elettrocuzione e/o ustioni per caduta di fulmini sulle strutture metalliche esistenti;

Le suddette possibilità d'infortunio possono essere maggiormente cagionate dalla cattiva organizzazione del lavoro ed in particolare per:

Lavorazioni eseguite in posizione disagiata per la presenza di acqua, umidità, spazi ristretti o posizioni scomode in genere;
Interferenza delle lavorazioni causate dalla concomitanza di più ditte nello stesso momento.

3. DATI GENERALI

Il presente capitolo riporta i dati generali dell'appalto relativo al presente PSC e la modalità di individuazione del numero di uomini x giorno presenti in cantiere.

3.2 Numero uomini x giorno

È indispensabile poter stimare un valore che permetta di valutare il numero di uomini per giorno, secondo quanto previsto dal D. Lgs. n° 81/2008, relativo all'opera in oggetto.

Tale valutazione, ovviamente di stima, resta comunque uno degli elementi base per l'attivazione delle procedure contemplate dal D. Lgs. n. 81/2008 (artt. 49, 55 e 99 ai fini della Notifica Preliminare).

Metodo A : Incidenza mano d'opera – Semplificato

Questo metodo di calcolo si basa sulla suddivisione dei lavori da eseguire in macro-categorie assimilabili alle tipologie riportate sulle 23 tabelle d'incidenza per categoria di lavoro pubblicate nel DM del 11/12/1978 (G.UFF. 23/12/1978 n.357).

In tal modo, per calcolare il valore uomini-giorno, sarà sufficiente riportare le varie fasi lavorative in una o più tipologie di lavoro (per es: Opere stradali - Movimenti di materie, Opere edilizie, ecc.) quindi inserire il relativo importo, dato dalla somma degli importi delle singole fasi, e la squadra tipo per il successivo calcolo che sarà del tutto automatizzato sulla base delle paghe orarie relative alle categorie di manodopera.

WinSafe D.Lgs.81/2008

Sulla base delle tabelle d'incidenza considerate, verranno disposte le percentuali di incidenza della mano d'opera relative a quelle categorie di lavoro e verrà calcolato il valore degli uomini - giorno, decurtando dal costo di fase complessivo le spese generali e l'utile impresa.

Dato il costo medio di un uomo giorno (per l'occorrenza si prendono in considerazione i costi orari di un operaio specializzato, qualificato e comune):

Operaio Specializzato:	€ 27,48
Operaio Qualificato:	€ 25,56
Operaio Comune:	€ 22,93

Considerando le seguenti squadre tipo operanti in cantiere così costituite:

Squadra	N° Operai Specializzati	N° Operai Qualificati	N° Operai Comuni
TIPO	1	1	1

Si avrà:

Categorie lavori	Importo lavori	Importo al netto di spese generali e utile	% Mano d'opera	Costo totale mano d'opera	Squadra n°	Costo squadra	n° u x g
Progetto di fattibilità tecnica ed economica per la redazione delle infrastrutture di ricarica di autobus elettrici - avviso PNRR misura M2 C2 - I4.4 "rinnovo flotte bus e treni verdi" sub-investment	5.620.000,00	5.620.000,00	3,52	197.802,93	SQ08	78,12	949,65
						Totale	950

4. DESCRIZIONE DELL'OPERA

Deposito di Via Roccazzo

- N. 1 impianto di ricarica lenta per bus elettrici da realizzare all'interno del deposito AMAT di via Roccazzo n. 77 in Palermo dotato di 43 stazioni di ricarica ciascuna con due prese di ricarica da circa 80 kW in corrente continua con un funzionamento simultaneo di 30 stazioni di ricarica;
- N. 1 impianto di ricarica veloce per bus elettrici da realizzare all'interno del deposito AMAT di via Roccazzo n. 77 in Palermo con totem per la ricarica degli autobus da 400 kW;
- Razionalizzazione della rete di MT esistente;
- Impianto fotovoltaico;
- Sistema SCADA aperto per il monitoraggio delle stazioni di ricarica e dei quadri elettrici dell'impianto in via Roccazzo completo di rete di comunicazione wifi o cablata. Il sistema dovrà essere in grado di garantire i seguenti requisiti:
 - o Produzione ottimale di energia, controllo, sequenziamento e priorità di ricarica;
 - o Efficienza operativa e di manutenzione;
 - o Massimizzazione della disponibilità di energia;

o Monitoraggio dei veicoli in tempo reale durante la ricarica.

Capolinea piazzale John Lennon

- N°1 Cabina per la consegna e trasformazione dell'energia elettrica da MT a BT, con relativi trasformatore, sistema di rifasamento e quadri di MT e BT.
- N. 2 impianti di ricarica veloce per bus elettrici con totem per la ricarica degli autobus da 400 kW con raddrizzatori AC/DC, uno per ogni totem di ricarica, collocati all'interno della cabina elettrica.
- N. 1 impianto di ricarica lenta per bus elettrici dotato di una stazioni di ricarica ciascuna con due prese di ricarica da circa 80 kW in corrente continua.
- Monitoraggio e controllo da remoto (Videosorveglianza con telecamere, trasmissione alla stazione di supervisione in deposito, monitoraggio del sistema di ricarica, anti-intrusione ed allarme con ripetizione in remoto dei vani tecnici delle cabine);
- Illuminazione della zona della stazione.

Capolinea Stadio piazza Salerno

- N°1 Cabina per la consegna e trasformazione dell'energia elettrica da MT a BT, con relativi trasformatore, sistema di rifasamento e quadri di MT e BT.
- N. 2 impianti di ricarica veloce per bus elettrici con totem per la ricarica degli autobus da 400 kW con raddrizzatori AC/DC, uno per ogni totem di ricarica, collocati all'interno della cabina elettrica.
- N. 1 impianto di ricarica lenta per bus elettrici dotato di una stazioni di ricarica ciascuna con due prese di ricarica da circa 80 kW in corrente continua.
- Monitoraggio e controllo da remoto (Videosorveglianza con telecamere, trasmissione alla stazione di supervisione in deposito, monitoraggio del sistema di ricarica, anti-intrusione ed allarme con ripetizione in remoto dei vani tecnici delle cabine);
- Illuminazione della zona della stazione.

4.1 *Impatto ambientale a seguito dell'insediamento del cantiere*

Nelle zone dove dovranno essere eseguiti i lavori occorrerà attuare tutti i possibili accorgimenti e precauzioni in modo da arrecare il minor fastidio possibile all'ambiente esterno.

In linea di massima le misure che dovranno essere attuate a causa della presenza dei cantieri sono di seguito descritte:

a) Viabilità e macchine semoventi

Per gli automezzi utilizzati per il trasporto dei materiali lungo le strade urbane e di collegamento saranno adoperate tutte le precauzioni necessarie per arrecare il minor disagio quali: la copertura del carico onde prevenire eventuali cadute del carico trasportato; divieto di utilizzare gli avvisatori acustici ad eccezione di casi particolari quale segnalazioni per le operazioni di carico e scarico, ecc.;

Le aree del cantiere, in considerazione della presenza aree limitrofe di persone non addette ai lavori, dovranno essere meticolosamente recintate con barriere dell'altezza necessaria (non inferiore a 2 m).

b) Rumorosità

Tutte le macchine utilizzate per i lavori, quali ad esempio quelle per movimenti terra (escavatori, pale meccaniche, ecc.), compressori, gruppi elettrogeni, martelli demolitori, ecc. dovranno essere del tipo silenziato e di moderna concezione, con marmitte perfettamente efficienti.

Per la salvaguardia della salute dei lavoratori il datore di lavoro deve effettuare una valutazione del rumore al fine di identificare i lavoratori ed i luoghi di lavoro a rischio di danno uditivo, per attuare le misure preventive e protettive, se necessarie.

A tale fine si deve misurare l'esposizione quotidiana personale di un lavoratore al rumore (Lep, d) WinSafe D.Lgs.81/2008

ovvero quella settimanale (Lep, w) se quella quotidiana risulta variabile nell'arco della settimana. La valutazione deve essere effettuata da personale competente ad intervalli opportuni, con la consultazione dei lavoratori o dei loro rappresentanti.

Nel caso di variazioni degli impianti, macchine e/o delle lavorazioni, queste rilevazioni devono essere effettuate nuovamente.

Il rapporto contenente l'indagine fonometrica e indicante i criteri, i metodi, le strumentazioni, le modalità e il personale tecnico competente, deve essere messo a disposizione degli organi di vigilanza e redatto secondo quanto previsto al Capo II – “*Protezione dei lavoratori contro i rischi di esposizione al rumore durante il lavoro*” del D. Lgs. 81/2008.

In merito alla valutazione del rumore, l'art. 189 comma 2 del D. Lgs. 81/2008 cita testualmente che: “*Laddove a causa delle caratteristiche intrinseche della attività lavorativa l'esposizione giornaliera al rumore varia significativamente, da una giornata di lavoro all'altra, è possibile sostituire, ai fini dell'applicazione dei valori limite di esposizione e dei valori di azione, il livello di esposizione giornaliera al rumore con il livello di esposizione settimanale a condizione che:*

a) il livello di esposizione settimanale al rumore, come dimostrato da un controllo idoneo, non ecceda il valore limite di esposizione di 87 dB(A); b) siano adottate le adeguate misure per ridurre al minimo i rischi associati a tali attività.”

c) Inquinamento

Tutti i materiali di risulta provenienti da scavi, perforazioni, scarto delle lavorazioni e quant'altro, dovranno essere condotti in discariche autorizzate.

Eventuali rifiuti speciali, tossici e nocivi, dovranno essere smaltiti da ditte autorizzate secondo la vigente normativa.

Le macchine con motore a combustione interna quali escavatori, pale meccaniche, autocarri, gruppi elettrogeni, compressori, ecc. dovranno essere dotati di efficiente marmitta, e di revisione periodica del motore, in modo da limitare il più possibile l'immissione nell'atmosfera di gas inquinanti.

Dovrà essere posta particolare attenzione affinché a causa dei lavori e del circolare delle macchine non venga sollevata polvere che possa arrecare disagio agli operai ed a terzi, ed a tal fine il cantiere si attrezzerà opportunamente in modo da inumidire periodicamente il suolo per eliminare del tutto l'inconveniente soprattutto nelle stagioni più asciutte.

4.2 Condizioni ambientali particolari

È notorio che in questo settore di attività le operazioni produttive vengono svolte senza carattere di ripetitività, infatti in fase di realizzazione, lavorazioni, situazioni, procedimenti, azioni sono sempre diversi, sia da cantiere a cantiere, per le caratteristiche intrinseche al diverso prodotto finale, sia, nello stesso cantiere, per l'evolversi delle categorie di lavoro in relazione alle diverse fasi di installazione.

Anche l'ambiente esterno in cui si opera, con il mutare delle stagioni e delle condizioni meteorologiche, la dispersione dei posti di lavoro, la diversità dei luoghi e delle relative condizioni ambientali circostanti, le distanze dalle fonti di approvvigionamento, sono elementi a cui corrispondono diverse tonalità di rischi provenienti dall'esterno che debbono comunque essere evidenziate nel presente documento.

A tal fine si dispone che in fase di esecuzione dell'opera debba tenersi conto di ulteriori specifiche dipendenti dalle mutanti condizioni di cantiere e si dispone che il coordinatore in fase di esecuzione dei lavori prenda provvedimenti segnalando alle imprese coinvolte nell'appalto eventuali sorgenti di rischio aggiuntive con le relative prescrizioni atte a contenere i rischi stessi.

4.3 *Coordinamento delle misure di prevenzione tra le varie imprese*

In funzione della presenza contemporanea di più imprese operanti all'interno del cantiere, va previsto il coordinamento delle misure di prevenzione e protezione per la salvaguardia dei lavoratori.

In tal senso il coordinatore per l'esecuzione dei lavori, oltre a provvedere ad assicurare l'applicazione delle disposizioni contenute nel presente piano, dovrà organizzare la comunicazione tra le varie imprese nonché la loro reciproca informazione.

In questo senso il coordinatore per l'esecuzione dovrà disporre le opportune riunioni preliminari con le imprese ed i lavoratori autonomi ed informare di eventuali modifiche sul programma lavori mediante comunicazioni scritte.

Si cercherà comunque, come si evince dal diagramma di Gantt allegato, di procedere per fasi lavorative successive, per ridurre al minimo indispensabile le sovrapposizioni e quindi di evitare la contemporanea presenza, nelle sottoaree di lavoro in cui si è suddiviso il cantiere, di lavoratori di imprese diverse che svolgano attività diverse.

4.4 *Viabilità*

In questo paragrafo verranno prese in esame le zone lungo il tracciato che, durante la realizzazione dell'opera, saranno interessate da interventi costruttivi che potrebbero interferire con la ordinaria viabilità e pertanto necessiterebbero di particolari interventi di regolamentazione del traffico.

Al fine di ridurre al minimo le interferenze dei mezzi d'opera con il traffico ordinario si individueranno percorsi ottimali per raggiungere e smistare i mezzi d'opera presso il cantiere di lavoro.

5. *INDIVIDUAZIONE DELLE AREE*

In questo capitolo saranno individuate puntualmente sia le aree di cantiere che per la peculiarità delle lavorazioni insite all'interno delle stesse possono essere definite in maniera univoca, che le singole fasi operative in cui è stato suddiviso il progetto.

In tale modo si ha una visione dettagliata delle lavorazioni e dei luoghi in cui le stesse saranno effettuate, al fine di evitare, almeno in fase progettuale, sovrapposizioni di operazioni temporali e logistiche.

5.1 *Individuazione delle aree operative di lavoro*

Per una buona individuazione e settorizzazione delle tipologie di rischio individuabili in un cantiere di lavoro edile, è necessario individuare delle aree di cantiere ove si svolgeranno attività ben definite o dove sono presenti condizioni ambientali particolari per cui potrebbe essere necessario prevedere misure di sicurezza aggiuntive.

Queste aree, cui si assoceranno in seguito le varie fasi lavorative di competenza, potrebbero di volta in volta intersecarsi o sovrapporsi dando luogo ad una sovrapposizione di misure di sicurezza tali da garantire il lavoratore nell'ambito dell'attività svolta in quel momento.

Nella fattispecie, per le opere in progetto, si andranno a definire le seguenti aree omogenee d'attività, per singolo cantiere:

Codice	Descrizione Aree Operative di Lavoro
A1-A2-A3	Deposito via Roccazzo-Piazzale J. Lennon-Stadio delle Palme

5.2 Individuazione delle fasi operative

Per ognuna delle aree operative di cantiere prima definite, si andranno ad individuare tutte le fasi operative in cui si è suddiviso il progetto, necessarie alla realizzazione dell'opera ed indicate nel diagramma di Gantt allegato al presente piano.

Nella tabella sottoriportata sono anche indicate le schede di sicurezza correlate alla fase corrispondente e riportate nell'appendice delle schede.

Cod.	Descrizione Fasi Operative	Schede Sicurezza Correlate
1	INCANTIERAMENTO	
1.1	Apprestamento del cantiere In questa fase lavorativa si prevede l'installazione delle baracche, delle macchine operatrici e la predisposizione delle zone di stoccaggio e deposito.	
1.1.1	Allestimento di zone per stoccaggio materiali, deposito e per impianti fissi	FO.IN.018
1.2	Impianti a servizio del cantiere	
1.2.1	Impianto elettrico e messa a terra	FO.IN.011 ATTREZ017
2	IMPIANTI	
2.1	Impianti elettrici	
2.1.1	Posa cavi elettrici	FO.EL.003 FO.EL.004 FO.EL.011 FO.EL.012 ATTREZ097 ATTREZ017 AE002 AE030
2.1.2	Posa apparecchiature di comando e distribuzione	FO.EL.004 FO.EL.011 FO.EL.002 ATTREZ097 ATTREZ017 AE030
2.1.3	Montaggio quadri elettrici	FO.EL.011 FO.EL.001 FO.EL.013 ATTREZ097 ATTREZ017 AE002 AE030
2.1.4	Impianto di terra	FO.EL.011 FO.EL.012

		FO.EL.008 ATTREZ097 ATTREZ017 AE030
2.2	Impianti bassa tensione	
2.2.1	Impianti citofonici	FO.EL.004 FO.EL.007 FO.EL.010 ATTREZ097 ATTREZ017 AE002 AE030
2.2.2	Installazione antenne televisive	FO.EL.011 FO.EL.009 ATTREZ097 ATTREZ098 ATTREZ017 AE002
2.2.3	Impianti fonia-dati	FO.EL.003 FO.EL.011 FO.EL.005 ATTREZ097 ATTREZ098 ATTREZ017 AE002 AE030
2.3	Assistenze edili	
2.3.1	Esecuzione di tracce murarie	AE030
2.4	Opere edili di ripristino	
2.4.1	Posa di intonaco e tinteggiatura Intonaco e pittura su superfici esterne ed interne	FO.IT.001 FO.IT.002 FO.PIT.005 FO.PIT.008 ATTREZ097 N° 1 ATTREZ107 N° 2 ATTREZ114 ATTREZ120 ATTREZ027 ATTREZ071 AE017
3	OPERE STRADALI	
3.1	Realizzazione cassonetto stradale	
3.1.1	Stesa di manto bituminoso	FO.LA.017 FO.LA.022 SP161A ATTREZ044 AE001
3.1.2	Compattazione manto bituminoso	FO.LA.023 SP161A ATTREZ048 ATTREZ047
3.2	Realizzazione marciapiede	FO.LA.005 FO.LA.014 ATTREZ004 ATTREZ024 ATTREZ047
3.3	Demolizione manufatti stradali	FO.DE.030 ATTREZ001 ATTREZ030 ATTREZ057
4	SMOBILIZZO CANTIERE	
4.1	Smobilizzo cantiere	
4.1.1	Smobilizzo e pulizia cantiere Smobilizzo del cantiere con lo smontaggio delle postazioni di lavoro fisse, delle baracche, di tutti gli impianti di cantiere, delle opere provvisorie e di protezione e della recinzione posta in opera all'insediamento del cantiere stesso. Pulizia generale dell'area di cantiere.	FO.SM.10 FO.SM.03 FO.SM.16 FO.SM.04 FO.SM.09

		ATTREZ003 ATTREZ017 ATTREZ030 ATTREZ004 ATTREZ057
5	ATTIVITÀ DI CANTIERE CON RISCHIO BIOLOGICO	FO.RB.001 AE064 AE065
6	ACCESSO IN CANTIERE - GREEN PASS	FO.RB.002 AE064 AE065

Nell'allegato Cronoprogramma sono riportati gli intervalli temporali di svolgimento delle singole fasi, il numero di giorni lavorati, l'impresa e la zona relative alla fase corrispondente per un totale di **150 giorni naturali e consecutivi**.

6. SORVEGLIANZA E PRESIDIO SANITARI

La sorveglianza sanitaria è effettuata dal "Medico Competente" nei casi previsti dalla vigente normativa ai sensi della sezione V del D. Lgs. 81/2008.

Oltre a quanto già indicato nella esposizione degli indirizzi del D. Lgs 81/2008 è da rilevare che i controlli prevedono, ai sensi dell'art. 45 del suddetto Decreto:

visita medica preventiva intesa a constatare l'assenza di controindicazioni al lavoro cui il lavoratore è destinato al fine di valutare la sua idoneità alla mansione specifica;

visita medica periodica per controllare lo stato di salute dei lavoratori ed esprimere il giudizio di idoneità alla mansione specifica. La periodicità di tali accertamenti, qualora non prevista dalla relativa normativa, viene stabilita, di norma, in una volta l'anno. Tale periodicità può assumere cadenza diversa, stabilita dal medico competente in funzione della valutazione del rischio. L'organo di vigilanza, con provvedimento motivato, può disporre contenuti e periodicità della sorveglianza sanitaria differenti rispetto a quelli indicati dal medico competente;

visita medica su richiesta del lavoratore, qualora sia ritenuta dal medico competente correlata ai rischi professionali o alle sue condizioni di salute, suscettibili di peggioramento a causa dell'attività lavorativa svolta, al fine di esprimere il giudizio di idoneità alla mansione specifica;

visita medica in occasione del cambio della mansione onde verificare l'idoneità alla mansione specifica;

visita medica alla cessazione del rapporto di lavoro nei casi previsti dalla normativa vigente. Il medico competente deve compilare una cartella sanitaria per ogni lavoratore; essa viene custodita presso il datore di lavoro con la garanzia del rispetto del segreto professionale.

Il medico competente fornisce ai lavoratori ogni informazione circa gli accertamenti sanitari a cui deve sottoporsi, li informa dei risultati e rilascia loro, a richiesta, copia della documentazione sanitaria; effettua inoltre visite mediche, a richiesta dei lavoratori, quando queste siano giustificate da rischi professionali.

Nel caso in cui il medico competente accerti la non idoneità del lavoratore a svolgere le sue mansioni, ne informa per iscritto il datore di lavoro ed il lavoratore; è possibile, entro trenta giorni, fare ricorso contro il giudizio di non idoneità alla struttura sanitaria pubblica competente per territorio.

Il medico competente può essere dipendente dell'azienda, libero professionista o anche dipendente di una struttura pubblica, purché non svolga compiti di controllo. Egli è il soggetto autonomamente WinSafe D.Lgs.81/2008

preposto a dare attuazione ai contenuti della sorveglianza sanitaria fissando, sotto la sua responsabilità, protocolli mirati alla prevenzione dei rischi individuati.

Nelle lavorazioni che espongono all'azione di sostanze che possono essere nocive per inalazione o per contatto, gli addetti devono essere visitati da un medico competente prima di essere ammessi a tale tipo di lavoro per stabilire se abbiano o meno i requisiti di idoneità per espletare tali mansioni e rivisitati periodicamente per constatare il loro stato di salute.

Qualora la natura del lavoro edile non esponga a particolari rischi per la salute, ma si svolga in concomitanza ad altre attività industriali per le quali siano previsti accertamenti sanitari, anche i lavoratori edili devono essere sottoposti ad eguali accertamenti.

In edilizia le lavorazioni per le quali vige l'obbligo delle visite mediche preventive e periodiche sono normalmente le seguenti:

Visita trimestrale per categorie addette a lavori con prodotti contenenti arsenico, mercurio, piombo, benzolo, xilolo; tutte attività che riguardano in particolare i verniciatori.

Visita semestrale per tutti coloro che sono esposti al contatto con catrame, bitume, fuliggine, oli minerali, pece, paraffina, acetone, alcool, eteri; attività che riguardano ancora i verniciatori e gli impermeabilizzatori.

Visita annuale - e si tratta del caso più comune - per lavoratori che impiegano utensili ad aria compressa, quindi soggetti a vibrazioni e scuotimenti; esposti a inalazione di polvere di ossido di ferro; ad attività nelle gallerie e nelle fornaci di laterizi.

Dovrà inoltre essere effettuata da parte delle imprese coinvolte nell'appalto, un'opportuna valutazione di esposizione professionale agli agenti fisici (rumore, vibrazioni, campi elettromagnetici, etc.) secondo quanto disposto al titolo VII del D. Lgs. 81/2008, per la salvaguardia della salute degli operai edili impegnati nelle varie fasi lavorative.

Come previsto al punto 5 dell'Allegato IV del D. Lgs. 81/2008, in cantiere dovrà essere presente una cassetta di presidi farmaceutici per risolvere i casi di pronto soccorso e dare le prime cure agli infortunati.

E' responsabilità dell'addetto alla sicurezza dell'impresa verificare che i medicinali contenuti nella cassetta siano ricambiati prima della scadenza e che siano integrati prima che finiscano, inoltre mensilmente l'addetto alla sicurezza deve compiere una ispezione nella cassetta dei medicinali per verificarne il contenuto e la validità.

7. OBBLIGHI DEI SOGGETTI COINVOLTI

In questo capitolo vengono riportati gli obblighi delle figure coinvolte nell'appalto con i relativi riferimenti di legge sotto riportati

RIFERIMENTI NORMATIVI D. Lgs. N° 81 del 09 Aprile 2008

- Art. 90 Obblighi del committente o del responsabile dei lavori;
- Art. 91 Obblighi del coordinatore per la progettazione;
- Art. 92 Obblighi del coordinatore per l'esecuzione dei lavori;
- Art. 93 Responsabilità del committente o del responsabile dei lavori;
- Artt. 20, 78 Obblighi dei lavoratori;
- Art. 94 Obblighi dei lavoratori autonomi;
- Art. 19 Obblighi del preposto;
- Artt. 18, 96,etc Obblighi dei datori di lavoro;
- Art. 25 Obblighi del Medico Competente;

Che riassunti in via del tutto esemplificativa e non esaustiva sono di seguito descritti:

Il committente o il responsabile dei lavori:

1. Il committente o il responsabile dei lavori, nella fase di progettazione dell'opera, ed in particolare al momento delle scelte tecniche, nell'esecuzione del progetto e nell'organizzazione delle operazioni di cantiere, si attiene ai principi e alle misure generali di tutela di cui all'articolo 15. Al fine di permettere la pianificazione dell'esecuzione in condizioni di sicurezza dei lavori o delle fasi di lavoro che si devono svolgere simultaneamente o successivamente tra loro, il committente o il responsabile dei lavori prevede nel progetto la durata di tali lavori o fasi di lavoro.

2. Il committente o il responsabile dei lavori, nella fase della progettazione dell'opera, valuta i documenti di cui all'articolo 91, comma 1, lettere a) e b).

3. Nei cantieri in cui è prevista la presenza di più imprese, anche non contemporanea, il committente, anche nei casi di coincidenza con l'impresa esecutrice, o il responsabile dei lavori, contestualmente all'affidamento dell'incarico di progettazione, designa il coordinatore per la progettazione.

4. Nel caso di cui al comma 3, il committente o il responsabile dei lavori, prima dell'affidamento dei lavori, designa il coordinatore per l'esecuzione dei lavori, in possesso dei requisiti di cui all'articolo 98.

5. La disposizione di cui al comma 4 si applica anche nel caso in cui, dopo l'affidamento dei lavori a

un'unica impresa, l'esecuzione dei lavori o di parte di essi sia affidata a una o più imprese.

6. Il committente o il responsabile dei lavori, qualora in possesso dei requisiti di cui all'articolo 98, ha facoltà di svolgere le funzioni sia di coordinatore per la progettazione sia di coordinatore per l'esecuzione dei lavori.

7. Il committente o il responsabile dei lavori comunica alle imprese esecutrici e ai lavoratori autonomi il nominativo del coordinatore per la progettazione e quello del coordinatore per l'esecuzione dei lavori. Tali nominativi sono indicati nel cartello di cantiere.

8. Il committente o il responsabile dei lavori ha facoltà di sostituire in qualsiasi momento, anche personalmente, se in possesso dei requisiti di cui all'articolo 98, i soggetti designati in attuazione dei

commi 3 e 4.

9. Il committente o il responsabile dei lavori, anche nel caso di affidamento dei lavori ad un'unica impresa:

a) verifica l'idoneità tecnico-professionale dell'impresa affidataria, delle imprese esecutrici e dei lavoratori autonomi in relazione alle funzioni o ai lavori da affidare, con le modalità di cui all'ALLEGATO XVII. Nei casi di cui al comma 11, il requisito di cui al periodo che precede si considera soddisfatto mediante presentazione da parte dell'impresa del certificato di iscrizione alla Camera di commercio, industria e artigianato e del documento unico di regolarità contributiva, corredato da autocertificazione in ordine al possesso degli altri requisiti previsti dall'ALLEGATO XVII;

b) chiede alle imprese esecutrici una dichiarazione dell'organico medio annuo, distinto per qualifica, corredata dagli estremi delle denunce dei lavoratori effettuate all'Istituto nazionale della previdenza sociale (INPS), all'Istituto nazionale assicurazione infortuni sul lavoro (INAIL) e alle casse edili, nonché una dichiarazione relativa al contratto collettivo stipulato dalle organizzazioni sindacali comparativamente più rappresentative, applicato ai lavoratori dipendenti. Nei casi di cui al comma 11, il requisito di cui al periodo che precede si considera soddisfatto mediante presentazione da parte delle imprese del documento unico di regolarità contributiva e dell'autocertificazione relativa al contratto collettivo applicato;

c) trasmette all'amministrazione competente, prima dell'inizio dei lavori oggetto del permesso di costruire o della denuncia di inizio attività, il nominativo delle imprese esecutrici dei lavori unitamente alla documentazione di cui alle lettere a) e b). L'obbligo di cui al periodo che precede sussiste anche in caso di lavori eseguiti in economia mediante affidamento delle singole lavorazioni

a lavoratori autonomi, ovvero di lavori realizzati direttamente con proprio personale dipendente senza ricorso all'appalto. In assenza del documento unico di regolarità contributiva, anche in caso di variazione dell'impresa esecutrice dei lavori, l'efficacia del titolo abilitativo è sospesa.

10. In assenza del piano di sicurezza e di coordinamento di cui all'articolo 100 o del fascicolo di cui all'articolo 91, comma 1, lettera b), quando previsti, oppure in assenza di notifica di cui all'articolo 99, quando prevista, è sospesa l'efficacia del titolo abilitativo. L'organo di vigilanza comunica l'inadempienza all'amministrazione concedente.

11. In caso di lavori privati la disposizione di cui al comma 3 non si applica ai lavori non soggetti a permesso di costruire. Si applica in ogni caso quanto disposto dall'articolo 92, comma 2.

Obblighi del coordinatore per la progettazione

1. Durante la progettazione esecutiva dell'opera, e comunque prima della richiesta di presentazione delle offerte, il coordinatore per la progettazione:

a) redige il piano di sicurezza e di coordinamento di cui all'articolo 100, comma 1, i cui contenuti sono dettagliatamente specificati nell' ALLEGATO XV;

b) predispone un fascicolo, i cui contenuti sono definiti all' ALLEGATO XVI, contenente le informazioni utili ai fini della prevenzione e della protezione dai rischi cui sono esposti i lavoratori, tenendo conto delle specifiche norme di buona tecnica e dell'allegato II al documento UE 26 maggio 1993. Il fascicolo non è predisposto nel caso di lavori di manutenzione ordinaria di cui all'articolo 3, comma 1, lettera a) del testo unico delle disposizioni legislative e regolamentari in materia di edilizia, di cui al decreto del Presidente della Repubblica 6 giugno 2001, n. 380.

2. Il fascicolo di cui al comma 1, lettera b), è preso in considerazione all'atto di eventuali lavori successivi sull'opera.

Obblighi del coordinatore per l'esecuzione dei lavori

1. Durante la realizzazione dell'opera, il coordinatore per l'esecuzione dei lavori:

a) verifica, con opportune azioni di coordinamento e controllo, l'applicazione, da parte delle imprese esecutrici e dei lavoratori autonomi, delle disposizioni loro pertinenti contenute nel piano di sicurezza e di coordinamento di cui all'articolo 100 e la corretta applicazione delle relative procedure di lavoro;

b) verifica l'idoneità del piano operativo di sicurezza, da considerare come piano complementare di dettaglio del piano di sicurezza e coordinamento di cui all'articolo 100, assicurandone la coerenza con quest'ultimo, adegua il piano di sicurezza e di coordinamento di cui all'articolo 100 e il fascicolo di cui all'articolo 91, comma 1, lettera b), in relazione all'evoluzione dei lavori ed alle eventuali modifiche intervenute, valutando le proposte delle imprese esecutrici dirette a migliorare la sicurezza in cantiere, verifica che le imprese esecutrici adeguino, se necessario, i rispettivi piani operativi di sicurezza;

c) organizza tra i datori di lavoro, ivi compresi i lavoratori autonomi, la cooperazione ed il coordinamento delle attività nonché la loro reciproca informazione;

d) verifica l'attuazione di quanto previsto negli accordi tra le parti sociali al fine di realizzare il coordinamento tra i rappresentanti della sicurezza finalizzato al miglioramento della sicurezza in cantiere;

e) segnala al committente e al responsabile dei lavori, previa contestazione scritta alle imprese e ai lavoratori autonomi interessati, le inosservanze alle disposizioni degli articoli 94, 95 e 96 e alle prescrizioni del piano di cui all'articolo 100, e propone la sospensione dei lavori, l'allontanamento delle imprese o dei lavoratori autonomi dal cantiere, o la risoluzione del contratto. Nel caso in cui il committente o il responsabile dei lavori non adotti alcun provvedimento in merito alla segnalazione, senza fornire idonea motivazione, il coordinatore per l'esecuzione dà comunicazione dell'inadempienza alla azienda unità sanitaria locale e alla direzione provinciale del lavoro territorialmente competenti;

f) sospende, in caso di pericolo grave e imminente, direttamente riscontrato, le singole lavorazioni

fino alla verifica degli avvenuti adeguamenti effettuati dalle imprese interessate.

2. Nei casi di cui all'articolo 90, comma 5, il coordinatore per l'esecuzione, oltre a svolgere i compiti di cui al comma 1, redige il piano di sicurezza e di coordinamento e predispose il fascicolo, di cui all'articolo 91, comma 1, lettere a) e b).

Obblighi del datore di lavoro

1. I datori di lavoro delle imprese affidatarie e delle imprese esecutrici, anche nel caso in cui nel cantiere operi una unica impresa, anche familiare o con meno di dieci addetti:

a) adottano le misure conformi alle prescrizioni di cui all' ALLEGATO XIII;

b) predispongono l'accesso e la recinzione del cantiere con modalità chiaramente visibili e individuabili;

c) curano la disposizione o l'accatastamento di materiali o attrezzature in modo da evitarne il crollo o il ribaltamento;

d) curano la protezione dei lavoratori contro le influenze atmosferiche che possono compromettere la loro sicurezza e la loro salute;

e) curano le condizioni di rimozione dei materiali pericolosi, previo, se del caso, coordinamento con il committente o il responsabile dei lavori;

f) curano che lo stoccaggio e l'evacuazione dei detriti e delle macerie avvengano correttamente;

g) redigono il piano operativo di sicurezza di cui all'articolo 89, comma 1, lettera h).

2. L'accettazione da parte di ciascun datore di lavoro delle imprese esecutrici del piano di sicurezza e di coordinamento di cui all'articolo 100 e la redazione del piano operativo di sicurezza costituiscono, limitatamente al singolo cantiere interessato, adempimento alle disposizioni di cui all'articolo 17 comma 1, lettera a), all'articolo 18, comma 1, lettera z), e all'articolo 26, commi 1, lettera b), e 3.

Obblighi dei lavoratori autonomi

1. I lavoratori autonomi che esercitano la propria attività nei cantieri, fermo restando gli obblighi di cui al presente decreto legislativo, si adeguano alle indicazioni fornite dal coordinatore per l'esecuzione dei lavori, ai fini della sicurezza.

In ottemperanza alle normative vigenti e considerato il tipo di attività svolta, in attuazione a quanto disposto dall'art. 18 e dalla Sezione VI del Decreto Legislativo n° 81/2008, bisognerà che l'impresa appaltatrice nomini una squadra per la gestione delle emergenze ed analogamente, all'interno del cantiere, dovrà essere predisposto il Servizio di Pronto Soccorso, nei casi e nelle modalità previsti dalla legislazione vigente, tenuto conto delle dimensioni del cantiere, dei rischi presenti e del parere del Medico competente.

Ai sensi dell'art. 104 comma 4 del suddetto Decreto è comunque previsto che *“i datori di lavoro, quando è previsto nei contratti di affidamento dei lavori che il committente o il responsabile dei lavori organizzino apposito servizio di pronto soccorso, antincendio ed evacuazione dei lavoratori, sono esonerati da quanto previsto dall'articolo 18, comma 1, lettera b)”*.

8. USO INDUMENTI PROTETTIVI

Secondo quanto disposto al Capo II del D. Lgs. n° 81/2008, gli indumenti protettivi di uso individuale (DPI) vengono forniti ai lavoratori dalla Impresa, e ciascun dipendente dell'Impresa ha l'obbligo di usarli in modo adeguato e secondo le procedure di buona tecnica per proteggere la propria incolumità, adempiere a precise norme di legge ed esprimere compiutamente la propria

professionalità; la consegna degli stessi sarà documentata mediante firme per ricevuta su appositi modelli predisposti dall'impresa stessa. L'elenco completo dei DPI, di cui si riporta un breve elenco non esaustivo, è contenuto all'Allegato VIII del D. Lgs. n° 81/2008.

a) - *ELMETTO PROTETTIVO*

Serve a proteggere il capo da urti accidentali ed è obbligatorio indossarli all'interno del cantiere.

b) - *TUTA DI LAVORO*

Viene indossata a protezione del corpo e per igiene personale, deve essere sempre indossata sul posto di lavoro e mantenuta in buon ordine.

c) - *GUANTI IN PELLE E CROSTA DI CUIOIO*

Servono a proteggere le mani e le dita da abrasioni, escoriazioni, graffi, etc. Devono essere sempre usati durante l'esecuzione delle lavorazioni specifiche.

d) - *SCARPE DI SICUREZZA*

Servono a proteggere da scivolamenti, cadute di materiali pesanti, trafitture di chiodi o di materiale appuntiti.

E' obbligatorio usarle in tutte le aree di lavoro.

e) - *OCCHIALI PROTETTIVI E SCHERMI*

Servono a proteggere gli occhi da schegge, spruzzi accidentali, etc. Riportiamo solo alcune situazioni in cui l'uso degli occhiali è obbligatorio:

- dove è espressamente richiesto da procedure di impianti;
- durante la smerigliatura o taglio con flex;
- durante il taglio con cannello ossiacetilenico;
- durante qualsiasi lavorazione meccanica che genera trucioli;

f) - *TAPPI ANTIRUMORE E/O CUFFIE*

Servono a proteggere l'udito dalla rumorosità, è obbligatorio il loro uso nei luoghi e nelle ore di lavoro indicata dall'apposita cartellonistica cioè nelle aree ad alta rumorosità (vicino a compressori, macchine centrifughe, etc).

g) - *CINTURE DI SICUREZZA*

Le cinture di sicurezza sono un mezzo di protezione individuale per i lavoratori che operano in posti di lavoro posti a quote superiori a m 2.00.

9. SEGNALETICA DI SICUREZZA, TARGHE, AVVISI

Si intende per:

Segnaletica di sicurezza: segnaletica che riferita ad una determinata macchina o situazione, trasmette mediante un colore od un segnale, un messaggio di sicurezza.

Avvisi: informazioni specifiche destinate ai lavoratori.

Targhe: indicazioni riferite a caratteristiche di una macchina, attrezzatura o manufatto.

Obblighi del datore di lavoro

WinSafe D.Lgs.81/2008

Obbligo generale di informativa mediante affissione

Un obbligo generale ed espresso è previsto dall'art. 163 del D.Lgs. n. 81/2008.

Tale norma stabilisce che *“quando, anche a seguito della valutazione effettuata in conformità all'articolo 28, risultano rischi che non possono essere evitati o sufficientemente limitati con misure, metodi, ovvero sistemi di organizzazione del lavoro, o con mezzi tecnici di protezione collettiva, il datore di lavoro fa ricorso alla segnaletica di sicurezza, conformemente alle prescrizioni di cui agli allegati da ALLEGATO XXIV a ALLEGATO XXXII.*

Qualora sia necessario fornire mediante la segnaletica di sicurezza indicazioni relative a situazioni di rischio non considerate negli allegati XXIV a XXXII, il datore di lavoro, anche in riferimento alle norme di buona tecnica, adotta le misure necessarie, secondo le particolarità del lavoro, l'esperienza e la tecnica.

Il datore di lavoro, per regolare il traffico all'interno dell'impresa o dell'unità produttiva, fa ricorso, se del caso, alla segnaletica prevista dalla legislazione vigente relativa al traffico stradale, ferroviario, fluviale, marittimo o aereo, fatto salvo quanto previsto nell' ALLEGATO XXVIII’.

Segnaletica di sicurezza

Lo scopo della segnalazione di sicurezza è quello di attirare in modo rapido e facilmente comprensibile l'attenzione su oggetti e situazioni che possono determinare pericoli.

La segnaletica di sicurezza non sostituisce in alcun caso le necessarie misure di protezione; essa deve essere impiegata esclusivamente per quelle indicazioni che hanno rapporto con la sicurezza.

L'efficacia della segnaletica dipende da un'estesa e ripetuta informazione di tutte le persone per le quali essa può risultare utile, per esempio nei luoghi di lavoro che possono comportare, per un lavoratore che vi svolga la propria mansione per l'intera giornata lavorativa, una esposizione quotidiana personale superiore a 90 dBA oppure un valore della pressione acustica istantanea non ponderata superiore a 140 dB (200 Pa), dovrà essere esposta una "segnaletica appropriata" In conformità agli Allegati XXIV, XXV, XXVI, XXVII e XXVIII del D.Lgs. n° 81/2008 devono essere utilizzati colori di sicurezza e di contrasto, nonché i colori del simbolo, riportati nella seguente tabella.

Colore	Significato o scopo	Indicazioni e precisazioni
Rosso	Segnali di divieto	Atteggiamenti pericolosi
	Pericolo - allarme	Alt, arresto, dispositivi di interruzione d'emergenza Sgombero
	Materiali e attrezzature antincendio	Identificazione e ubicazione
Giallo o Giallo-arancio	Segnali di avvertimento	Attenzione, cautela Verifica
Azzurro	Segnali di prescrizione	Comportamento o azione specifica - obbligo di portare un mezzo di sicurezza personale
Verde	Segnali di salvataggio o di soccorso	Porte, uscite, percorsi, materiali, postazioni, locali
	Situazione di sicurezza	Ritorno alla normalità

Tabella 1

In ogni caso la dimensione di un segnale dovrà rispettare la seguente formula:

$$A > l^2 / 2000$$

dove: A rappresenta la superficie del segnale espressa in m² ed l la distanza in metri alla quale il segnale deve essere riconoscibile.

Il cartello deve risultare visibile e, se del caso, illuminato.

I cartelli da utilizzare sono quelli riportati all'All. XXV del D. Lgs. N°81/2008.

Le caratteristiche intrinseche dei cartelli variano a seconda che si tratti di:

Cartelli di divieto

- forma rotonda
- pittogramma nero su fondo bianco, bordo e banda rossa

Cartelli di avvertimento

- forma triangolare
- pittogramma nero su fondo giallo, bordo nero

Cartelli di prescrizione

- forma rotonda
- pittogramma bianco su fondo azzurro

Cartelli di salvataggio

- forma quadrata o rettangolare
- pittogramma bianco su fondo verde

Cartelli antincendio

- forma quadrata o rettangolare
- pittogramma bianco su fondo rosso

Targhe

- Nei locali destinati a deposito deve essere riportata, su una parete o in altro punto ben visibile, la "chiara indicazione" del carico massimo del solaio.
- Le scale aeree e i ponti mobili sviluppabili devono essere provvisti di targa indicante il nome del costruttore, il luogo e l'anno di costruzione e la portata massima.
- Per i motori con trasmissioni e macchine dipendenti, un "cartello indicatore" richiamante l'obbligo del segnale acustico di avvertimento dell'avviamento deve essere esposto presso gli organi di comando della messa in moto.
- Sulla incastellatura o in prossimità delle macchine molatrici deve essere esposto un "cartello" indicante il diametro massimo della mola che può essere montata.
- Le mole abrasive devono portare un'"etichetta" con l'indicazione del tipo, qualità, diametro e velocità massima. Per le mole con diametro non superiore a 50 mm è ammessa la sostituzione dell'etichetta con un "cartellino di accompagnamento" anche cumulativo.
- Per le macchine per centrifugare, i limiti di velocità e di carico devono risultare da "apposita targa ben visibile" applicata sulla macchina.
- Sui mezzi di sollevamento e trasporto, la portata deve essere riportata mediante "apposita targa".
- Nei luoghi con impianti ad alta tensione deve essere indicata con "apposita targa" l'esistenza del pericolo di morte con "il contrassegno del teschio".
- I recipienti contenenti prodotti o materie pericolose o nocive devono portare una "scritta" che ne indichi il contenuto ed avere le indicazioni e i contrassegni (Allegato XXVI).

Segnalazione di ostacolo

La segnalazione di un pericolo costante di urto, inciampo o caduta come per fosse, gradini, pilastri lungo una via di passaggio, bozzelli di gru, oggetti di macchine, ecc., deve essere realizzata a bande giallo/nera a 45° con percentuale del colore di sicurezza di almeno il 50% (All. XXVIII D. Lgs. 81/2008).



I cartelli vanno sistemati tenendo conto di eventuali ostacoli e ad altezza e posizione appropriata rispetto all'angolo visuale, all'ingresso della zona a rischio o in prossimità del rischio specifico ed in posto ben illuminato.

I cartelli vanno rimossi quando non ne sussiste più la necessità.

- Quando per evidenti ragioni tecniche non si possono completamente eliminare dalle zone di transito ostacoli fissi o mobili che costituiscono un pericolo per i lavoratori o per i veicoli che tali zone devono percorrere, gli ostacoli devono essere "adeguatamente segnalati".
- Le aperture nel suolo e nelle pareti, quando non siano attuabili le misure di protezione devono essere munite di "apposite segnalazioni di pericolo".

Contrassegni per tubazioni e contenitori

- Quando esistono più tubazioni o contenitori contenenti sostanze nocive o pericolose di cui alla legge n. 526/1974 e D.M. del 28 gennaio 1992, queste devono essere "contrassegnate con etichettatura o segnali previsti in punti visibili (All. XXVI, D.Lgs. n° 81/2008).

Avvisi, istruzioni per uso e modalità manovre

Anche per segnali acustici (All. XXX, D.Lgs. n° 81/2008) e luminosi (All. XXIX, D.Lgs. n° 81/2008) sono indicate caratteristiche per garantire corretta percezione del messaggio:

- segnale luminoso continuo o intermittente = pericolo o urgenza;
- segnale acustico continuo = sgombero.





All'All. XXXI viene anche codificata la comunicazione verbale.

Se la comunicazione verbale è impiegata in sostituzione o ad integrazione dei segnali gestuali, si dovrà far uso di parole chiave, come:

- via:	per indicare che si è assunta la direzione dell'operazione
- alt:	per interrompere o terminare un movimento
- ferma:	per arrestare le operazioni
- solleva:	per far salire un carico
- abbassa:	per far scendere un carico
- avanti:	
- indietro:	
- a destra:	(se necessario, questi ordini andranno coordinati coi codici gestuali corrispondenti)
- a sinistra:	
- attenzione:	per ordinare un alt o un arresto d'urgenza
- presto:	per accelerare un movimento per motivi di sicurezza

All'All. XXXII vengono invece codificate le prescrizioni dei segnali gestuali. Viene precisato che il segnalatore deve essere facilmente individuabile per vestiario o elementi di riconoscimento evidenti.

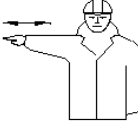
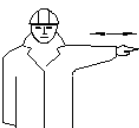
<p>Inizio Attenzione Presenza di comando</p>	<p>Le due braccia sono aperte in senso orizzontale, il palmo delle mani rivolto in avanti</p>	
<p>Alt Interruzione Fine del movimento</p>	<p>Il braccio destro è teso verso l'alto, con il palmo della mano destra rivolta in avanti</p>	
<p>Fine delle operazioni</p>	<p>Le due mani sono giunte all'altezza del petto</p>	
<p>Solleverare</p>	<p>Il braccio destro, teso verso l'alto, con il palmo della mano destra rivolto in avanti, descrive lentamente un cerchio</p>	
<p>Abbassare</p>	<p>Il braccio destro, teso verso il basso, con il palmo della mano destra rivolto verso il corpo, descrive lentamente un cerchio</p>	
<p>Distanza verticale</p>	<p>Le mani indicano la distanza</p>	

Avanzare	Entrambe le braccia sono ripiegate, le palme delle mani rivolte all'indietro, gli avambracci compiono movimenti lenti in direzione del corpo	
Retrocedere	Entrambe le braccia piegate, le palme delle mani rivolte in avanti, gli avambracci compiono movimenti lenti che si allontanano dal corpo	
A destra rispetto al segnalatore	Il braccio destro teso, lungo orizzontale, con il palmo della mano destra rivolta verso il basso, compie piccoli movimenti lenti nella direzione	
A sinistra rispetto al segnalatore	Il braccio sinistro teso, lungo orizzontale, con il palmo della mano sinistra rivolta verso il basso, compie piccoli movimenti lenti nella direzione	
Distanza orizzontale	Le mani indicano la distanza	
Pericolo Alt o arresto di emergenza	Entrambe le braccia tese verso l'alto; le palme delle mani rivolte in avanti	
Movimento rapido	I gesti convenzionali utilizzati per indicare i movimenti sono effettuati con maggiore rapidità	
Movimento lento	I gesti convenzionali utilizzati per indicare i movimenti sono effettuati molto lentamente	

Questo era anche previsto esplicitamente nelle norme di prevenzione in vari articoli riferiti a diverse situazioni di lavoro e per differenti macchinari.

- Illuminazione sussidiaria: le istruzioni sull'uso di tali mezzi devono essere rese manifeste al personale mediante "appositi avvisi".
- Mezzi di estinzione: l'acqua non deve essere usata per lo spegnimento in prossimità di sostanze nocive o apparecchi elettrici; i divieti devono essere resi noti al personale mediante appositi avvisi.
- Divieto di pulire, oliare o ingrassare organi in moto: di tale divieto devono essere resi edotti i lavoratori mediante "avvisi chiaramente visibili".

- Del divieto di operazioni di riparazione o registrazione su organi in moto devono essere resi edotti i lavoratori mediante "avvisi chiaramente visibili".
- L'accesso ai locali o ai recinti ove sono installati motori deve essere vietato a coloro che non vi sono addetti e il divieto deve essere richiamato mediante "apposito avviso".
- Gli organi di comando dell'arresto dei motori devono essere chiaramente individuabili mediante "avvisi indicatori".
- Un "cartello indicatore" richiamante l'obbligo di segnale acustico di avvertimento dell'avviamento di motori deve essere esposto presso gli organi di comando della messa in moto.
- I vari divieti nell'uso di filatoi automatici intermittenti (es. introduzione fra il carro mobile e il banco fisso dei cilindri alimentatori) devono essere resi noti mediante "avviso" esposto presso la macchina.
- Le modalità d'impiego di mezzi di sollevamento e di trasporto e i segnali prestabiliti per l'esecuzione delle manovre devono essere richiamati mediante "avvisi chiaramente leggibili".
- Le misure di sicurezza indicate per accensione dei focolari e forni devono essere richiamate mediante "avviso" collocato in prossimità dei posti di accensione.
- I recipienti per il trasporto di liquidi o materiali infiammabili o corrosivi devono essere conservati in posti appositi e separati con "l'indicazione" di pieno o di vuoto.
- Sulla porta di ingresso di locali contenenti accumulatori deve essere affisso un "avviso" richiamante il divieto di fumare e di introdurre lampade od altri oggetti a fiamma libera.
- Sulla porta di ingresso di officine e cabine elettriche deve essere esposto un "avviso" indicante il divieto di ingresso per le persone non autorizzate.
- E' vietato eseguire lavori su macchine, apparecchi e condutture elettrici senza avere prima esposto un "avviso" su tutti i posti di manovra o di comando con l'indicazione "lavori in corso, non effettuare manovre".
- Ai lavoratori addetti all'esecuzione di scavi e fondazioni, spalamento e sbancamento, deve essere fatto esplicito divieto di avvicinarsi alla base della parete di attacco e la zona superiore di pericolo deve essere almeno delimitata mediante "opportune segnalazioni".

Traffico interno

Per quanto concerne la circolazione di mezzi ed il traffico interno allo stabilimento o cantiere si deve far riferimento alla segnalazione vigente riportata dal Codice della strada:

Le vie di circolazione all'interno dei locali è opportuno che siano segnalate con strisce bianche o gialle.

Nei cantieri, alle vie d'accesso e ai punti pericolosi non proteggibili, devono essere apposte "*segnalazioni opportune*".

Nelle vie di transito, quando non sia possibile disporre delle barriere, devono essere poste "*adeguate segnalazioni*".

I "*segnali*" indicanti condizioni di pericolo delle zone di transito devono essere "*convenientemente illuminati*" durante il servizio notturno.

Durante i lavori di riparazione e manutenzione nelle vie di transito, "*apposito cartello*" deve essere posto ad indicare il divieto di transito.

10. GESTIONE SOVRAPPOSIZIONE FASI

Il presente capitolo si riferisce ai rischi e pericoli aggiuntivi dovuti alla sovrapposizione di più fasi lavorative all'interno della stessa area di cantiere.

Tale concomitanza di eventi è, per quanto possibile, sconsigliabile poiché comporta spesso situazioni di difficile controllo e non prevedibili per la sicurezza dei lavoratori impegnati in quelle fasi lavorative.

Pertanto in collaborazione con i progettisti delle varie discipline coinvolte, si è studiato un programma temporale dei lavori particolareggiato (v. diagramma di Gantt in allegato) al fine di ridurre al minimo le effettive sovrapposizioni di fasi.

In realtà le sovrapposizioni di fasi lavorative si distinguono in:

- sovrapposizioni semplicemente temporali (aree lavorative dislocate in sottocantieri diversi);
- sovrapposizioni di fatto (temporali e logistiche) che comportano la presenza contemporanea (stessa area di cantiere, nello stesso tempo) di più lavoratori che eseguono fasi realizzative diverse

Nel caso di sovrapposizioni descritte nel secondo punto, verranno riportate nella tabella posta in seguito, prescrizioni aggiuntive per un migliore coordinamento delle squadre di lavoratori impegnate.

11. VALUTAZIONE DEL RISCHIO

L'identificazione dei fattori di rischio e dei successivi indici riguardante i rischi derivanti dall'attività lavorativa analizzata, sarà guidata dalle conoscenze disponibili su norme di legge e standard tecnici, dai dati desunti dall'esperienza e da informazioni statistiche raccolte, dai contributi apportati da quanti, a diverso titolo, concorrono all'effettuazione della stessa valutazione.

Questo procedimento consentirà di identificare i pericoli non soltanto in base ai principi generalmente noti, ma anche all'esistenza di fattori di rischio peculiari delle condizioni in cui ha luogo l'attività lavorativa.

Per una lista orientativa dei fattori di rischio che possono essere presi in considerazione può farsi riferimento all'allegato I degli Orientamenti Cee, fermo restando che tale elenco di situazioni e di attività lavorative possibili, come chiaramente indicato dai suoi compilatori, ha carattere non esaustivo.

I fattori di rischio della fase lavorativa sono desunti dalle schede di sicurezza inserite per quella fase e l'analisi del rischio può essere effettuata per ognuna delle schede inserite.

Vanno considerate le dimensioni possibili del danno derivante da un determinato rischio, in termini di una gamma di conseguenze quali:

- lesioni e/o disturbi lievi (rapidamente reversibili)
- lesioni o disturbi di modesta entità
- lesioni o patologie gravi
- incidente mortale

stimando nel contempo la probabilità di accadimento del danno, il livello di probabilità può essere espresso con giudizi in scala crescente.

La valutazione del rischio effettivo avverrà quindi associando per ogni argomento di rischio una probabilità di accadimento di incidente provocata da tale sorgente ed una entità di danno derivante atteso. La probabilità di accadimento è fissata in tre livelli (Improbabile, poco probabile, probabile), mentre la magnitudo del danno atteso è fissata, in ugual modo, in tre livelli di gravità (lieve, media ed alta).

L'entità del rischio associato quindi ad ogni sorgente è rappresentata dal prodotto del valore della magnitudo del danno potenziale per il valore della probabilità di accadimento P relativo a quel rischio.

Nella figura seguente sono rappresentati su una matrice (*Matrice del rischio*) i valori del rischio per le varie combinazioni di probabilità di accadimento e magnitudo del danno potenziale.

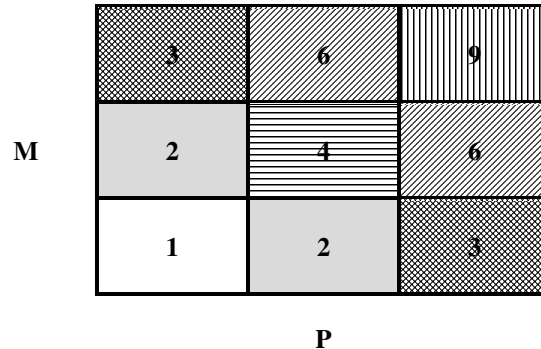

E' altresì riportata una "Legenda dei rischi" in cui si identificano i vari livelli di rischio con le azioni corrispondenti da intraprendere.

LEGENDA RISCHI		
9	MOLTO ALTO	Fase lavorativa in cui individuare e programmare miglioramenti con interventi di protezione e prevenzione collettiva ed individuale atti a ridurre, per quanto possibile, sia la probabilità che il danno potenziale
6	ALTO	Fase lavorativa in cui individuare e programmare miglioramenti con interventi di protezione e prevenzione collettiva ed individuale atti a ridurre prevalentemente <u>o</u> la probabilità <u>o</u> il danno potenziale
2-4	LIEVE	Fase lavorativa in cui verificare che i pericoli potenziali siano sotto controllo
1	TRASCURABILE	Fase lavorativa in cui i pericoli potenziali sono sufficientemente sotto controllo

Al fine di utilizzare dati relativi ad un campione sufficientemente ampio, non può essere utilizzato il solo dato statistico aziendale che mostra un basso numero di incidenti e/o patologie ovvero una loro modesta gravità, ma riferirsi a campioni statistici quali quelli diffusi dall'Inail.

Va ricordato che nell'igiene del lavoro questa metodologia valutativa presenta molte difficoltà applicative, in quanto non sempre è agevole attribuire valori significativi ai due parametri di riferimento "probabilità" e "gravità", pertanto in tali casi è consigliabile adottare le misure più cautelative.

Si riporta di seguito la tabella riferita alle fasi operative desunte dal WBS con i corrispondenti valori di magnitudo, frequenza e rischio associati.

N°	Descrizione Fasi Operative	Indice Magnitudo	Indice Frequenza	Livello del rischio
3	1.1.1 Allestimento di zone per stoccaggio materiali, deposito e per impianti fissi	Lieve	Media	<i>Lieve</i>
5	1.2.1 Impianto elettrico e messa a terra	Lieve	Alta	<i>Lieve</i>
8	2.1.1 Posa cavi elettrici	Lieve	Media	<i>Lieve</i>
9	2.1.2 Posa apparecchiature di comando e distribuzione	Lieve	Media	<i>Lieve</i>
10	2.1.3 Montaggio quadri elettrici	Lieve	Media	<i>Lieve</i>
11	2.1.4 Impianto di terra	Lieve	Media	<i>Lieve</i>
13	2.2.1 Impianti citofonici	Lieve	Media	<i>Lieve</i>
14	2.2.2 Installazione antenne televisive	Lieve	Alta	<i>Lieve</i>
15	2.2.3 Impianti fonia-dati	Lieve	Media	<i>Lieve</i>
19	2.4.1 Posa di intonaco e tinteggiatura	Medio	Media	<i>Lieve</i>
22	3.1.1 Stesa di manto bituminoso	Lieve	Media	<i>Lieve</i>
23	3.1.2 Compattazione manto bituminoso	Lieve	Media	<i>Lieve</i>
24	3.2 Realizzazione marciapiede	Lieve	Alta	<i>Lieve</i>
25	3.3 Demolizione manufatti stradali	Alto	Bassa	<i>Lieve</i>
28	4.1.1 Smobilizzo e pulizia cantiere	Medio	Media	<i>Lieve</i>
29	5 ATTIVITÀ DI CANTIERE CON RISCHIO BIOLOGICO	Alto	Media	<i>Alto</i>
30	6 ACCESSO IN CANTIERE - GREEN PASS	Alto	Media	<i>Alto</i>

12. ANALISI GENERICA DELLE FASI OPERATIVE

In questo capitolo si andrà ad analizzare genericamente lo svolgimento delle più particolari fasi operative e le principali caratteristiche dei vari macchinari ed attrezzature utilizzati nei processi lavorativi rimandando alle schede di sicurezza allegate al presente piano per una analisi dei rischi puntuale.

12.1 Impianto del cantiere

Al fine di non interferire con situazioni estranee al cantiere, esso sarà convenientemente recintato e saranno definite delle aree di circolazione per le macchine, per il personale e per lo stoccaggio dei materiali; sarà posta inoltre particolare cura affinché persone non attinenti al cantiere, transitanti nelle aree ad esso limitrofe, non si trovino in condizioni di pericolo.

Sarà inoltre posta nelle zone di migliore visibilità apposita cartellonistica di sicurezza per tutte le tipologie di rischio presenti nel cantiere.

Viabilità e zone di carico e scarico materiali

La zona di carico e scarico degli automezzi, con accesso riservato, deve essere delimitata anche all'interno con staccionata onde garantire la sicurezza della circolazione pedonale dei lavoratori anche durante le operazioni di carico e scarico;

In corrispondenza dell'accesso veicolare dovrà essere affissa la prevista segnaletica di divieto per le persone.

Deposito materiali con pericolo di incendio ed esplosione

Nel caso di deposito di materiali a maggiore rischio di incendio e/o di esplosione bisognerà prevedere, all'interno del cantiere, una zona, appositamente attrezzata dove dovranno essere rispettate le seguenti condizioni:

predisporre il numero e la dimensione delle uscite di sicurezza regolamentari e controllando che le uscite siano sempre completamente libere;
installare un sistema di allarme sonoro;
assicurarsi che la resistenza delle strutture al fuoco sia adeguata, permettendo l'evacuazione;
scegliere attrezzature che non possono provocare incendi;
limitare, per quanto possibile, la quantità di materiali e di prodotti infiammabili.
isolare i locali a rischio dagli altri locali;
controllare l'atmosfera per restare sempre al di sotto del 25% dei limiti più bassi di esplosione (LIE);
evitare ogni fonte di ignizione (scelta di materiale adatto, misure contro la formazione di elettricità statica, ...).
facilitare l'intervento dei vigili del fuoco (accessi, prese d'acqua, ...);
fornire i mezzi di prevenzione e antincendio (dispositivi di rilevamento, mezzi di estinzione, ...);
organizzare la prevenzione incendio sul posto;
informare sistematicamente i lavoratori e i nuovi assunti sui dispositivi di estinzione e di primo soccorso (localizzazione, condizioni d'uso) e svolgere delle esercitazioni periodiche;
in caso di rischio di esplosione, inoltre, prevedere mezzi per scaricare la pressione provocata dall'esplosione.
Prevedere degli estintori in numero sufficiente, di facile accesso e manovrabilità.

Stoccaggio rifiuti

La gestione dei rifiuti all'interno di un cantiere temporaneo o rappresenta una serie di operazioni, fra loro coordinate ed orientate al rispetto ambientale e della normativa tecnica e legislativa vigente. Nella fattispecie i rifiuti prodotti dovranno essere trasportati dal luogo di produzione all'area predisposta per lo stoccaggio temporaneo ove sarà prevista una raccolta differenziata di tutte le tipologie di rifiuti prodotti, prescindendo dai loro quantitativi ed evitando ogni forma di miscelazione.

In tali aree saranno approntati contenitori per la raccolta di tali rifiuti aventi una capienza non superiore a 200 litri, una banda colorata e indelebile identificativa del rifiuto, il simbolo di rifiuto (R nera in campo giallo) con la denominazione della tipologia di rifiuto.

In tali aree dovranno essere allocate opportune (mezzi estinguenti, doccia lavaocchi, assorbitori, presidio di emergenza, ecc.), sistemi di misure di protezione a carattere collettivo (sistema di aspirazione dei vapori, pompa a vuoto per il travaso dei rifiuti liquidi, ecc.) ed individuale (mascherine, guanti, occhiali, camici, ecc.) per gli operatori, una idonea segnaletica, posta all'esterno e all'interno, da cui si evincano le indicazioni comportamentali riguardanti le operazioni di travaso, i primi interventi che si debbono prestare in caso di contaminazione accidentale (della pelle, degli occhi, in caso di ingestione, gli interventi necessari per bonificare il suolo da eventuali rifiuti fuoriusciti, le modalità di spegnimento degli incendi, ecc.

Si dovrà inoltre prevedere un presidio di emergenza (coperta antifiama, maschera antigas, ecc..) nelle estreme vicinanze del deposito, nel caso in cui contenga sostanze infiammabili in grande quantità.

Ubicazione dei depositi

Il deposito degli inerti per il betonaggio e per il deposito dei vari materiali da costruzione e di materiali di recupero sarà realizzato in una zona agevolmente raggiungibile dall'area di lavorazione.

Un apposita baracca sarà destinata a magazzino all'interno del quale potrà essere reperito lo spazio necessario per ricavare un locale da destinare al deposito di attrezzature.

Servizi igienico-assistenziali e di pronto soccorso

WinSafe D.Lgs.81/2008

Sarà garantita la presenza di locali di ricovero, riposo ed eventuale consumo dei pasti, con le attrezzature e gli arredi necessari, di spogliatoi, di gabinetti e di lavabi in numero sufficiente (almeno uno ogni 5 lavoratori o frazione di cinque).

Impianti di alimentazione

La distribuzione dell'energia elettrica necessaria alle apparecchiature avverrà attraverso linee elettriche protette singolarmente: da quadri principali si dirameranno, a servizio dei settori d'impiego, i quadri elettrici secondari. I cavi elettrici saranno sempre protetti dalle sollecitazioni termiche e dal tranciamento. Sui quadri elettrici secondari saranno montate le prese a spina con i relativi dispositivi di protezione. È opportuno etichettare le spine per individuare immediatamente gli organi di comando ed i circuiti ai quali i dispositivi montati sul quadro elettrico si riferiscono. Le prese a spina per correnti nominali superiori a 16 A saranno tipo interbloccato provviste di fusibili o di dispositivo di comando e di protezione alle sovracorrenti. I componenti dei quadri secondari saranno singolarmente protetti a monte da interruttori differenziali coordinati con l'impianto di terra; tale impianto assicurerà l'equipotenzialità dell'area interessata.

Condizioni di sicurezza impianto di alimentazione

Controllare che siano sempre a posto coperchi e ripari, interruttori, valvole, morsetti di attacco, ecc. Non toccare parti scoperte.

Proteggere i conduttori elettrici da acqua, cemento, calce; non calpestarli, non farli strisciare. Intervenire quando il rivestimento è logoro o interrotto.

Per poter toccare interruttori, valvole, motori, portalampade, cavi elettrici: le mani, i piedi, il corpo devono essere asciutti; inoltre non toccare contemporaneamente altre parti metalliche vicine.

Nello spostamento di ogni macchina alimentata elettricamente: aprire l'interruttore a monte del cavo volante, oltre a quello sulla macchina.

Quando scatta o fonde una valvola: ricaricarla o mettere un fusibile uguale a quello precedente; se scatta o fonde ancora avvertire l'elettricista per la ricerca della causa che provoca il guasto.

Quando occorrono lampade portatili: usare le apposite. Non improvvisarne con mezzi di fortuna inadeguati.

Lavorando nel bagnato: usare utensili ed apparecchi portatili a tensione ridotta, per mezzo di trasformatori.

La manutenzione ed il controllo periodico dell'impianto devono essere affidati ad un elettricista di professione, anche esperto delle condizioni particolari di funzionamento degli impianti di cantiere.

Il controllo periodico non deve limitarsi al solo controllo visivo delle parti, ma deve prendere la misurazione dell'isolamento degli apparecchi e delle linee elettriche, della resistenza delle linee dei dispersori di terra, tutte da effettuarsi con gli appositi apparecchi dal personale della Appaltatrice.

Gli apparecchi elettrici dovranno essere perfettamente integri e funzionanti: non potranno essere utilizzati utensili con interruttori rotti, e spine non conformi a quelle previste dalla normativa CEI 23-12.

Allacciamento dei sottoservizi all'area di incantieramento

Una volta definita l'area di incantieramento sarà necessario provvedere alla fornitura dei sottoservizi (idrico, elettrico, fognario e telefonico) alla stessa, in maniera da renderla atta allo scopo cui sarà destinata.

A tal proposito si dovrà individuare il punto più vicino all'area di incantieramento del passaggio dei suddetti sottoservizi generalmente interrati e dei punti di attacco all'area stessa e provvedere ad uno scavo a sezione obbligata di profondità non inferiore ad un metro per il collegamento delle tubazioni e dei cavidotti atti allo scopo.

Tali linee dovranno scorrere parallelamente tra di loro senza mai interferire o sovrapporsi in modo da non creare punti di promiscuità, e, nel caso della linea di alimentazione elettrica, si giudicherà

all'atto dell'incantieramento se sarà più conveniente realizzare un passaggio interrato od aereo dal punto di consegna ENEL.

In particolare si darà luogo alle seguenti operazioni:

- Decespugliazione ed eventuale taglio piante o, in alternativa, demolizione pavimentazioni stradali;
- Picchettazione per la delimitazione dello scavo;
- Scavo in trincea per posa cavi e/o tubazioni;
- Stendimento strato di sabbia per l'appoggio dei cavi e/o tubazioni;
- Trasporto bobine conduttori e/o tubazioni sul posto;
- Posizionamento cavi interrati e/o tubazioni comprese giunzioni ed accessori;
- Posa copponi in cls di protezione;
- Attacco delle linee e/o tubazioni agli utilizzatori;
- Allacciamento alla linea in tensione e/o condotte di adduzione/scarico;
- Richiusura delle trincee;
- Stendimento binder e tappetino d'usura (ove necessario).

Documentazione da tenere in cantiere

A scopi preventivi e per le esigenze normative le imprese che operano in cantiere dovranno mettere a disposizione del committente e custodire presso gli uffici di cantiere la documentazione di cui segue una lista non esaustiva:

DOCUMENTAZIONE GENERALE

- Copia della notifica preliminare ricevuta da committente/Resp. Lav.
- Notifica inizio lavori in galleria o per interventi in cantiere per presenza di fibre amianto
- Cartello di cantiere

SISTEMA DI SICUREZZA AZIENDALE (D. Lgs. N° 81/2008)

- Piano di Sicurezza e Coordinamento (PSC)
- Piano Operativo di Sicurezza (POS) (da redigere per TUTTI i cantieri, anche da imprese familiari o con meno di dieci dipendenti)
- Piano di sicurezza specifico (programmazione delle demolizioni, nel caso di lavori comprendenti estese demolizioni)
- Piano di sicurezza specifico (nel caso di montaggio di elementi prefabbricati)
- Piano di lavoro specifico (nel caso di lavori di rimozione e bonifica amianto, previa autorizzazione ASL)

PRODOTTI E SOSTANZE

- Scheda dei prodotti e delle sostanze chimiche pericolose (Richiedere al fornitore e tenere copia in cantiere)

MACCHINE ED ATTREZZATURE DI LAVORO

- Libretti uso ed avvertenze per macchine marcate CE
- Documentazione verifiche periodiche e della manutenzione effettuate sulle macchine e sulle attrezzature di lavoro (Documentazione stabilita dall'impresa e redatta per ogni attrezzatura).

DPI: DISPOSITIVI DI PROTEZIONE INDIVIDUALE

- Istruzioni per uso e manutenzione DPI fornite dal fabbricante

PONTEGGI (Allegato XIX)

- Autorizzazione Ministeriale e relazione tecnica del fabbricante (per ogni modello presente in cantiere)

WinSafe D.Lgs.81/2008

- Schema del ponteggio (h <20 m) come realizzato (Disegno esecutivo firmato dal capo cantiere)
- progetto del ponteggio ad opera di ingegnere o architetto abilitato per ponteggi difformi da schemi tipo o per altezze superiori a 20 m;
- progetto del castello di servizio (relazione di calcolo e disegno firmato da tecnico abilitato)

IMPIANTO ELETTRICO DI CANTIERE E DI MESSA A TERRA

- Schema dell'impianto di terra
- Calcolo di fulminazione
- In caso di struttura non autoprotetta, progetto impianto di protezione contro le scariche atmosferiche
- Dichiarazione di conformità impianto elettrico e di messa a terra ai sensi D.P.R. 462/2001 completo di schema dell'impianto elettrico realizzato, della relazione dei materiali impiegati e del certificato di abilitazione dell'installatore rilasciato dalla Camera di Commercio ed inviata agli enti competenti
- Dichiarazione del fabbricante dei quadri elettrici di rispondenza alle norme costruttive applicabili completo di schema di cablaggio

APPARECCHI DI SOLLEVAMENTO

- libretti di omologazione ISPESL degli apparecchi di sollevamento ad azione non manuale di portata superiore a 200 kg. (acquistati prima del settembre 1996);
- Certificazione CE di conformità del costruttore (acquistati dopo settembre 1996)
- Libretto di uso e manutenzione
- copia di denuncia di prima installazione per gli apparecchi di sollevamento non manuali di portata superiore a 200 kg.;
- verifica trimestrale delle funi e delle catene riportata sul libretto di omologazione degli apparecchi di sollevamento con firma del tecnico che ha eseguito la verifica;
- verifica annuale degli apparecchi di sollevamento non manuali di portata superiore a 200 kg e conseguente verbale;
- registro verifiche periodiche
- Procedure per gru interferenti
- Certificazione radiocomando gru

RISCHIO RUMORE

- Richiesta di deroga per l'eventuale superamento dei limiti del rumore ambientale causate da lavorazioni edili (D.P.C.M. 01/03/1991 e D.P.C.M. 14/11/1997)
- Valutazione esposizione professionale al rumore

RECIPIENTI A PRESSIONE

- Libretto recipienti a pressione di capacità superiore a 25 l

VARIE

- segnalazione all'esercente l'energia elettrica per lavori effettuati a meno di 5 metri dalle linee elettriche stesse;

DOCUMENTAZIONE GENERALE

- iscrizione alla camera di commercio, industria ed artigianato con oggetto sociale inerente alla tipologia dell'appalto
- documento di valutazione dei rischi di cui all'articolo 17, comma 1, lettera a) o autocertificazione di cui all'articolo 29, comma 5, del decreto legislativo 81/2008
- specifica documentazione attestante la conformità alle disposizioni di cui al decreto legislativo 81/2008, di macchine, attrezzature e opere provvisorie

WinSafe D.Lgs.81/2008

- d) elenco dei dispositivi di protezione individuali forniti ai lavoratori
- e) nomina del responsabile del servizio di prevenzione e protezione, degli incaricati dell'attuazione delle misure di prevenzione incendi e lotta antincendio, di evacuazione, di primo soccorso e gestione dell'emergenza, del medico competente quando necessario
- f) nominativo/i del/i rappresentante/i dei lavoratori per la sicurezza
- g) attestati inerenti la formazione delle suddette figure e dei lavoratori prevista dal decreto legislativo 81/2008
- h) elenco dei lavoratori risultanti dal libro matricola e relativa idoneità sanitaria prevista dal decreto legislativo 81/2008
- i) documento unico di regolarità contributiva
- l) dichiarazione di non essere oggetto di provvedimenti di sospensione o interdittivi di cui all'art. 14 del decreto legislativo 81/2008





I lavoratori autonomi dovranno invece esibire almeno:

- a) iscrizione alla camera di commercio, industria ed artigianato con oggetto sociale inerente alla tipologia dell'appalto
- b) specifica documentazione attestante la conformità alle disposizioni di cui al decreto legislativo 81/2008 di macchine, attrezzature e opere provvisorie
- c) elenco dei dispositivi di protezione individuali in dotazione
- d) attestati inerenti la propria formazione e la relativa idoneità sanitaria previsti dal presente decreto legislativo
- e) documento unico di regolarità contributiva di cui al Decreto Ministeriale 24 ottobre 2007

Mezzi ed attrezzature presenti in cantiere

Vista la tipologia di fasi lavorative necessarie alla realizzazione dell'opera oggetto del presente piano di sicurezza si ipotizza la presenza in cantiere delle seguenti macchine ed attrezzature:

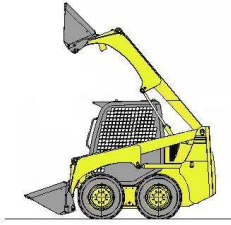
Mezzi meccanici ed Attrezzature	
<p>AUTOCARRI - DUMPER Sono automezzi utilizzati per il trasporto all'interno del cantiere o su strada di materiale quale terra, sabbia, cemento ecc.</p> <p>Note:</p>	
<p>AUTOCARRO-FURGONE Vengono utilizzati per il trasporto di materiali di qualsiasi genere in genere imballato (furgoni) o sciolto (autocarri)</p> <p>Note:</p>	

<p>AUTOCARRO CON GRU Autogrù gommata, con stabilizzatori e braccio elevatore telescopico, per movimentazione carichi.</p> <p>Note:</p>	
<p>UTENSILI ELETTRICI PORTATILI</p> <p>Note:</p>	
<p>AUTOBETONIERA (fino a mc. 10 di portata)</p> <p>Note:</p>	
<p>MOLAZZA Macchinario utilizzato per frantumare e rendere plastiche le malte per murature ed intonaci.</p> <p>Note:</p>	
<p>MINIPALA TIPO SKID E' costituita sostanzialmente da una benna montata su mezzo gommato ed è usata in genere per lo scavo ed il caricamento di materiali incoerenti (per esempio sabbia, ghiaia ecc.).</p> <p>Note:</p>	
<p>FINITRICE Macchina che serve per spianare, pressare e lisciare i materiali impiegati nella pavimentazione delle strade</p> <p>Note:</p>	

COMPATTATORE A PIATTO

Si tratta di un'apparecchiatura utilizzata per la compattazione di massetti in cls e sottofondi in genere

Note:



RULLO COMPRESSORE

E' una macchina destinata al livellamento e compressione di superfici rinterrate

Note:



MARTELLLO DEMOLITORE

Martello demolitore ad aria compressa o elettrico a mano.

Note:



PONTEGGIO TUBOLARE

Completo di legname per piani di lavoro, conforme alle norme antinfortunistiche vigenti.

Note:

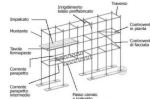

TRABATTELLO

Trabattello leggero con altezza fino a 4 m

Note:



SCALA PORTATILE

Note:



INTONACATRICE

Macchina azionata da motore elettrico monofase/trifase o diesel, dotata di pompa a pistone per la posa in opera di intonaci tradizionali o premiscelati a base di cemento o gesso ed intonaci termoisolanti.

Note:



Opere provvisionali.

Le opere provvisionali sono quelle opere che forniscono ausilio alla realizzazione di lavori civili edili, che hanno una durata limitata da un punto di vista temporale e che pertanto devono essere rimosse non appena è cessata la necessità per la quale sono state erette.

Le opere provvisionali si distinguono in:

- opere di servizio, che servono per lo stazionamento ed il transito sicuro durante il lavoro di persone, cose, attrezzi, materiali, apparecchi di sollevamento;

WinSafe D.Lgs.81/2008

opere di sicurezza che servono per impedire la caduta dall'alto di persone e di materiali che possono cadere dalle opere di servizio;

opere di sostegno che servono per trattenere in posizione sicura ed inamovibile le parti di opera in costruzione fino a quando non sono pronte ad autosostenersi (casseforme, centine, puntelli, ecc.) o strutture di contenimento per scavi di fondazioni o scavi per condutture, collettori, pozzetti spingitubo, attraversamenti stradali, fluviali o ferroviari e banchine provvisionali, su qualsiasi tipo di terreno.

Si prescrive che, in base alle fasi lavorative necessarie alla realizzazione dell'opera, vengano realizzate le seguenti opere provvisionali:

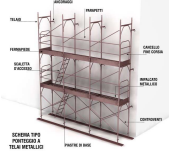
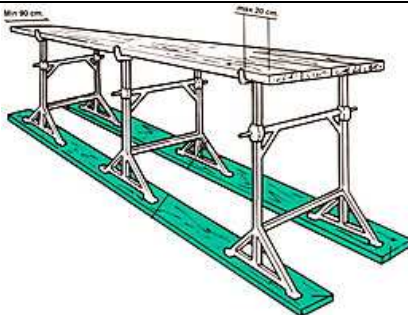
Opere provvisionali	
<p>PONTEGGI METALLICI A TELAI PREFABBRICATI</p> <p>Montaggio/smontaggio di ponteggio metallico con telaio a montanti prefabbricati</p> <p>Note:</p>	
<p>PONTI SU CAVALLETTI</p> <p>Realizzazione di ponti di lavoro o di servizio, su cavalletti.</p> <p>Note:</p>	

12.2 Scavi e splateamenti

Si definisce scavo l'operazione di asportazione di rocce e terra dalla collocazione originaria al fine di creare splateamenti, spazi e/o cavità di forme e dimensioni opportune per la realizzazione delle opere da realizzare.

In questa paragrafo vengono trattate le misure e le normative di sicurezza relative agli splateamenti e sbancamenti, alla creazione di trincee e scavi a sezione obbligata ed alla messa in sicurezza dei cantieri temporanei o mobili soggetti a rischi derivanti dal possibile rinvenimento di ordigni bellici inesplosi così come determinato dalla Legge n° 177 del 01/10/2012.

Misure di prevenzione

Prima dell'inizio dei lavori il committente, in caso di appalto degli stessi ad una impresa o a lavoratori autonomi, deve verificare l'idoneità tecnico-professionale e deve fornire precise informazioni sui rischi specifici esistenti nell'area di lavoro ed in particolare, sull'esistenza di condutture elettriche sotterranee o aeree, tubazioni, o altre condizioni che possano determinare pericoli per i lavoratori.

Nel caso in cui il datore di lavoro affidi l'esecuzione dell'operazione a proprio personale dipendente, deve provvedere ad informarlo dettagliatamente dei rischi specifici dell'attività che dovrà svolgere.

Qualora lo scavo rivesta notevole importanza e complessità, si rende necessaria la redazione di un apposito programma, che può essere preceduto, se necessario, da indagini geognostiche. Il programma deve prevedere sia le caratteristiche di sviluppo dello scavo, sia le difese che debbono essere approntate durante l'esecuzione dei lavori, onde garantire la sicurezza dei lavoratori impegnati.

Fatta salva l'idoneità tecnico-professionale in relazione al Piano Operativo di Sicurezza redatto dal datore di lavoro dell'impresa esecutrice, la valutazione del rischio dovuto alla presenza di ordigni bellici inesplosi rinvenibili durante le attività di scavo nei cantieri è eseguita dal coordinatore per la progettazione. Qualora si intenda procedere alla bonifica preventiva del sito nel quale è collocato il cantiere, il Committente provvede a incaricare un'impresa specializzata, in possesso dei requisiti di cui all'articolo 104, comma 4-bis. L'attività di bonifica preventiva e sistematica è svolta sulla base di un parere vincolante dell'autorità militare competente per territorio in merito alle specifiche regole tecniche da osservare in considerazione della collocazione geografica e della tipologia dei terreni interessati, nonché mediante misure di sorveglianza dei competenti organismi del Ministero della difesa, del Ministero del lavoro e delle politiche sociali e del Ministero della salute.

Per tale tipologia di indagine sarà individuata impresa specializzata, ai sensi del comma 2-bis dell'articolo 91 del D.Lgs. 81/2008, in possesso di adeguata capacità tecnico-economica, che impiega idonee attrezzature e personale dotato di brevetti per l'espletamento delle attività relative alla bonifica sistematica e che risulta iscritta in un apposito albo istituito presso il Ministero della difesa. L'idoneità dell'impresa è verificata all'atto dell'iscrizione nell'albo e, successivamente, a scadenze biennali.

a) Splateamenti e sbancamenti

L'articolo 181 del D. Lgs. N° 81/2008 fornisce le seguenti precisazioni:

- Nei lavori di splateamento o sbancamento eseguiti senza l'impiego di escavatori meccanici, le pareti delle fronti di attacco devono avere una inclinazione o un tracciato tali, in relazione alla natura del terreno, da impedire franamenti. Quando la parete del fronte di attacco supera l'altezza di m 1,50, è vietato il sistema di scavo manuale per scalzamento alla base e conseguente franamento della parete.
- Quando per la particolare natura del terreno o per causa di piogge, di infiltrazione, di gelo o disgelo, o per altri motivi, siano da temere frane o scoscendimenti, deve essere provveduto all'armatura o al consolidamento del terreno.
- Nei lavori di escavazione con mezzi meccanici deve essere vietata la presenza degli operai nel campo di azione dell'escavatore e sul ciglio del fronte di attacco.
- Il posto di manovra dell'addetto all'escavatore, quando questo non sia munito di cabina metallica, deve essere protetto con solido riparo.
- Ai lavoratori deve essere fatto esplicito divieto di avvicinarsi alla base della parete di attacco e, in quanto necessario in relazione all'altezza dello scavo o alle condizioni di accessibilità del ciglio della platea superiore, la zona superiore di pericolo deve essere almeno delimitata mediante opportune segnalazioni spostabili col proseguire dello scavo.
- Nei lavori in pozzi di fondazione profondi oltre 3 metri deve essere disposto, a protezione degli operai addetti allo scavo ed all'asportazione del materiale scavato, un robusto impalcato con apertura per il passaggio della benna.
- Nei pozzi e nei cunicoli deve essere prevista una adeguata assistenza all'esterno e le loro dimensioni devono essere tali da permettere il recupero di un lavoratore infortunato privo di sensi.

b) Bonifica da ordigni bellici

Al comma 1 dell'articolo 28 del D. Lgs. n° 81/2008 e s. m. e i. è prescritto di valutare i rischi derivanti dal possibile rinvenimento di ordigni bellici inesplosi nei cantieri temporanei o mobili, pertanto, prima di eseguire scavi in zone soggette a tale rischio, in contemporanea con la fase di incantieramento, sarà necessario eseguire una "bonifica" preventiva per rilevare la presenza di ordigni bellici interrati. Infatti, ancor oggi a distanza di decenni dalla fine degli eventi bellici, è possibile trovare ordigni interrati e ancora in perfetta efficienza. Durante le operazioni di scavo in questi siti, è quindi possibile andare a colpire accidentalmente questi ordigni e determinare la loro esplosione. La bonifica preventiva di questi terreni deve essere affidata a ditta specializzata nel settore così come prima definita.

La bonifica da ordigni bellici viene effettuata secondo le seguenti modalità:

Bonifica da ordigni esplosivi in superficie

In Italia, i lavori di bonifica da ordigni esplosivi residuati bellici sono regolati da una legislazione molto rigida e severa che conferisce al Ministero della Difesa il rilascio delle autorizzazioni per eseguire le B.O.B., e per esso alle direzioni del Genio Militare relativo per territorio, la competenza tecnica per l'indagine ed eventuale rimozione di ordigni esplosivi

Anche nel caso di interventi effettuati dalla Committenza privata, spetta alle direzioni del Genio Militare (sezioni B.C.M.) emanare le prescrizioni tecniche sulla qualità, mantenere la responsabilità e la direzione dei lavori ed, eseguiti i dovuti controlli, rilasciare appositi Verbali di Costatazione dei Lavori B.C.M. (Bonifica Campi Minati). La bonifica da ordigni esplosivi in superficie prevede un sopralluogo preliminare, ed una documentazione planimetrica e fotografica dei luoghi da bonificare, successivamente con questi documenti viene redatto un accurato piano operativo di indagine.

Sulla base del piano di intervento elaborato si procede alle indagini strumentali atte a rilevare l'eventuale presenza di ordigni esplosivi residuati bellici.

Le strumentazioni in dotazione del personale sono di vario genere da distinguersi in quelle strettamente necessarie per lo svolgimento del lavoro (metal detector) e quelle per le dotazioni di sicurezza e antinfortunistiche.

Gli eventuali ordigni rinvenuti vengono segnalati con la marcatura del territorio, che avviene attraverso l'aggiornamento della cartina geografica dell'Italia, per poter avere una situazione sempre aggiornata del concentramento di rinvenimenti nel nostro territorio, onde poter in sede di offerta per nuovi lavori essere il più circostanziati possibile

Bonifica da ordigni esplosivi in profondità:

La bonifica in profondità si rende indispensabile in tutti quei casi dove le lavorazioni interessano la movimentazione del terreno oltre una quota di un metro sotto il piano di campagna come nel caso di scavi, costruzioni di pile di viadotto, micropali, fondazioni ect.; si parte da un metro sotto il piano di campagna in quanto il metro sovrastante è già stato ispezionato e garantito con la bonifica superficiale.

La bonifica in profondità viene eseguita fino ad una quota che mediamente si aggira sui 5 metri sotto il piano di campagna originario. Tale quota è determinata tenendo conto della profondità massima di interrimento che una bomba d'aereo può raggiungere, è evidente che ciò dipende dalla natura del terreno, in quanto più il terreno è penetrabile più aumenta la profondità di interrimento; proprio per questo, di volta in volta, si provvede ad effettuare le verifiche del caso e si indica la profondità massima da indagare per quello che concerne la bonifica da ordigni esplosivi. Questo avviene anche se la quota dello scavo che deve essere realizzato dovesse essere di minore entità.

Operativamente vengono praticate perforazioni nel terreno secondo i nodi di una maglia ideale, che corrispondono al raggio di investigazione del metal detector in dotazione alle squadre operative di lavoro.

Se viene rilevato un ordigno dagli strumenti si procede all'escavazione in loco con successivi controlli di localizzazione del segnale fino all'individuazione dell'ordigno

Le strumentazioni in dotazione del personale sono le medesime utilizzate per la bonifica superficiale ad eccezione dell'utilizzo di una trivella rotativa che può essere usata sia manualmente, a seconda della profondità della trivellazione da eseguire, oppure montata su un qualsiasi escavatore.

12.3 Autogru

Vengono definite "autogru" le gru mobili installate su carro proprio.

Tali mezzi rivestono particolare importanza soprattutto per il carico e scarico delle attrezzature e dei materiali.

Ai fini del calcolo delle strutture in acciaio di apparecchi di sollevamento, come per i meccanismi, questi vengono raggruppati in classi in relazione ai compiti che devono assolvere durante la loro vita. Della classe dell'apparecchio si dovrà tener conto sia in fase di approvvigionamento, sia in fase di utilizzazione.

Uso e manutenzione

I mezzi di sollevamento e trasporto devono essere utilizzati in modo rispondente alle loro caratteristiche secondo la classe indicata dal costruttore.

Gli apparecchi devono essere mantenuti in buono stato di conservazione e di efficienza e quindi sottoposti a periodica manutenzione secondo le indicazioni del manuale tecnico della casa costruttrice.

Stabilità del mezzo e del carico

Nell'esercizio dei mezzi di sollevamento devono essere adottate le misure necessarie per assicurare la stabilità del mezzo e del suo carico in relazione al tipo del mezzo stesso.

Le autogru possono lavorare nel rispetto della tabella di portata sia su gomme che su stabilizzatori. Per quanto concerne gli apparecchi poggianti su gomme la stabilità del mezzo è garantita dal buono stato del pneumatico e dal corretto valore della pressione di gonfiaggio, adeguato ai carichi trasmessi ed alla velocità di servizio prevista: in caso di sostituzione il pneumatico dovrà essere del tipo indicato dalla casa costruttrice della gru e riportato sul libretto di immatricolazione.

Talune autogru montano gomme riempite con liquido speciale; tali gomme devono risultare di tipo appropriato alla movimentazione dei carichi; devono altresì essere osservati i limiti di velocità imposti per il tipo di gomma.

Se l'apparecchio poggia su martinetti stabilizzatori questi dovranno essere corredati immediatamente all'uscita del cilindro di valvola di blocco per impedire il rientro accidentale dello stabilizzatore in caso di rottura della tubazione. Il piatto dello stabilizzatore verrà ampliato in relazione alla pressione specifica trasmessa ed alla natura del terreno.

All'atto della stabilizzazione del carro è necessario avere riguardo alla resistenza del terreno di appoggio onde garantire l'orizzontalità del carro durante l'esercizio.

Le autogru possono essere predisposte per portate su pneumatici con interessamento dei dispositivi di sospensione per la corretta ripartizione dei carichi. Qualora non esistano dispositivi meccanici o idraulici applicati direttamente agli assali e/o ai cilindri per l'esclusione delle sospensioni, queste devono essere provviste di dispositivi di blocco atti ad interrompere il collegamento con accumulatori o pompa per evitare ogni travaso. Le tubazioni del sistema devono essere calcolate secondo norme di buona tecnica.

Qualora, in conformità alle norme di calcolo, sia stata adottata per la verifica di esercizio una pressione cinetica del vento inferiore alla massima, dovrà essere previsto sull'apparecchio o nell'ambito del cantiere un dispositivo di segnalazione anemometrico.

Limitatore di carico e di momento

WinSafe D.Lgs.81/2008

Secondo la normativa vigente questo dispositivo non è obbligatorio per le autogrù; tuttavia se installato deve risultare efficiente.

Il dispositivo limitatore di carico e di momento deve essere commisurato alle prestazioni nominali dell'apparecchio con una tolleranza massima del 10%.

Funi e catene sfilo braccio

Il coefficiente di sicurezza per le funi utilizzate per lo sfilo degli elementi del braccio di autogrù dovrà essere non inferiore a 6 in relazione agli sforzi indotti. Il coefficiente potrà essere non inferiore a 5 qualora la fune stessa funga da tirante deviato da pulegge e cioè non sia previsto per la gru sfilo del braccio con carico applicato. Per le catene il coefficiente dovrà comunque essere non inferiore a 5.

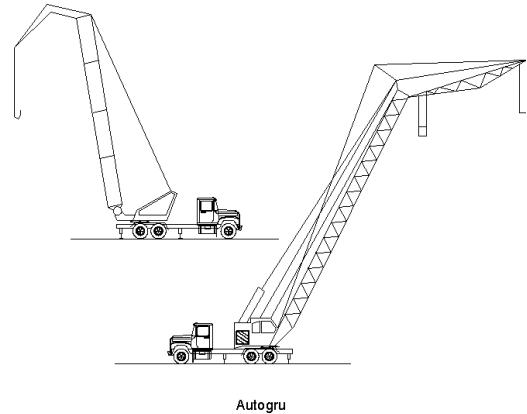

12.4 Imbracaggio dei carichi per la movimentazione

Vengono definiti "sistemi di imbracaggio" i sistemi e modalità atti a permettere il sollevamento ed il trasporto del carico.

Misure di sicurezza

L'imbracatura dei carichi deve essere effettuata usando mezzi idonei per evitare la caduta del carico o il suo spostamento dalla primitiva posizione di ammaraggio.

La mancata specificazione dei "mezzi idonei" comporta la necessità di stabilire di volta in volta se i mezzi adottati possano ritenersi idonei, secondo un criterio tecnico oggettivo, ad impedire l'insorgere di una situazione di pericolo.

Dirigenti e preposti devono dare specifiche istruzioni al personale addetto all'imbracaggio in particolare per quanto riguarda la natura dei carichi, il peso, la posizione presumibile del baricentro sollevato.

Contenitori

Il sollevamento dei laterizi, pietrame, ghiaia ed altri materiali minuti deve essere effettuato esclusivamente a mezzo di benne o cassoni metallici; non sono ammesse nè piattaforme semplici nè imbracature.

Tiranti

Sono composti da un tratto unico di corda, fune o catena con esclusione di qualsiasi giunzione e terminano normalmente ai due estremi con anelli o ganci di sicurezza passanti entro redance. I sistemi di imbracaggio a fune o catena devono essere commercializzati in conformità al D.P.R. 21 luglio 1982, n. 673.

L'efficienza dei tiranti si riduce quanto più si amplia il loro angolo al vertice. Quando il carico è di notevoli dimensioni (e cioè se occorressero brache con angoli al vertice eccessivi) è necessario utilizzare bilanceri.

In riferimento all'apertura dell'angolo al vertice del sistema di imbracaggio, la sollecitazione effettiva degli elementi del sistema viene incrementata in funzione di un fattore di aumento di carico (c) riportato nella figura che segue.

WinSafe D.Lgs.81/2008

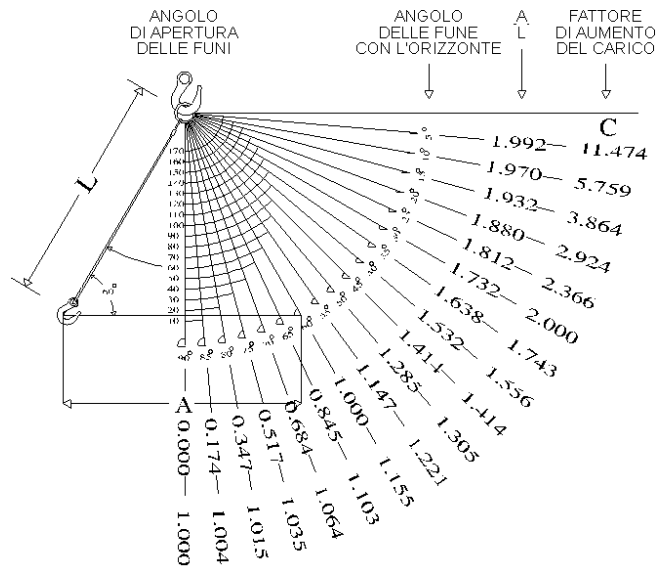

Fig. 1

Bilancieri

I bilancieri devono essere calcolati in relazione alla portata ed al servizio che devono svolgere. Sui bilancieri, come su ogni organo di presa, deve essere indicata la portata massima ammissibile ed il peso proprio del bilanciere che dovrà essere detratto dalla portata della gru.

Corde

Il coefficiente di sicurezza per le funi composte di fibre deve essere pari a 10. Per le corde di fibra naturale (canapa, ecc.), date le caratteristiche meno costanti del materiale, risulta opportuna l'utilizzazione a portata ridotta. Si rammenta che in presenza di umidità si può avere una riduzione di portata del 30%; tali materiali necessitano di catramatura o di trattamento con prodotti antimuffa.

Coefficienti di sicurezza

I coefficienti di sicurezza da adottare sono gli stessi delle funi (6) o catene (5) di sospensione; per le funi composte di fibre il coefficiente di sicurezza deve essere 10. Secondo la giurisprudenza l'obbligo del datore di lavoro di eseguire a mezzo di personale specializzato o da lui scelto la verifica trimestrale delle funi o catene degli apparecchi di sollevamento concerne anche le prolunghie che, costituendo un'estensione delle funi o catene medesime, debbono essere formate di materiale della stessa consistenza e resistenza.

Nastri

Sono elementi a fibre parallele in resine poliestere che sono fornite con coefficiente di sicurezza pari a 6 (relazione CSC ENPI n. 354 del 3.7.1979); risultano inattaccabili all'umidità, all'acqua marina, ai grassi, alla luce solare. Hanno limiti di impiego in relazione all'ambiente chimico, ed alla temperatura d'impiego (max 100°C). Anche per questo materiale vanno considerate le riduzioni di portata in relazione alla inclinazione dei tratti o di imbracaggio a cappio. Il nastro, sottoposto anch'esso a controllo periodico, dovrà essere escluso dal servizio quando la guaina esterna risulti lacerata e le fibre interne visibili e quando cominci a perdere flessibilità.

Uso di più gru per sollevamento di un unico carico

Questo tipo di operazioni rientra tra quelle per le quali l'utente deve specificamente provvedere a dare le opportune disposizioni di servizio ed a corredare gli apparecchi di eventuali dispositivi supplementari idonei a garantire la stabilità dei mezzi e del carico.

In particolare si ritiene che in via minimale debba controllarsi, tra l'altro, che gli apparecchi di sollevamento abbiano caratteristiche omologhe in relazione alle prestazioni richieste (portata, velocità, accelerazioni, ecc.); che le operazioni si svolgano sotto la vigilanza di un preposto competente e che tutte le operazioni siano preventivamente pianificate; che le gru possano comandarsi da un posto di manovra univoco e sicuro o che esistano sistemi che consentano di impartire tempestivamente gli ordini di manovra ai conduttori in cabina; che durante le operazioni gli apparecchi non vengano in nessun modo sovraccaricati o meglio che siano corredati di dispositivi limitatori di carico, e se del caso di momento, per garantire l'impossibilità di sovraccarico strutturale delle gru; che le operazioni di imbracaggio siano progettate e condotte in modo da evitare la caduta del carico o del suo spostamento dalla primitiva posizione di ancoraggio.

Avvertenze

Gli obblighi di istruire il personale addetto trovano riscontro nel disposto dell'art. 73 del D. Lgs. 81/2008

L'imbracatura dei carichi deve essere eseguita esclusivamente dal personale appositamente addetto. Gli ordini di esecuzione delle manovre possono essere impartiti esclusivamente dagli incaricati di tale compito.

Quando all'imbracatura dei carichi sono adibiti più operai, il controllo delle operazioni ed i comandi di movimento devono essere affidati ad una sola persona specificatamente preparata e responsabilizzata.

Gli ordini di manovra devono essere dati secondo apposito codice.

L'imbracatore deve:

- usare solo le funi, le catene e le attrezzature speciali messe a sua disposizione ed eliminare i pezzi deteriorati;
- accertarsi del peso del carico da sollevare, rivolgendosi eventualmente al proprio capo;
- scegliere le funi e le catene in base al peso da sollevare tenendo conto dell'inclinazione dei tratti portanti. Oltre i 120° è opportuno far uso dei bilancieri;
- sistemare tra le funi o catene ed il pezzo da sollevare idonee sagome di protezione contro gli spigoli vivi;
- verificare l'equilibrio del carico imbracato, mettendo lentamente in tensione le funi;
- portare il carico ad altezza giusta per superare gli ostacoli che si presentano lungo il percorso;
- ordinare la discesa graduale del carico, facendolo poggiare su superfici piane e resistenti in modo che l'allentamento dell'imbracatura non avvenga troppo rapidamente con rischio di instabilità;
- assicurarsi che, durante le manovre a gru scarica, le funi e le catene sospese non urtino contro ostacoli o rimangano ad altezza d'uomo;
- riporre con ordine le funi e le catene nelle apposite rastrelliere.

La giurisprudenza ha chiarito che le norme concernenti la stabilità e l'imbracatura dei carichi ed il divieto di sospensione degli stessi sopra i lavoratori contengono precetti che si rivolgono non solo agli addetti a terra a tali operazioni, ma anche ai gruisti che hanno il dovere di seguire i movimenti della gru onde evitare pericoli.

Segnalazioni gestuali

Le segnalazioni gestuali devono essere portate a conoscenza del personale addetto agli apparecchi di sollevamento.

Tali segnalazioni devono essere portate a conoscenza dei gruisti, degli imbragatori e del personale incaricato del servizio di segnalazione ove ricorra il caso di visibilità ridotta dal posto di manovra della gru.

È opportuno che le segnalazioni vengano date da un unico lavoratore incaricato, secondo lo schema di seguito indicato:

Amarraggio (equilibratura e messa in tensione delle funi o catene di imbracaggio): direzione del pollice e movimento dell'avambraccio secondo i casi.

Sollevamento: ascensionale della mano nel senso della spirale.

Traslazione: movimento del braccio secondo il senso di traslazione richiesto.

Messa in posizione: spostamento orizzontale delle mani secondo il bisogno.

Discesa e salita minima: spostamento orizzontale delle mani secondo il bisogno.

Discesa: direzione dell'indice e movimento del braccio verso terra.

Arresto: movimento orizzontale del braccio all'altezza del petto.

Arresto immediato: doppio rapido movimento orizzontale del braccio all'altezza del petto.

Per ulteriori informazioni vedasi paragrafo "Segnaletica di sicurezza, targhe, avvisi" del presente PSC.

Mezzi personali di protezione

Gli imbricatori devono fare uso di idonei mezzi personali di protezione in relazione ai rischi specifici più frequenti nel loro lavoro.

I lavoratori esposti a specifici pericoli di offesa al capo per caduta di materiali dall'alto devono essere provvisti di elmetto di protezione. È inoltre obbligatorio l'uso di guanti di protezione contro il pericolo di punture, tagli, abrasioni. Anche i piedi devono essere opportunamente protetti con scarpe resistenti con puntale rinforzato contro il pericolo di schiacciamento e suola antidrucciolevole.

Tutti i mezzi personali di protezione devono essere dati in dotazione al lavoratore dal datore di lavoro e devono essere mantenuti in buono stato di conservazione.

Adempimenti amministrativi

A far data dall'entrata in vigore del D.Lgs 27 gennaio 2010 n. 17, le funi, le catene, gli accessori di sollevamento sono immessi sul mercato anche indipendentemente dalla macchina. L'utilizzatore di gru deve tenere presente nell'acquisizione di tali accessori le disposizioni comunitarie previste che sono espresse anche per attestare la qualità del prodotto (D.Lgs 27 gennaio 2010 n. 17).

Le funi metalliche e le catene destinate alle operazioni di sollevamento possono essere immesse sul mercato, se non facenti già parte integrante di una macchina marcata CE, solo se munite di marchio o targa o anello inamovibile con i riferimenti del fabbricante o del suo mandatario nell'Unione europea e di una attestazione conforme a una norma armonizzata o, in assenza, con le seguenti indicazioni minime:

- nome del fabbricante o del mandatario
- indirizzo del fabbricante o del mandatario
- descrizione della catena o fune (dimensioni, costruzione, materiale, trattamenti metallurgici speciali)
- norma impiegata in caso di prova
- carico massimo di funzionamento (o valori in funzione delle applicazioni previste).

Quanto sopra modifica le disposizioni della Direttiva Europea n. 73/361 relativa alle attestazioni e contrassegni di funi, catene e ganci già recepita in Italia con D.P.R. 21 luglio 1982, n. 673.

Ogni accessorio di sollevamento deve recare i seguenti marchi:

- identificazione del fabbricante
- identificazione del materiale (es. classe internazionale)
- identificazione del carico massimo di utilizzazione
- marchio CE.

La Direttiva prescrive che per gli accessori che comprendono componenti come funi e cordami sui quali la marcatura è impossibile, le indicazioni devono essere riportate su targa o altri mezzi fissati solidamente all'accessorio.

WinSafe D.Lgs.81/2008

Per la verifica e la manutenzione delle funi fare riferimento alle norme vigenti.

12.5 Valutazione esposizione professionale alle vibrazioni

Il Titolo VIII, Capo III del D. Lgs. N° 81/2008 sulle prescrizioni minime di sicurezza e salute relative all'esposizione dei lavoratori ai rischi derivanti da vibrazioni meccaniche, che ha recepito la Direttiva 2002/44/CE del 25 giugno 2002, prescrive specifiche metodiche di individuazione e valutazione dei rischi associati all'esposizione a vibrazioni del sistema mano-braccio (HAV) e del corpo intero (WBV) e specifiche misure di tutela, che vanno documentate nell'ambito del rapporto di valutazione dei rischi prescritto al Capo III, Sezione II del D. Lgs. n° 81/2008.

La possibilità di riduzione del rischio rappresenta parte integrante del processo di individuazione e valutazione professionale del rischio al fine di salvaguardare il lavoratore e tale fine è perseguibile variando il ciclo produttivo o dotando, ove possibile, il lavoratore di DPI anti-vibrazioni in grado di proteggere adeguatamente e ridurre comunque i livelli di esposizione. Nel caso delle vibrazioni, nella maggior parte dei casi, la riduzione del rischio alla fonte è l'unica misura da adottare al fine di riportare l'esposizione a valori inferiori ai limiti prescritti dalla Direttiva.

L'ambito di applicazione definito al Capo III è individuato dalle seguenti definizioni date all'art. 200 del D. Lgs. N° 81/2008 :

Vibrazioni trasmesse al sistema mano-braccio: *“le vibrazioni meccaniche che se trasmesse al sistema mano-braccio nell'uomo, comportano un rischio per la salute e la sicurezza dei lavoratori, in particolare disturbi vascolari, osteoarticolari, neurologici o muscolari”*

Vibrazioni trasmesse al corpo intero : *“le vibrazioni meccaniche che, se trasmesse al corpo intero, comportano rischi per la salute e la sicurezza dei lavoratori, in particolare lombalgie e traumi del rachide ”*

L'articolo 202 del D. Lgs. N° 81/2008 prescrive l'obbligo, da parte dei datori di lavoro, di valutare il rischio da esposizione a vibrazioni meccaniche dei lavoratori durante il lavoro. E' inoltre previsto che la valutazione dei rischi possa essere effettuata sia senza misurazioni, sulla base di appropriate informazioni reperibili presso banche dati accreditate (ISPESL, Regioni, CNR), incluse le informazioni fornite dal costruttore, sia con misurazioni, in accordo con le metodiche di misura prescritte da specifici standard ISO-EN. La valutazione, con o senza misure, sarà programmata ed effettuata ad intervalli regolari da parte di personale competente.

La valutazione prenderà in esame i seguenti elementi:

- Entità delle vibrazioni trasmesse e durata dell'esposizione, in relazione ai livelli d'azione ed al valore limite prescritti dal D. Lgs. N° 81/2008 all'articolo 201 e riportati di seguito ;

<i>Vibrazioni trasmesse al sistema mano-braccio</i>	
Livello d'azione giornaliero di esposizione $A(8) = 2,5 \text{ m/s}^2$	Valore limite giornaliero di esposizione $A(8) = 5 \text{ m/s}^2$
<i>Vibrazioni trasmesse al corpo intero</i>	
Livello d'azione giornaliero di esposizione $A(8) = 0,5 \text{ m/s}^2$	Valore limite giornaliero di esposizione $A(8) = 1,15 \text{ m/s}^2$

- gli eventuali effetti sulla salute e sulla sicurezza dei lavoratori a rischio particolarmente esposti;
- gli eventuali effetti indiretti sulla sicurezza dei lavoratori risultanti da interazioni tra le vibrazioni meccaniche e l'ambiente di lavoro o altre attrezzature;
- le informazioni fornite dal costruttore dell'apparecchiatura ai sensi della direttiva macchine;

- l'esistenza di attrezzature alternative progettate per ridurre i livelli di esposizione a vibrazioni meccaniche;
- condizioni di lavoro particolari che possano incrementare il rischio, quali ad esempio il lavoro a basse temperature nel caso dell'esposizione a vibrazioni mano-braccio.

Per effettuare la valutazione si è reso necessario:

- individuare i lavoratori esposti al rischio;
- individuazione delle attrezzature di lavoro utilizzate dal lavoratore;
- individuazione del tempo di esposizione in relazione alle attrezzature;
- determinazione del livello di esposizione giornaliero normalizzato al periodo di riferimento di 8 ore.

La determinazione del suddetto valore di esposizione si basa sulla seguente formulistica rispettivamente riportata per il sistema mano-braccio (HAV) e per il corpo intero (WBV).

Sistema mano-braccio (HAV)

La valutazione del livello di esposizione alle vibrazioni trasmesse al sistema mano-braccio si basa sulla determinazione del valore di esposizione giornaliera normalizzato ad 8 ore di lavoro [A(8) (m/s²)], calcolato sulla base della radice quadrata della somma dei quadrati (A(w)sum) dei valori quadratici medi delle accelerazioni ponderate in frequenza, determinati sui tre assi ortogonali x, y, z, in accordo con quanto prescritto dallo standard ISO 5349-1: 2001.

Nel caso in cui il lavoratore sia esposto a differenti valori di vibrazioni, come nel caso di impiego di più utensili vibranti nell'arco della giornata lavorativa, o nel caso dell'impiego di uno stesso macchinario in differenti condizioni operative, l'esposizione quotidiana alle vibrazioni A(8), in m/s², sarà ottenuta mediante l'espressione:

$$A(8) = \left[\sum_{i=1}^N A_i^2 \right]^{1/2} \text{ (m/s}^2\text{)}$$

Dove A(8)_i è pari a A(8) = A_wsum * (T_e/8)^{1/2} con T_e tempo di esposizione effettivo alla i-esima macchina

Sistema corpo intero (WBV)

La valutazione del livello di esposizione alle vibrazioni trasmesse al corpo intero si basa principalmente sulla determinazione del valore di esposizione giornaliera normalizzato ad 8 ore di lavoro, A(8) (m/s²), calcolato sulla base del maggiore dei valori numerici dei valori quadratici medi delle accelerazioni ponderate in frequenza, determinati sui tre assi ortogonali (A_wmax).

Nel caso in cui il lavoratore sia esposto a differenti valori di vibrazioni, come nel caso di impiego di più macchinari nell'arco della giornata lavorativa, o nel caso dell'impiego di uno stesso macchinario in differenti condizioni operative, l'esposizione quotidiana a vibrazioni A(8), in m/s², sarà ottenuta mediante l'espressione:

$$A(8) = \left[\sum_{i=1}^N A_i^2 \right]^{1/2} \text{ (m/s}^2\text{)}$$

Dove A(8)_i è pari a A(8) = A_wmax * (T_e/8)^{1/2} con T_e tempo di esposizione effettivo alla i-esima macchina.

Ove non si faccia uso di specifiche misurazioni sul campo, i valori delle accelerazioni ponderate in frequenza possono derivare da:

Acquisizione da banche dati accreditate (ISPESL, Regioni, CNR)

Acquisizione dei valori dichiarati dal costruttore (in tal caso si raccomanda di utilizzare i dati dichiarati dai produttori opportunamente moltiplicati per i fattori indicati alle Tabelle dei valori di correzione riportati nelle Linee Guida ISPESL solo qualora le condizioni di

impiego siano effettivamente rispondenti a quelle indicate nelle tabelle e nel caso in cui i macchinari siano in buone condizioni di manutenzione.)

I valori desunti secondo le metodologie sopra descritte non saranno usati se:

- il macchinario non è usato in maniera conforme a quanto indicato dal costruttore;
- il macchinario non è in buone condizioni di manutenzione;
- il macchinario è usato in condizioni operative differenti da quelle indicate alle tabelle 4-5-6 delle Linee Guida ISPESL;
- il macchinario non è uguale a quello indicato in banca dati (differente marca o modello).

In tutti i casi in cui l'impiego della Banca Dati Vibrazioni può portare ad una sottostima del rischio si ricorrerà a misurazione diretta dell'esposizione a vibrazione nelle effettive condizioni di impiego dei macchinari.

Il D. Lgs. n° 81/2008 prescrive che, ove siano superati i livelli di azione (mano braccio: $A(8) = 2,5 \text{ m/s}^2$; corpo intero: $0,5 \text{ m/s}^2$) il datore di lavoro elabori ed applichi un piano di lavoro volto a ridurre al minimo l'esposizione a vibrazioni, considerando in particolare:

- altri metodi di lavoro che richiedano una minore esposizione a vibrazioni meccaniche;
- scelta di attrezzature adeguate concepite nel rispetto dei principi ergonomici e che producano, tenuto conto del lavoro da svolgere, il minor livello possibile di vibrazioni;
- fornitura di attrezzature accessorie per ridurre i rischi di lesioni provocate da vibrazioni, per esempio sedili che attenuino efficacemente le vibrazioni trasmesse al corpo intero o maniglie che riducano la vibrazione trasmessa al sistema mano-braccio;
- adeguati programmi di manutenzione delle attrezzature di lavoro, del luogo di lavoro e dei sistemi sul luogo di lavoro;
- la progettazione e l'assetto dei luoghi e dei posti di lavoro;
- adeguata informazione e formazione per insegnare ai lavoratori ad utilizzare correttamente e in modo sicuro le attrezzature di lavoro, riducendo al minimo l'esposizione a vibrazioni meccaniche;
- la limitazione della durata e dell'intensità dell'esposizione;
- orari di lavoro adeguati con appropriati periodi di riposo;
- la fornitura ai lavoratori esposti di indumenti di protezione dal freddo e dall'umidità .

L'art. 204 del D.Lgs. n° 81/2008 dispone inoltre che:

I lavoratori esposti a livelli di vibrazioni superiori ai valori d'azione siano sottoposti alla sorveglianza sanitaria che deve essere effettuata periodicamente, una volta l'anno, o con periodicità diversa decisa dal medico competente, con adeguata motivazione riportata nel documento di valutazione dei rischi. L'organo di vigilanza, con provvedimento motivato può disporre contenuti e periodicità della sorveglianza sanitaria diversi rispetto a quelli forniti dal medico competente.

I lavoratori esposti a vibrazioni sono sottoposti alla sorveglianza sanitaria anche quando, secondo il medico competente, si verificano congiuntamente le seguenti condizioni:

- l'esposizione dei lavoratori alle vibrazioni è tale da rendere possibile l'individuazione di un nesso tra l'esposizione in questione e una malattia identificabile o ad effetti nocivi per la salute
- è probabile che la malattia o gli effetti sopraggiungano nelle particolari condizioni di lavoro del lavoratore ed esistono tecniche sperimentate che consentono di individuare la malattia o gli effetti nocivi per la salute.

Nel caso in cui la sorveglianza sanitaria riveli, in un lavoratore, l'esistenza di anomalie imputabili ad esposizione a vibrazioni, il medico competente informa il datore di lavoro di tutti i dati significativi emersi dalla sorveglianza sanitaria tenendo conto del segreto medico.

Nel caso sopra citato, il datore di lavoro:

- sottopone a revisione la valutazione dei rischi effettuata;
- sottopone a revisione le misure predisposte per eliminare o ridurre i rischi;
- tiene conto del parere del medico competente nell'attuazione delle misure necessarie per eliminare o ridurre il rischio;
- prende le misure affinché sia effettuata una visita medica straordinaria per tutti gli altri lavoratori che hanno subito un'esposizione simile.

Il medico competente, per ciascuno dei lavoratori, provvede ad istituire e aggiornare una cartella sanitaria e di rischio. Nella cartella sono, tra l'altro, riportati i valori di esposizione individuali comunicati dal datore di lavoro per il tramite del servizio di prevenzione e protezione.

La valutazione dell'esposizione al rischio vibrazioni dovrà essere effettuata dal datore di lavoro seguendo il metodo indicato nelle *"Linee guida per la valutazione del rischio vibrazioni negli ambienti di lavoro"* elaborate dall'ISPESL e consistente nella:

- Individuazione dei lavoratori esposti al rischio.
- Individuazione, per ogni lavoratore, del tempo di esposizione alle vibrazioni.
- Individuazione (marca e tipo) delle singole macchine o attrezzature utilizzate.
- Individuazione, in relazione alle macchine ed attrezzature utilizzate, del livello di esposizione durante l'utilizzo delle stesse.
- Determinazione del livello di esposizione giornaliero normalizzato al periodo di riferimento di 8 ore.

L'individuazione delle suddette informazioni discende dalla conoscenza completa delle mansioni, delle attrezzature, delle fasi lavorative e dei tempi di esposizione espletati dal singolo lavoratore, quindi, tale indagine può essere effettuata in maniera completa ed esaustiva solo se in possesso della conoscenza adeguata che, in fase di progettazione, è carente, e pertanto si demanda, alla stesura di tale valutazione, l'impresa esecutrice dei lavori che la riporterà all'interno del proprio Piano Operativo di Sicurezza.

13. GESTIONE EMERGENZE

Il D. Lgs. n° 81/2008, sul miglioramento della sicurezza e della salute dei lavoratori sul luogo di lavoro, affronta fra i suoi argomenti il tema dell'emergenza. In particolare all'art. 18 si formulano indicazioni a carico dei datori di lavoro relative alle misure da attuare in caso di prevenzione degli incendi, evacuazione dei lavoratori e pronto soccorso, che possono concretizzarsi in una vera e propria gestione dell'emergenza.

Le situazioni critiche, che possono dar luogo a situazioni di emergenza, possono essere grossolanamente suddivise in:

- eventi legati ai rischi propri dell'attività (incendi e esplosioni, rilasci tossici e/o radioattivi, etc.)
- eventi legati a cause esterne (allagamenti, terremoti, condizioni meteorologiche estreme, etc.).

Obiettivi principali e prioritari, di un piano di emergenza aziendale, sono pertanto quello di:

WinSafe D.Lgs.81/2008

ridurre i pericoli alle persone;
prestare soccorso alle persone colpite;
circoscrivere e contenere l'evento (in modo da non coinvolgere impianti e/o strutture che a loro volta potrebbero, se interessati, diventare ulteriore fonte di pericolo) per limitare i danni e permettere la ripresa dell'attività produttiva al più presto.

Considerato il tipo di attività svolta prevalentemente nel cantiere, così come previsto dal Decreto Ministeriale 10/03/98 e dal Decreto Legislativo 81/2008, bisognerà effettuare la valutazione del rischio di incendio in conformità ai criteri di cui all'Allegato I del D.M. 10/03/98 ed, in base al livello di rischio presente, si adotteranno apposite misure preventive, protettive e precauzionali di esercizio per la gestione delle emergenze.

Sarà necessario effettuare la formazione ed informazione dei lavoratori delle imprese delegati allo scopo, ai sensi dell'art. 7 del D.M. 10/03/98 con i contenuti minimi riportati nell'allegato IX del citato Decreto.

Lo schema organizzativo consisterà essenzialmente nella designazione ed assegnazione dei compiti da svolgere in caso di emergenza ed in controlli preventivi.

In particolare dovranno essere effettuate le seguenti designazioni nominative:

chi diffonde l'ordine di evacuazione;

chi telefona ai numeri preposti per l'emergenza (115, 112, 113 o 118);

Tali designazioni saranno variabili, dipendenti dalla composizione della squadra tipo di lavoratori ed a discrezione del Responsabile del Sistema di Gestione Emergenze (RSGE).

In linea generale, a supporto dell'informazione e formazione obbligatoria che le imprese dovranno attuare, si forniscono le procedure comportamentali da seguire in caso di pericolo grave ed immediato, consistenti essenzialmente nella designazione ed assegnazione dei compiti da svolgere in caso di emergenza e controlli preventivi, salvo diverse disposizioni da segnalare chiaramente nel Piano Operativo di Sicurezza a cura dell'impresa:

Il preposto è l'incaricato che dovrà dare l'ordine di evacuazione in caso di pericolo grave ed immediato; una volta dato il segnale di evacuazione, provvederà a chiamare telefonicamente i soccorsi (i numeri telefonici si trovano nella scheda "*Telefoni ed Indirizzi utili*" inserita nel Piano di Sicurezza e Coordinamento

il capo cantiere, giornalmente, verificherà che i luoghi di lavoro, le attrezzature, la segnaletica siano e rimangano corrispondenti alla normativa vigente, segnalando le anomalie e provvedendo alla sostituzione, all'adeguamento e posizionamento degli apprestamenti di sicurezza.

Gli operai presenti nel cantiere, al segnale di evacuazione, spogneranno le attrezzature in uso e si allontaneranno dal luogo di lavoro verso un luogo sicuro (segnalato nelle apposite planimetrie) avendo cura di avviarsi a passo veloce senza correre.

La particolarità delle aree di cantiere rende estremamente importanti le procedure di emergenza in quanto gli spazi sono limitati, presentano ostacoli particolari e la tipologia dei lavori rende difficile il possibile intervento e la facile evacuazione in caso di necessità.

Si ritiene quindi necessario che l'Impresa impartisca delle direttive che, in relazione all'evolversi dei lavori il Responsabile della Sicurezza in Cantiere dovrà sempre e costantemente garantire:

- mantenere sgombre e facilmente apribili le vie d'accesso del cantiere;
- predisporre vie di esodo orizzontali e verticali;
- segnalare, con nota informativa ai lavoratori e con apposita segnaletica, le vie d'esodo in caso di necessità;
- mantenere fruibili ed adatte, su ciascun piano, le vie di accesso ;
- predisporre adeguati estintori controllandone costantemente l'efficienza;
- segnalare la posizione degli estintori con apposita segnaletica;
- attivare la formazione dei lavoratori sull'uso degli estintori e sulle normali procedure di emergenza e soccorso.

Il personale operante sul cantiere dovrà conoscere le procedure e gli incarichi specifici assegnati onde affrontare al meglio eventuali situazioni di emergenza.

14. COSTI DELLA SICUREZZA

Secondo la definizione dei contenuti del piano di sicurezza data al punto 2 dell'Allegato 15 del D. Lgs. 81/2008, il documento deve contenere "...la stima dei costi della sicurezza ai sensi del punto 4.1"

Quest'ultimo elemento di valutazione, richiesto espressamente dal D. Lgs. 81/2008, costituisce senz'altro uno degli aspetti oggi maggiormente dibattuti e cruciali relativamente al contenuto dei PSC ed al confronto tra Committente ed Impresa appaltatrice.

Un'ulteriore accento è stato posto, oltre che dal sopraccitato articolo, anche dall'art. 31 bis della L. 109/94 (Merloni ter e successive modifiche), sulla questione riguardante l'individuazione, la quantificazione e la non assoggettabilità a ribasso d'asta degli oneri della sicurezza nei confronti degli appaltatori.

14.1 Determinazione dei costi sicurezza secondo gli elementi essenziali di cui al punto 4 dell'Allegato XV del D. Lgs. 81/2008

Il punto 4 dell'Allegato XV del D. Lgs. 81/2008, coordinato con la determinazione dell'Autorità per la vigilanza sui contratti pubblici di lavori, servizi e forniture 26 luglio 2006 n. 4 e con l'art. 23 comma 16 del D.Lgs. 50/2016 modificato e corretto dal D.Lgs. 56/2017, impone nuove modalità di stima degli oneri della sicurezza da parte dei professionisti incaricati della stesura del PSC.

Infatti si dispone che ove è prevista la redazione del PSC, nei costi della sicurezza vanno stimati, per tutta la durata delle lavorazioni previste nel cantiere, i costi:

degli apprestamenti previsti nel PSC;

delle misure preventive e protettive e dei dispositivi di protezione individuale eventualmente previsti nel PSC per lavorazioni interferenti;

degli impianti di terra e di protezione contro le scariche atmosferiche, degli impianti antincendio, degli impianti di evacuazione fumi;

dei mezzi e servizi di protezione collettiva;

delle procedure contenute nel PSC e previste per specifici motivi di sicurezza;

degli eventuali interventi finalizzati alla sicurezza e richiesti per lo sfasamento spaziale o temporale delle lavorazioni interferenti;

delle misure di coordinamento relative all'uso comune di apprestamenti, attrezzature, infrastrutture, mezzi e servizi di protezione collettiva.

L'elenco dei tipologie dei costi per la sicurezza individuato al punto 4 dell'Allegato XV del D. Lgs. 81/2008 è tassativo.

Tra i costi per la sicurezza, i costi che devono essere stimati dal CSP e che il committente non deve far assoggettare a ribasso d'asta, ci sono solo quelli elencati al suddetto punto.

Gli altri costi per la sicurezza, di carattere generale, che afferiscono agli obblighi prevenzionistici dell'impresa, rimangono a carico della stessa, che comunque l'impresa non dovrà assoggettare a ribasso.

I costi, elencati secondo le categorie sopra riportate, dovranno contenere le spese per la sicurezza relative agli elementi meglio specificati appresso:

Apprestamenti (All. XV.1)

Sono quelli indicati nell'Allegato I del Regolamento:

- ponteggi; tra battelli; ponti su cavalletti; impalcati; parapetti; andatoie; passerelle;
- armature delle pareti degli scavi;
- gabinetti; locali per lavarsi; spogliatoi; refettori; locali di ricovero e di riposo; dormitori; camere di medicazione; infermerie;
- recinzioni di cantiere.

Le misure preventive e protettive e DPI eventualmente previsti nel PSC per lavorazioni interferenti)

Misure preventive e protettive: Apprestamenti, attrezzature, infrastrutture, mezzi e servizi di protezione collettiva, atti a prevenire il manifestarsi di situazioni di pericolo, a proteggere i lavoratori da rischio d'infortunio ed a tutelare la loro salute

I DPI da considerare sono solo quelli supplementari e necessari in funzione dell'esistenza di attività interferenti.

Non vanno computati i DPI previsti per le singole fasi lavorative.

Gli impianti di terra e di protezione contro le scariche atmosferiche, gli impianti antincendio, gli impianti di evacuazione fumi

Dovranno essere computati solo gli impianti relativi all'attività temporanea del cantiere.

I mezzi ed i servizi di protezione collettiva

- segnaletica di sicurezza;
- avvisatori acustici;
- attrezzature per primo soccorso;
- illuminazione di emergenza;
- mezzi estinguenti;
- servizi di gestione delle emergenze.

Le procedure contenute nel PSC e previste per specifici motivi di sicurezza

- Vanno computate come costi della sicurezza, le procedure derivanti dal contesto ambientale o da interferenze presenti nello specifico cantiere, necessarie per eliminare o ridurre al minimo i rischi per gli addetti.
- Vanno computati come costi, gli apprestamenti che sono necessari per l'applicazione della procedura.

Gli eventuali interventi finalizzati alla sicurezza e richiesti per lo sfasamento spaziale o temporale delle lavorazioni interferenti

- Vanno computati come costi, gli apprestamenti, le procedure e le misure di coordinamento derivanti dagli "sfasamenti spaziali e temporali" per eliminare o ridurre al minimo i rischi per gli addetti.

Le misure di coordinamento relative all'uso comune di apprestamenti, attrezzature, infrastrutture, mezzi e servizi di protezione collettiva

Sono l'insieme delle procedure e delle modalità di lavoro da adottare per usare in sicurezza apprestamenti, attrezzature, infrastrutture, mezzi e servizi di protezione collettiva.

WinSafe D.Lgs.81/2008

Vanno computati come costi, solo quelli necessari per applicare le misure di coordinamento come ad esempio:

- riunioni periodiche,
- sorveglianza specifica,
- ecc., ecc..

Il punto 4.1.3 dell'Allegato XV dice inoltre che: *“La stima dovrà essere congrua, analitica per voci singole, a corpo o a misura, riferita ad elenchi prezzi standard o specializzati, oppure basata su prezziari o listini ufficiali vigenti nell'area interessata, o sull'elenco prezzi delle misure di sicurezza del committente; nel caso in cui un elenco prezzi non sia applicabile o non disponibile, si farà riferimento ad analisi costi complete e desunte da indagini di mercato....”*.

I costi della sicurezza così individuati, sono compresi nell'importo totale dei lavori, ed individuano la parte del costo dell'opera da non assoggettare a ribasso nelle offerte delle imprese esecutrici.

Ai sopra esposti costi vanno poi aggiunti gli oneri prettamente organizzativi e procedurali necessari per garantire l'esecuzione dell'intero processo produttivo in sicurezza, oltre ovviamente a tutte quelle predisposizioni provvisoriale necessarie per la delimitazione e segnalazione delle aree di lavoro oppure costituenti protezioni collettive ed individuali.

Riepilogando occorre:

Individuare la quota parte degli **oneri diretti** della sicurezza, già presenti nella stima del computo metrico estimativo (**OD**)

Questi costi, essendo già considerati non si sommano a quelli dell'opera, ma vanno solamente estrapolati ed identificati come non soggetti a ribasso d'asta.

Individuare le eventuali specifiche opere di sicurezza, non prevedibili nell'analisi dei prezzi delle opere compiute, per le quali viene effettuata una apposita stima.

Questi oneri, non essendo stati considerati nel computo metrico, si sommano al costo complessivo, venendo identificati come **oneri specifici (OS)**

Con l'accettazione del presente piano da parte dell'impresa appaltatrice si intende accettata senza riserva alcuna anche la suddetta stima dei costi omnicomprensivi per l'applicazione di tutte le necessarie misure intese a garantire la sicurezza nel corso dei lavori, nessuna esclusa quant'anche non esplicitamente richiamata nel presente Piano.

In nessun caso le eventuali integrazioni apportate al seguente Piano dall'Appaltatore per meglio garantire la sicurezza nel cantiere, sulla base della propria esperienza e delle effettive attrezzature e macchinari utilizzati per la realizzazione dei lavori, potranno giustificare modifiche o adeguamento alla suddetta stima.

OD - ONERI DIRETTI, GIÁ CONSIDERATI NELLA STIMA DEI LAVORI

Stima dei lavori	
------------------	--

Stima degli oneri diretti (OD)	
--------------------------------	--

Codice	Descrizione	U.M.	Quantità	Prezzo unit.	Importo
26.3.4	Lampeggiante da cantiere a led di colore giallo o rosso con alimentazione a batterie ricaricabili, emissione luminosa a 360°, fornito e posto in opera. Sono compresi: l'uso per la durata della fase che prevede il lampeggiante al fine dicad		20	35,61	712,20

	assicurare un'ordinata gestione del cantiere garantendo meglio la sicurezza dei lavoratori; la manutenzione per tutto il periodo della fase di lavoro al fine di garantirne la funzionalità e l'efficienza; l'allontanamento a fine fase di lavoro. E' inoltre compreso quanto altro occorre per l'utilizzo temporaneo del lampeggiante. Per la durata della fase di lavoro, al fine di garantire la sicurezza dei lavoratori.				
26.1.33	Nastro segnaletico per delimitazione zone di lavoro, percorsi obbligati, aree inaccessibili, cigli di scavi, ecc, di colore bianco/rosso della larghezza di 75 mm, fornito e posto in opera. Sono compresi: l'uso per tutta la durata dei lavori; la fornitura di almeno un tondo di ferro ogni 2 m di recinzione del diametro di 14 mm e di altezza non inferiore a cm 130 di cui almeno cm 25 da infiggere nel terreno, a cui ancorare il nastro; tappo di protezione in PVC tipo "fungo" inserita all'estremità superiore del tondo di ferro; la manutenzione per tutto il periodo di durata della fase di riferimento, sostituendo o riparando le parti non più idonee; l'accatastamento e l'allontanamento a fine fase di lavoro. Misurato a metro posto in opera.	m	3000	4,07	12.210,00
26.7.7	Bagno chimico portatile costruito in polietilene ad alta densità conforme alla norma UNI EN 16194, dotato di due serbatoi separati, uno per la raccolta liquami e l'altro per il contenimento dell'acqua pulita necessaria per il risciacquo del WC, azionabile tramite pedale a pressione posto sulla pedana del box. E' compreso il trasporto da e per il deposito, il montaggio ed il successivo smontaggio, l'uso dell'autogrù per la movimentazione e la collocazione, la pulizia e sanificazione interna ed esterna (n. 4 pulizie mensili) con acqua calda (100 °C) e ad alta pressione (70 ATM) ed i relativi materiali di consumo, reintegro carta igienica; aspirazione reflui e trasporto presso depuratore autorizzato; assicurazione R.C.T , assistenza e manutenzione. Compreso i formulari per il trasporto e oneri di smaltimento dei bottini presso gli impianti autorizzati. Valutato al mese o frazione di mese per tutta la durata del cantiere. - per ogni mese d'impiego	cad	9	670,86	6.037,74
26.3.1.4	Segnaletica di sicurezza e di salute sul luogo di lavoro da utilizzare all'interno e all'esterno dei cantieri; cartello di forma triangolare o quadrata, indicante avvertimenti, prescrizioni ed ancora segnali di sicurezza e di salute sul luogo di lavoro, di salvataggio e di soccorso, indicante varie raffigurazioni previste dalla vigente normativa, forniti e posti in opera. tutti i segnali si riferiscono al D.LGS. 81/08 e al Codice della strada. Sono compresi: l'utilizzo per 30 gg che prevede il segnale al fine di garantire una gestione ordinata del cantiere assicurando la sicurezza dei lavoratori; i supporti per i segnali; la manutenzione per tutto il periodo della fase di lavoro al fine di garantirne la funzionalità e l'efficienza; l'accatastamento e l'allontanamento a fine fase di lavoro. E' inoltre compreso quanto altro occorre per l'utilizzo temporaneo dei segnali. Per la durata del lavoro al fine di garantire la sicurezza dei lavoratori.in lamiera o alluminio, con diametro cm 60,00	cad	20	80,73	1.614,60
26.1.39	Coni per delimitazione di zone di lavoro, percorsi, accessi, ecc, di colore bianco/rosso in polietilene, forniti e posti in opera secondo le disposizioni e le tavole di cui al D.M. 10/07/2002. Sono compresi: l'uso per la durata della fase che prevede i coni; la manutenzione per tutto il periodo di durata della fase di riferimento; l'accatastamento e l'allontanamento a fine fase di lavoro. Dimensioni altezza noncad	cad	50	8,00	400,00

	inferiore a cm 30 e non superiore a cm 75, con due o tre fasce rifrangenti. Misurato cadauno per tutta la durata della segnalazione.				
26.3.7.6	Cartelli da applicare a muro o su superfici lisce con indicazioni standardizzate disegni di informazione, antincendio, sicurezza, pericolo, divieto, obbligo, realizzata mediante cartelli in alluminio spessore minimo mm 0,5, leggibili da una distanza prefissata, fornita e posta in opera. Sono compresi: l'uso per la durata della fase che prevede la cartellonistica al fine di assicurare un'ordinata gestione del cantiere garantendo meglio la sicurezza dei lavoratori; la manutenzione per tutto il periodo della fase di lavoro al fine di garantirne la funzionalità e l'efficienza; le opere e le attrezzature necessarie al montaggio; lo smontaggio; l'allontanamento a fine fase di lavoro. Dimensioni minime indicative del cartello: L x H (cm). Distanza massima di percezione con cartello sufficientemente illuminato: d (m). E' inoltre compreso quanto altro occorre per l'utilizzo temporaneo della cartellonistica. Misurata cadauno per la durata del lavoro, al fine di garantire la sicurezza dei lavoratori.cartello L x H = cm 50,00 x 70,00 - d = m 16	cad	9	23,10	207,90
26.1.27	Recinzione di cantiere alta cm 200, adeguatamente ancorata a struttura portante in legno o tubo-giunto convenientemente ancorati a terra e lamiera ondulata o grecata metallica opportunamente fissata a correnti in tavole di abete dello spessore minimo di 2 cm., compresi tutti i materiali occorrenti, il montaggio e lo smontaggio. Valutata al metro quadrato per tutta la durata dei lavori.	m ²	1000	48,95	48.950,00
26.3.1.1	Segnaletica di sicurezza e di salute sul luogo di lavoro da utilizzare all'interno e all'esterno dei cantieri; cartello di forma triangolare o quadrata, indicante avvertimenti, prescrizioni ed ancora segnali di sicurezza e di salute sul luogo di lavoro, di salvataggio e di soccorso, indicante varie raffigurazioni previste dalla vigente normativa, forniti e posti in opera. tutti i segnali si riferiscono al D.LGS. 81/08 e al Codice della strada. Sono compresi: l'utilizzo per 30 gg che prevede il segnale al fine di garantire una gestione ordinata del cantiere assicurando la sicurezza dei lavoratori; i supporti per i segnali; la manutenzione per tutto il periodo della fase di lavoro al fine di garantirne la funzionalità e l'efficienza; l'accatastamento e l'allontanamento a fine fase di lavoro. E' inoltre compreso quanto altro occorre per l'utilizzo temporaneo dei segnali. Per la durata del lavoro al fine di garantire la sicurezza dei lavoratori.in lamiera o alluminio, con lato cm 60,00 o dimensioni cm 60 x 60	cad	12	67,20	806,40
26.7.6.1	Box in lamiera ad uso materiali pericolosi e speciali della larghezza approssimativa di m 2,50, costituito da struttura di acciaio zincato, con tetto a due pendenze o semicurvo, montaggio rapido ad incastro. E' compreso il trasporto da e per il deposito, il montaggio ed il successivo smontaggio, l'uso dell'autogrù per la movimentazione e la collocazione ed ogni altro onere e magistero per dare l'opera compiuta a perfetta regola d'arte. Lunghezza da m. 4,30 a 5,20.	cad	9	242,40	2.181,60
26.3.1.7	Segnaletica di sicurezza e di salute sul luogo di lavoro da utilizzare all'interno e all'esterno dei cantieri; cartello di forma triangolare o quadrata, indicante avvertimenti, prescrizioni ed ancora segnali di sicurezza e di salute sul luogo di lavoro, di salvataggio e di soccorso, indicante varie raffigurazioni previste dalla vigentecad	cad	12	16,99	203,88

	<p>normativa, forniti e posti in opera. tutti i segnali si riferiscono al D.LGS. 81/08 e al Codice della strada. Sono compresi: l'utilizzo per 30 gg che prevede il segnale al fine di garantire una gestione ordinata del cantiere assicurando la sicurezza dei lavoratori; i supporti per i segnali; la manutenzione per tutto il periodo della fase di lavoro al fine di garantirne la funzionalità e l'efficienza; l'accatastamento e l'allontanamento a fine fase di lavoro. E' inoltre compreso quanto altro occorre per l'utilizzo temporaneo dei segnali. Per la durata del lavoro al fine di garantire la sicurezza dei lavoratori.in Pannello integrativo in lamiera o alluminio, dimensioni cm 25,00 x 50,00</p>				
26.7.6.2	<p>Box in lamiera ad uso materiali pericolosi e speciali della larghezza approssimativa di m 2,50, costituito da struttura di acciaio zincato, con tetto a due pendenze o semicurvo, montaggio rapido ad incastro. E' compreso il trasporto da e per il deposito, il montaggio ed il successivo smontaggio, l'uso dell'autogrù per la movimentazione e la collocazione ed ogni altro onere e magistero per dare l'opera compiuta a perfetta regola d'arte. Lunghezza da m. 4,30 a 5,20.</p>				
26.5.1.1	<p>per ogni mese successivo al primo</p> <p>Estintore portatile in polvere, tipo omologato, fornito e mantenuto nel luogo indicato dal Piano di Sicurezza e Coordinamento. Sono compresi: l'uso per la durata della fase di lavoro che lo richiede al fine di garantire la sicurezza dei lavoratori; la manutenzione e le revisioni periodiche; l'immediata sostituzione in caso d'uso; l'allontanamento a fine fase lavoro. Il mezzo estinguente è e resta di proprietà dell'impresa. E' inoltre compreso quanto altro occorre per l'utilizzo temporaneo dell'estintore, al fine di garantire la sicurezza dei lavoratori.da kg 6 classe 34A 233BC</p>	cad	9	12,67	114,03
26.6.1	<p>Elmetto di sicurezza, con marchio di conformità e validità di utilizzo non scaduta, in polietilene ad alta densità, con bardatura regolabile di plastica e ancoraggio alla calotta, frontalino antisudore, fornito dal datore di lavoro e usato continuativamente dall'operatore durante le lavorazioni interferenti. Sono compresi: l'uso per la durata dei lavori; la verifica e la manutenzione durante tutto il periodo dell'utilizzo del dispositivo in presenza di lavorazioni interferenti previste dal Piano di Sicurezza e Coordinamento.</p>	cad	12	67,15	805,80
26.1.34	<p>Transenna a quadrilatero, per delimitazione temporanea di chiusini, di aperture sul terreno di modeste dimensioni, ecc., delle dimensioni di circa cm 100 x 100, con o senza segnaletica triangolare, fornito e posto in opera. Sono compresi: l'uso per la durata della fase di lavoro che prevede il quadrilatero; la manutenzione per tutto il periodo di durata della fase di riferimento, sostituendo o riparando le parti non più idonee; l'accatastamento e l'allontanamento a fine fase di lavoro. Dimensioni di riferimento: lato m 1,00.</p>	cad	20	11,51	230,20
26.6.2	<p>Occhiali protettivi con marchio di conformità per la lavorazione di metalli con trapano, mola, smerigliatrici, tagli con l'uso del flessibile (frullino), della sega circolare, lavori insudicianti, ecc, forniti dal datore di lavoro e usati dall'operatore durante le lavorazioni interferenti. Sono compresi: l'uso per la durata dei lavori; la verifica e la manutenzione durante tutto il periodo dell'utilizzo del dispositivo in presenza di lavorazioni interferenti previste dal Piano di Sicurezza e Coordinamento.</p>	cad	98	167,57	16.421,86
26.6.3	<p>Occhiali protettivi con marchio di conformità</p>	cad	20	18,95	379,00
		cad	10	29,77	297,70

	per la saldatura del ferro forniti dal datore di lavoro e usati dall'operatore durante le lavorazioni interferenti. Sono compresi: l'uso per la durata dei lavori; la verifica e la manutenzione durante tutto il periodo dell'utilizzo del dispositivo in presenza di lavorazioni interferenti previste dal Piano di Sicurezza e Coordinamento.				
26.6.10.1	Guanti dielettrici in lattice naturale, categoria III di rischio, marchio di conformità, forniti dal datore di lavoro e usati dall'operatore durante le lavorazioni interferenti. Sono compresi: l'uso per la durata dei lavori; la verifica e la manutenzione durante tutto il periodo dell'utilizzo del dispositivo in presenza di lavorazioni interferenti previste dal Piano di Sicurezza e Coordinamento. Costo di utilizzo mensile al paio.con tensione massima di utilizzo 1000 V	cad	10	4,06	40,60
26.6.12	Giubbotto ad alta visibilità di vari colori, con bande rifrangenti, in misto cotone-poliestere, completo di due taschini superiori con chiusura a bottoni ricoperti, polsini regolabili con bottoni a pressione, fornito dal datore di lavoro e usato dall'operatore durante le lavorazioni interferenti. Sono compresi: l'uso per la durata dei lavori; la verifica e la manutenzione durante tutto il periodo dell'utilizzo del dispositivo in presenza di lavorazioni interferenti previste dal Piano di Sicurezza e Coordinamento.	cad	20	81,21	1.624,20
26.6.13	Cuffia antirumore con archetto regolabile, con marchio di conformità, a norma UNI-EN 352/01 fornita dal datore di lavoro e usata dall'operatore durante le lavorazioni interferenti. Sono compresi: l'uso per la durata dei lavori; la verifica e la manutenzione durante tutto il periodo dell'utilizzo del dispositivo in presenza di lavorazioni interferenti previste dal Piano di Sicurezza e Coordinamento.	cad	10	4,65	46,50
					93.284,21
Codice	Descrizione	U.M.	Quantità	Prezzo unit.	Importo
SIC-COVID-1	PREDISPOSIZIONE DI CARTELLONISTICA DI CANTIERE SPECIFICA (Prezzo desunto da ELENCO VOCI DI PREZZARIO PER SICUREZZA COVID-19 ontiene voci individuate sulla base di quanto contenuto nel "Protocollo condiviso di regolamentazione delle misure per il contrasto e il contenimento della diffusione del virus Covid-19 negli ambienti di lavoro del settore edile", sottoscritto il 24 marzo 2020, tra ANCE, ACI-PL, ANAEP, CONFARTIGIANATO, CNA, COSTRUZIONI FIAE, CASARTIGIANI, CLAAI-Dipartimento edilizia, CONFAPI, ANIEM e FENEAL UIL, FILCA CISL, FILLEA CGIL, in attuazione dell'articolo 1, comma primo, numero 9), del DPCM 11 marzo 2020)	stima	4	170,00	680,00
26.8.2.1	SEMIMASCHERA FILTRANTE ANTIPOLVERE CON VALVOLA di esalazione, UNI EN 149:2009, con elastici in polipropilene, graffette in acciaio, schiuma di tenuta in poliuretano, stringinaso in alluminio, filtro e valvola in polipropilene e diaframma valvola in polisoprene: FFP2 peso massimo 15 grammi	cad.	200	0,95	190,00
26.8.27	ACQUISTO E FORNITURA DI TERMOMETRO DIGITALE AD INFRAROSSI NO CONTACT conforme alle Direttive CEE 93/42 e 2007/47/CE sui dispositivi medici, con temperatura impostabile in Celsius o Fahrenheit, accuratezza minima di $\pm 0.3^{\circ}\text{C}$ (0.6°F) e responsività pari ad 1 sec. per controllo temperatura corporea personale in ingresso al cantiere	cad	3	73,06	219,18
26.8.4	GUANTO MEDICALE DI PROTEZIONE monouso in lattice conforme a UNI ENpaio	paio	500	0,449	225,00

26.8.15.3	420:2010, UNI EN455-1:2002, 455-2:2015, 455-3:2015, 455-4:2009. SOLUZIONE IDROALCOLICA PER IGIENIZZAZIONE MANI a base di alcool etilico denaturato a 70% in dispenser: da 1000 ml con dosatore	cad	18	18,85	339,30
26.8.23.2	ACQUISTO E FORNITURA DI SANIFICATORE AUTOMATICO MEDIANTE la nebulizzazione di liquidi disinfettanti (Alcool etilico al 70 % con denaturazione speciale o a base di cloro all'0,1%, per esempio candeggina) questi esclusi da pagarsi con i relativi prezzi di riferimento. Eseguita con: nebulizzatore in plastica da 20 litri, per la nebulizzazione di liquidi disinfettanti Pressione di esercizio 0>25 bar. Flusso erogazione c.a 5,5 lt/min. Lancia in acciaio inox in dotazione, impugnatura ergonomica con regolatore di flusso, Motore 2 tempi 16 cc 0,75 kW 1 CV kibani	cad	3	220,90	662,70
26.8.25.2	SANIFICAZIONE/IGIENIZZAZIONE mediante la nebulizzazione di liquidi disinfettanti per locali quali: ufficio, spogliatoi, mensa, depositi, servizi igienici, bagni chimici e qualsiasi altro locale/ambiente a servizio del cantiere con igienizzante a base di alcool etilico al 70 % con denaturazione speciale	mc.	2399	0,86	2.063,14
26.8.31	CONTROLLO DELLA TEMPERATURA CORPOREA con termometro digitale ad infrarossi no-contact, conforme alle Direttive CEE 93/42 e 2007/47/CE su dispositivi mediuci, con temperatura impostabile in Celsius o Fahrenheit. Accuratezza minima di +/- 0,3° C (0,6F°) a responsività pari ad 1 sec. La rilevazione dovrà essere eseguita ad una temperatura ambientale compresa tra 10° e 40° C e senza alcun contatto diretto con la cute. Compreso la compilazione del modello "Registrazione temperatura corporea" firmato dal preposto allosvolgimento dell'attività o dal datore di lavoro.	cad	4000	0,55	2.200,00
26.8.39	COSTI PER INFORMAZIONE AI LAVORATORI ATTUAZIONE DELLE INDICAZIONI DEL PIANO DI SICUREZZA specifico COVID-19 - Formazione specifica	ora	3	46,81	140,43
					6.715,79
TOTALE					100.000,00

OS – ONERI SPECIFICI, NON CONSIDERATI NELLA STIMA DEI LAVORI

TOTALE	100.000,00
---------------	-------------------

RIEPILOGO GENERALE

Importo complessivo delle opere, come da computo metrico estimativo		5.620.000,00
Oneri Diretti della sicurezza	1,66 %	93.284,21
Oneri Specifici di sicurezza	0,12 %	6.715,79
Totale oneri della sicurezza (OD+OS)	1,78 %	100.000,00
INDICAZIONI PER LA GARA D'APPALTO		
Importo complessivo dell'opera (compreso oneri di sicurezza)		5.720.000,00
Totale oneri della sicurezza (OD+OS), non sottoposti a ribasso d'asta		100.000,00
Importo dell'opera detratto degli oneri diretti, soggetto a ribasso d'asta		5.620.000,00

15. VALUTAZIONE RISCHIO RUMORE

La valutazione del rumore sui luoghi di lavoro, in fase preventiva, potrà essere svolta sulla base delle previsioni dei livelli di emissione sonora delle attrezzature di lavoro con le modalità descritte all'art.190 comma 5bis del D. Lgs. N°81/2008 s.m.ed i. e sarà pertanto parte integrante della valutazione dei rischi effettuata dall'impresa esecutrice (POS) ai sensi dell'art. 17 comma 1 del D. Lgs. 81/2008.

Come in precedenza accennato infatti, l'art.190 comma 5bis del D. Lgs. N°81/2008 s.m.ed i. cita testualmente che: *“L'emissione sonora di attrezzature di lavoro, macchine e impianti può essere stimata in fase preventiva facendo riferimento a livelli di rumore standard individuati da studi e misurazioni la cui validità è riconosciuta dalla Commissione consultiva permanente di cui all'articolo 6, riportando la fonte documentale cui si è fatto riferimento.”*

Pertanto, ferme restando le disposizioni di legge per il datore di lavoro dell'impresa appaltante che dovrà comunque produrre una valutazione di esposizione professionale al rumore, poiché all'art. 190 del D.Lgs n° 81/2008 integrato con il D.Lgs. 106/2009 si prevede espressamente che l'esposizione quotidiana personale di un lavoratore al rumore possa essere calcolata in fase preventiva facendo riferimento ai tempi di esposizione e ai livelli di rumore standard individuati da studi e misurazioni la cui validità sia riconosciuta dalla Commissione prevenzione infortuni, riportando la fonte cui si è fatto riferimento, a tal fine si riportano i valori desunti dalle tabelle di valutazione ricavate dall'Istituto Nazionale Svizzero di Assicurazione contro gli infortuni (INSAI/Suva) a seguito di studi e ricerche condotte su letteratura tecnica e su una serie di rilevazioni condotte in numerosi cantieri.

Seguono quindi delle tabelle presuntive con le attività, i relativi livelli di emissione sonora e la durata ipotizzabile di esposizione di ciascun lavoratore con riferimento a studi statistici e tendenti ad indicare le mansioni maggiormente soggette alle esposizioni acustiche, in modo tale da fornire indicazioni per la mappatura del rumore, lasciando comunque all'impresa appaltante l'onere di tale valutazione a seconda delle macchine ed attrezzature in suo possesso.

Qualifica funzionale: Manutenzioni Opere Edili - Assistente Tecnico Di Cantiere (generico)		
<i>Attività espletata</i>	<i>Tempo di esposizione (%)</i>	<i>Leq in dB(A)</i>
Installazione cantiere (vedi ristrutturazioni)	3	77
Montaggio e smontaggio ponteggi	10	78
Trabattelli	3	78
Ponteggi autosollevanti	11	71
Sollevamento materiale (montacarichi)	12	76
Manutenzione coperture	8	83
Demolizioni di facciate	15	86
Ripristini murari	20	80
Verniciature e tinteggiature	13	74
Fisiologico	5	
Totale % di esposizione	100	80,6
Livello di esposizione (Leq,d) normalizzato su 8 ore lavorative		80,6

Qualifica funzionale: Manutenzioni Opere Edili - Capo Squadra (muratore)		
<i>Attività espletata</i>	<i>Tempo di esposizione (%)</i>	<i>Leq in dB(A)</i>
Ripristini su murature e intonaci	95	80
Fisiologico	5	0
Totale % di esposizione	100	

Livello di esposizione (Leq,d) normalizzato su 8 ore lavorative	79,78
---	--------------

Qualifica funzionale: Manutenzioni Opere Edili - Muratore		
<i>Attività espletata</i>	<i>Tempo di esposizione (%)</i>	<i>Leq in dB(A)</i>
Ripristini su murature e intonaci	95	80
Fisiologico	5	0
Totale % di esposizione	100	
Livello di esposizione (Leq,d) normalizzato su 8 ore lavorative		79,78

Qualifica funzionale: Manutenzioni Opere Edili - Operaio Polivalente		
<i>Attività espletata</i>	<i>Tempo di esposizione (%)</i>	<i>Leq in dB(A)</i>
Spicconatura di intonaci	30	87
Confezione malta	10	85
Scarico macerie	20	82
Sollevamento materiale	20	76
Pulizia	15	64
Fisiologico	5	0
Totale % di esposizione	100	
Livello di esposizione (Leq,d) normalizzato su 8 ore lavorative		83,46

Qualifica funzionale: Ristrutturazioni Opere Edili - Responsabile Tecnico Di Cantiere (generico)		
<i>Attività espletata</i>	<i>Tempo di esposizione (%)</i>	<i>Leq in dB(A)</i>
Attività di ufficio	45	68
Installazione cantiere	1	77
Montaggio e smontaggio ponteggi	1	78
Smantellamento sovrastrutture	2	86
Demolizioni parziali	2	88
Movimentazione e scarico materiale	1	83
Ripristini strutturali	10	87
Sottomurazioni	5	86
Murature	5	82
Impianti	7	82
Intonaci	5	81
Pavimenti e rivestimenti	3	87
Copertura con orditura in legno	2	89
Finiture	4	84
Opere esterne	2	76
Fisiologico	5	0
Totale % di esposizione	100	
Livello di esposizione (Leq,d) normalizzato su 8 ore lavorative		82,14

Qualifica funzionale: Ristrutturazioni Opere Edili - Assistente Tecnico Di Cantiere (impianti)		
<i>Attività espletata</i>	<i>Tempo di esposizione (%)</i>	<i>Leq in dB(A)</i>
Impianti	75	82

Attività di ufficio	20	68
Fisiologico	5	0
Totale % di esposizione	100	
Livello di esposizione (Leq,d) normalizzato su 8 ore lavorative		80,8

Qualifica funzionale: Ristrutturazioni Opere Edili - Capo Squadra (pavimenti E Rivestimenti)		
<i>Attività espletata</i>	<i>Tempo di esposizione (%)</i>	<i>Leq in dB(A)</i>
Pavimenti e rivestimenti	95	87
Fisiologico	5	
Totale % di esposizione	100	86,8
Livello di esposizione (Leq,d) normalizzato su 8 ore lavorative		86,8

Qualifica funzionale: Ristrutturazioni Opere Edili - Capo Squadra (impianti)		
<i>Attività espletata</i>	<i>Tempo di esposizione (%)</i>	<i>Leq in dB(A)</i>
Impianti	95	82
Fisiologico	5	0
Totale % di esposizione	100	
Livello di esposizione (Leq,d) normalizzato su 8 ore lavorative		81,78

Qualifica funzionale: Ristrutturazioni Opere Edili - Autista		
<i>Attività espletata</i>	<i>Tempo di esposizione (%)</i>	<i>Leq in dB(A)</i>
Utilizzo autocarro	75	78
Manutenzione e pause tecniche	20	64
Fisiologico	5	0
Totale % di esposizione	100	
Livello di esposizione (Leq,d) normalizzato su 8 ore lavorative		76,8

Qualifica funzionale: Ristrutturazioni Opere Edili - Muratore (assistenza Finiture)		
<i>Attività espletata</i>	<i>Tempo di esposizione (%)</i>	<i>Leq in dB(A)</i>
Demolizioni con attrezzi manuali	0	0
(vedi impianti)	10	87
Posa controtelai, staffe, soglie e copertine (vedi nuove costruzioni)	0	0
	85	81
Fisiologico	5	0
Totale % di esposizione	100	
Livello di esposizione (Leq,d) normalizzato su 8 ore lavorative		81,96

Qualifica funzionale: Ristrutturazioni Opere Edili - Muratore		
<i>Attività espletata</i>	<i>Tempo di esposizione (%)</i>	<i>Leq in dB(A)</i>
Costruzioni murature	30	82
Formazione intonaco tradizionale	20	75
Posa controtelai, staffe, soglie e copertine (vedi nuove costruzioni)	0	0
	30	81
Formazione sottofondo, posa pavimenti	0	0

e battuti	15	87
Fisiologico	5	0
Totale % di esposizione	100	
Livello di esposizione (Leq,d) normalizzato su 8 ore lavorative		82,22

Qualifica funzionale: Ristrutturazioni Opere Edili - Elettricista		
<i>Attività espletata</i>	<i>Tempo di esposizione (%)</i>	<i>Leq in dB(A)</i>
Movimentazione e posa tubazioni	35	75
Posa cavi, interruttori e prese	60	64
Fisiologico	5	0
Totale % di esposizione	100	
Livello di esposizione (Leq,d) normalizzato su 8 ore lavorative		70,99

Qualifica funzionale: Ristrutturazioni Opere Edili - Operaio Comune (assistente Impianti)		
<i>Attività espletata</i>	<i>Tempo di esposizione (%)</i>	<i>Leq in dB(A)</i>
Demolizioni e scanalature con utensili elettrici	0	0
Demolizioni e scanalature con attrezzi manuali	15	97
Demolizioni e scanalature con attrezzi manuali	0	0
Demolizioni e scanalature con attrezzi manuali	15	87
Movimentazione manuale materiale di risulta	0	0
Movimentazione manuale materiale di risulta	65	83
Fisiologico	5	
Totale % di esposizione	100	89,8
Livello di esposizione (Leq,d) normalizzato su 8 ore lavorative		89,8

Per evidenziare in modo semplice le azioni da intraprendere a seguito della valutazione dei rischi si riporta una tabella riepilogativa che, suddivisa per "categorie" di rilevazione, dà l'indicazione generica delle azioni da intraprendere.

Livello di esposizione quotidiana	Categoria
Lex,d < 80 dB (A)	NESSUNA
Lex,d 80 - 85 dB (A) e peak level = 135dB (C)	1° FASCIA
Lex,d 85,1 - 87 dB (A) e peak level = 137dB (C)	2° FASCIA
Lex,d > 87 dB (A) e peak level = 140dB (C)	3° FASCIA

Qualifica funzionale	Livello di esposizione (Leq,d)	Categoria

Manutenzioni Opere Edili - Capo Squadra (muratore)	79,78	NESSUNA
Manutenzioni Opere Edili - Muratore	79,78	NESSUNA
Ristrutturazioni Opere Edili - Autista	76,8	NESSUNA
Ristrutturazioni Opere Edili - Elettricista	70,99	NESSUNA

Manutenzioni Opere Edili - Assistente Tecnico Di Cantiere (generico)	80,6	1° FASCIA
Manutenzioni Opere Edili - Operaio Polivalente	83,46	1° FASCIA
Ristrutturazioni Opere Edili - Responsabile Tecnico Di Cantiere (generico)	82,14	1° FASCIA
Ristrutturazioni Opere Edili - Assistente Tecnico Di Cantiere (impianti)	80,8	1° FASCIA
Ristrutturazioni Opere Edili - Capo Squadra (impianti)	81,78	1° FASCIA
Ristrutturazioni Opere Edili - Muratore (assistenza Finiture)	81,96	1° FASCIA
Ristrutturazioni Opere Edili - Muratore	82,22	1° FASCIA

Ristrutturazioni Opere Edili - Capo Squadra (pavimenti E Rivestimenti)	86,8	2° FASCIA
--	------	-----------

Ristrutturazioni Opere Edili - Operaio Comune (assistente Impianti)	89,8	3° FASCIA
---	------	-----------

L'obbligo di **informazione e formazione** scatta a partire da una esposizione di 80 dBA (valore inferiore di azione), infatti l'art. 195 "Informazione e formazione dei lavoratori" del D. Lgs. n. 81/2008 sancisce che:

"Fermo restando quanto previsto dall'articolo 184 nell'ambito degli obblighi di cui agli articoli 36 e 37, il datore di lavoro garantisce che i lavoratori esposti a valori uguali o superiori ai valori inferiori di azione vengano informati e formati in relazione ai rischi provenienti dall'esposizione al rumore."

L'obbligo di **fornire i mezzi di protezione personale** a partire da 80dBA è invece sancito dall'art. 193 "Uso dei dispositivi di protezione individuali" del D. Lgs. n. 81/2008. Tale art. recita che:

1. In ottemperanza a quanto disposto dall'articolo 18, comma 1, lettera c), il datore di lavoro, nei casi in cui i rischi derivanti dal rumore non possono essere evitati con le misure di prevenzione e protezione di cui all'articolo 192, fornisce i dispositivi di protezione individuali per l'udito conformi alle disposizioni contenute nel titolo III, capo II, e alle seguenti condizioni:

a) nel caso in cui l'esposizione al rumore superi i valori inferiori di azione il datore di lavoro mette a

disposizione dei lavoratori dispositivi di protezione individuale dell'udito;

b) nel caso in cui l'esposizione al rumore sia pari o al di sopra dei valori superiori di azione esige che i lavoratori utilizzino i dispositivi di protezione individuale dell'udito;

c) sceglie dispositivi di protezione individuale dell'udito che consentono di eliminare il rischio per l'udito o di ridurlo al minimo, previa consultazione dei lavoratori o dei loro rappresentanti;

d) verifica l'efficacia dei dispositivi di protezione individuale dell'udito.

2. Il datore di lavoro tiene conto dell'attenuazione prodotta dai dispositivi di protezione individuale dell'udito indossati dal lavoratore solo ai fini di valutare l'efficienza dei DPI uditivi e il rispetto del valore limite di esposizione. I mezzi individuali di protezione dell'udito sono considerati adeguati ai fini delle presenti norme se, correttamente usati, mantengono un livello di rischio uguale od inferiore ai livelli inferiori di azione.

La **sorveglianza sanitaria** viene effettuata a partire da 85 dBA (da 80 dBA su richiesta del lavoratore o su disposizione del Medico Competente) così come previsto dall'art. 196 "Sorveglianza sanitaria":

1. Il datore di lavoro sottopone a sorveglianza sanitaria i lavoratori la cui esposizione al rumore eccede i valori superiori di azione. La sorveglianza viene effettuata periodicamente, di norma una volta l'anno o con periodicità diversa decisa dal medico competente, con adeguata motivazione riportata nel documento di valutazione dei rischi e resa nota ai rappresentanti per la sicurezza di lavoratori in funzione della valutazione del rischio. L'organo di vigilanza, con provvedimento motivato, può disporre contenuti e periodicità della sorveglianza diversi rispetto a quelli forniti dal medico competente.

2. La sorveglianza sanitaria di cui al comma 1 è estesa ai lavoratori esposti a livelli superiori ai valori inferiori di azione, su loro richiesta e qualora il medico competente ne confermi l'opportunità.

16. VALUTAZIONE RISCHIO BIOLOGICO

All'interno della valutazione dei rischi nei cantieri bisognerà considerare anche agenti virali come il Covid19, Sars, e similari, ovvero virus che possono comportare danni gravi alla salute dell'uomo, costituenti agenti biologici che, in quanto tali, devono essere classificati all'interno delle 4 classi di appartenenza di tutti gli agenti biologici potenzialmente rischiosi per l'uomo (art. 268 D. Lgs. 81/08).

L'obbligo per il Datore di lavoro di valutazione del rischio biologico ricorre qualora l'attività lavorativa comporti la possibile esposizione a un 'agente biologico, ossia qualsiasi microorganismo, anche se geneticamente modificato, coltura cellulare ed endoparassita umano che potrebbe provocare infezioni, allergie o intossicazioni (v. artt. 266 e 267 D.Lgs. 81/2008) ed appartenente agli "agenti biologici del gruppo 2 dell'Allegato XLVI del D.Lgs. 81/08". Molti rischi lavorativi di tale tipologia si concentrano nei luoghi di sosta o transito per consistenti masse di popolazione: aree pubbliche, aperte al pubblico o destinate a eventi a larga partecipazione, mezzi di trasporto e, ovviamente, luoghi di lavoro.

Il rischio biologico è disciplinato per i lavoratori dal Titolo X del D. Lgs. 81/08:

Art. 266. Campo di applicazione

1. Le norme del presente titolo si applicano a tutte le attività lavorative nelle quali vi è rischio di esposizione ad agenti biologici. ...

Ai sensi del Titolo X s'intende per:

a) agente biologico: qualsiasi microrganismo anche se geneticamente modificato, coltura cellulare ed endoparassita umano che potrebbe provocare infezioni, allergie o intossicazioni;

b) microrganismo: qualsiasi entità microbiologica, cellulare o meno, in grado di riprodursi o trasferire materiale genetico;

c) coltura cellulare: il risultato della crescita in vitro di cellule.

Il presente capitolo analizza quindi il Rischio coronavirus (e più genericamente tutti i rischi biologici imputabili ad agenti virali) nel luogo di lavoro ed integra il documento della sicurezza specifico (Art. 17 e 28 del D.Lgs. 81/2008) a seguito della diffusione del coronavirus nel territorio nazionale, per la parte luogo di lavoro secondo il *Protocollo condiviso di regolazione delle misure per il contrasto e il contenimento della diffusione del virus Covid-19 negli ambienti di lavoro* del 14 Marzo 2020.

L'analisi si soffermerà sulle diverse misure di prevenzione che possono essere adottate a fronte delle indicazioni del D.P.C.M. 11 Marzo 2020 e successive modifiche e integrazioni "*Ulteriori misure COVID-19*". Si farà inoltre riferimento al *Protocollo condiviso di regolazione delle misure per il contrasto e il contenimento della diffusione del virus Covid-19 negli ambienti di lavoro*.

Il 14 marzo 2020 è stato adottato il Protocollo di regolamentazione per il contrasto e il contenimento della diffusione del virus COVID 19 negli ambienti di lavoro (d'ora in poi Protocollo), relativo a tutti i settori produttivi, il cui contenuto è stato integrato in data 24 aprile 2020, e alle cui previsioni il presente protocollo fa integralmente rinvio. Inoltre, le previsioni del presente protocollo rappresentano specificazione di settore rispetto alle previsioni generali contenute nel Protocollo del 14 marzo 2020, come integrato il successivo 24 aprile 2020 e successive modifiche e integrazioni.

Stante la validità delle disposizioni contenute nel citato Protocollo previste a carattere generale per tutte le categorie, e in particolare per i settori delle opere pubbliche e dell'edilizia, si è ritenuto definire ulteriori misure.

L'obiettivo del presente protocollo condiviso di regolamentazione è fornire indicazioni operative finalizzate a incrementare nei cantieri l'efficacia delle misure precauzionali di contenimento adottate per contrastare l'epidemia di COVID-19. Il COVID-19 rappresenta, infatti, un rischio biologico generico, per il quale occorre adottare misure uguali per tutta la popolazione.

Il presente protocollo contiene, quindi, misure che seguono la logica della precauzione e seguono e attuano le prescrizioni del legislatore e le indicazioni dell'Autorità sanitaria. Tali misure si estendono ai titolari del cantiere e a tutti i subappaltatori e subfornitori presenti nel medesimo cantiere.

Oltre a quanto previsto dal il DPCM dell'11 marzo 2020, i datori di lavoro adottano quindi il suddetto protocollo di regolamentazione all'interno del cantiere, applicando, per tutelare la salute delle persone presenti all'interno del cantiere e garantire la salubrità dell'ambiente di lavoro, le ulteriori misure di precauzione di seguito elencate - da integrare eventualmente con altre equivalenti o più incisive secondo la tipologia, la localizzazione e le caratteristiche del cantiere, previa consultazione del coordinatore per l'esecuzione dei lavori ove nominato, delle rappresentanze sindacali aziendali/organizzazioni sindacali di categoria e del RLST territorialmente competente.

1-INFORMAZIONE

Il datore di lavoro, anche con l'ausilio dell'Ente Unificato Bilaterale formazione/sicurezza delle costruzioni, quindi attraverso le modalità più idonee ed efficaci, informa tutti i lavoratori e chiunque entri nel cantiere circa le disposizioni delle Autorità, consegnando e/o affiggendo all'ingresso del cantiere e nei luoghi maggiormente frequentati appositi cartelli visibili che segnalino le corrette modalità di comportamento.

In particolare, le informazioni riguardano i seguenti obblighi:

- il personale, prima dell'accesso al cantiere dovrà essere sottoposto al controllo della temperatura corporea. Se tale temperatura risulterà superiore ai 37,5°, non sarà consentito l'accesso al cantiere. Le persone in tale condizione saranno momentaneamente isolate e fornite di mascherine, non dovranno recarsi al Pronto Soccorso e/o nelle infermerie di sede, ma dovranno contattare nel più breve tempo possibile il proprio medico curante e seguire le sue indicazioni o, comunque, l'autorità sanitaria; la rilevazione in tempo reale della temperatura corporea costituisce un trattamento di dati personali e, pertanto, deve avvenire ai sensi della disciplina privacy vigente.

A tal fine si suggerisce di:

- 1) rilevare a temperatura e non registrare il dato acquisto. È possibile identificare l'interessato e registrare il superamento della soglia di temperatura solo qualora sia necessario a documentare le ragioni che hanno impedito l'accesso ai locali aziendali;
- 2) fornire l'informativa sul trattamento dei dati personali. Si ricorda che l'informativa può omettere le informazioni di cui l'interessato è già in possesso e può essere fornita anche oralmente. Quanto ai contenuti dell'informativa, con riferimento alla finalità del trattamento potrà essere indicata la prevenzione dal contagio da COVID-19 e con riferimento alla base

giuridica può essere indicata l'implementazione dei protocolli di sicurezza anti-contagio ai sensi dell'art. 1, n. 7, lett. d), del DPCM 11 marzo 2020 e con riferimento alla durata dell'eventuale conservazione dei dati si può far riferimento al termine dello stato d'emergenza;

3) definire le misure di sicurezza e organizzative adeguate a proteggere i dati. In particolare, sotto il profilo organizzativo, occorre individuare i soggetti preposti al trattamento e fornire loro le istruzioni necessarie. A tal fine, si ricorda che i dati possono essere trattati esclusivamente per finalità di prevenzione dal contagio da COVID-19 e non devono essere diffusi o comunicati a terzi al di fuori delle specifiche previsioni normative (es. in caso di richiesta da parte dell'Autorità sanitaria per la ricostruzione della filiera degli eventuali "contatti stretti di un lavoratore risultato positivo al COVID-19);

4) in caso di isolamento momentaneo dovuto al superamento della soglia di temperatura, assicurare modalità tali da garantire la riservatezza e la dignità del lavoratore. Tali garanzie devono essere assicurate anche nel caso in cui il lavoratore comunichi all'ufficio responsabile del personale di aver avuto, al di fuori del contesto aziendale, contatti con soggetti risultati positivi al COVID-19 e nel caso di allontanamento del lavoratore che durante l'attività lavorativa sviluppi febbre e sintomi di infezione respiratoria e dei suoi colleghi.

- la consapevolezza e l'accettazione del fatto di non poter fare ingresso o di poter permanere in cantiere e di doverlo dichiarare tempestivamente laddove, anche successivamente all'ingresso, sussistano le condizioni di pericolo (sintomi di influenza, temperatura, provenienza da zone a rischio o contatto con persone positive al virus nei 14 giorni precedenti, etc) in cui i provvedimenti dell'Autorità impongono di informare il medico di famiglia e l'Autorità sanitaria e di rimanere al proprio domicilio;
- l'impegno a rispettare tutte le disposizioni delle Autorità e del datore di lavoro nel fare accesso in cantiere (in particolare: mantenere la distanza di sicurezza, utilizzare gli strumenti di protezione individuale messi a disposizione durante le lavorazioni che non consentano di rispettare la distanza interpersonale di un metro e tenere comportamenti corretti sul piano dell'igiene);
- l'impegno a informare tempestivamente e responsabilmente il datore di lavoro della presenza di qualsiasi sintomo influenzale durante l'espletamento della prestazione lavorativa, avendo cura di rimanere ad adeguata distanza dalle persone presenti;
- l'obbligo del datore di lavoro di informare preventivamente il personale, e chi intende fare ingresso nel cantiere, della preclusione dell'accesso a chi, negli ultimi 14 giorni, abbia avuto contatti con soggetti risultati positivi al COVID-19 o provenga da zone a rischio secondo le indicazioni dell'OMS;
- Per questi casi si fa riferimento al Decreto legge n. 6 del 23/02/2020, art. 1, lett. h) e i) e successive modifiche e integrazioni.

2. MODALITA' DI ACCESSO DEI FORNITORI ESTERNI AI CANTIERI

- Per l'accesso di fornitori esterni devono essere individuate procedure di ingresso, transito e uscita, mediante modalità, percorsi e tempistiche predefinite, al fine di ridurre le occasioni di contatto con il personale presente nel cantiere, con integrazione in appendice nel Piano di sicurezza e coordinamento;
- Se possibile, gli autisti dei mezzi di trasporto devono rimanere a bordo dei propri mezzi: non è consentito l'accesso ai locali chiusi comuni del cantiere per nessun motivo. Per le necessarie attività di approntamento delle attività di carico e scarico, il trasportatore dovrà attenersi alla rigorosa distanza minima di un metro;
- Per fornitori/trasportatori e/o altro personale esterno individuare/installare servizi igienici dedicati, prevedere il divieto di utilizzo di quelli del personale dipendente e garantire una adeguata pulizia giornaliera;

- Ove sia presente un servizio di trasporto organizzato dal datore di lavoro per raggiungere il cantiere, va garantita e rispettata la sicurezza dei lavoratori lungo ogni spostamento, se del caso facendo ricorso a un numero maggiore di mezzi e/o prevedendo ingressi ed uscite dal cantiere con orari flessibili e scaglionati oppure riconoscendo aumenti temporanei delle indennità specifiche, come da contrattazione collettiva, per l'uso del mezzo proprio. In ogni caso, occorre assicurare la pulizia con specifici detergenti delle maniglie di portiere e finestrini, volante, cambio, etc. mantenendo una corretta areazione all'interno del veicolo.

3. PULIZIA E SANIFICAZIONE NEL CANTIERE

- Il datore di lavoro assicura la pulizia giornaliera e la sanificazione periodica degli spogliatoi e delle aree comuni limitando l'accesso contemporaneo a tali luoghi; ai fini della sanificazione e della igienizzazione vanno inclusi anche i mezzi d'opera con le relative cabine di guida o di pilotaggio. Lo stesso dicasi per le auto di servizio e le auto a noleggio e per i mezzi di lavoro quali gru e mezzi operanti in cantiere;
- Il datore di lavoro verifica la corretta pulizia degli strumenti individuali di lavoro impedendone l'uso promiscuo, fornendo anche specifico detergente e rendendolo disponibile in cantiere sia prima che durante che al termine della prestazione di lavoro;
- Il datore di lavoro deve verificare l'avvenuta sanificazione di tutti gli alloggiamenti e di tutti i locali, compresi quelli all'esterno del cantiere ma utilizzati per tale finalità, nonché dei mezzi d'opera dopo ciascun utilizzo, presenti nel cantiere e nelle strutture esterne private utilizzate sempre per le finalità del cantiere;
- nel caso di presenza di una persona con COVID-19 all'interno del cantiere si procede alla pulizia e sanificazione dei locali, alloggiamenti e mezzi secondo le disposizioni della circolare n. 5443 del 22 febbraio 2020 del Ministero della Salute nonché, laddove necessario, alla loro ventilazione
- La periodicità della sanificazione verrà stabilita dal datore di lavoro in relazione alle caratteristiche ed agli utilizzi dei locali e mezzi di trasporto, previa consultazione del medico competente aziendale e del Responsabile di servizio di prevenzione e protezione, dei Rappresentanti dei lavoratori per la sicurezza (RLS o RSLT territorialmente competente);
- Nelle aziende che effettuano le operazioni di pulizia e sanificazione vanno definiti i protocolli di intervento specifici in comune accordo con i Rappresentanti dei lavoratori per la sicurezza (RLS o RSLT territorialmente competente);
- Gli operatori che eseguono i lavori di pulizia e sanificazione debbono inderogabilmente essere dotati di tutti gli indumenti e i dispositivi di protezione individuale;
- Le azioni di sanificazione devono prevedere attività eseguite utilizzando prodotti aventi le caratteristiche indicate nella circolare n 5443 del 22 febbraio 2020 del Ministero della Salute;

4. PRECAUZIONI IGIENICHE PERSONALI

- è obbligatorio che le persone presenti in azienda adottino tutte le precauzioni igieniche, in particolare assicurino il frequente e minuzioso lavaggio delle mani, anche durante l'esecuzione delle lavorazioni;
- il datore di lavoro, a tal fine, mette a disposizione idonei mezzi detergenti per le mani;

5. DISPOSITIVI DI PROTEZIONE INDIVIDUALE

- l'adozione delle misure di igiene e dei dispositivi di protezione individuale indicati nel presente Protocollo di Regolamentazione è di fondamentale importanza ma, vista l'attuale situazione di emergenza, è evidentemente legata alla disponibilità in commercio dei predetti dispositivi;
- le mascherine dovranno essere utilizzate in conformità a quanto previsto dalle indicazioni dell'Organizzazione mondiale della sanità;
- data la situazione di emergenza, in caso di difficoltà di approvvigionamento e alla sola finalità di evitare la diffusione del virus, potranno essere utilizzate mascherine la cui tipologia corrisponda

alle indicazioni dall'autorità sanitaria e del coordinatore per l'esecuzione dei lavori ove nominato ai sensi del Decreto legislativo 9 aprile 2008, n. 81;

- è favorita la predisposizione da parte dell'azienda del liquido detergente secondo le indicazioni dell'OMS (<https://www.who.int/gpsc/5may/Guide to Local Production.pdf>);
- qualora la lavorazione da eseguire in cantiere imponga di lavorare a distanza interpersonale minore di un metro e non siano possibili altre soluzioni organizzative è comunque necessario l'uso delle mascherine e altri dispositivi di protezione (guanti, occhiali, tute, cuffie, ecc...) conformi alle disposizioni delle autorità scientifiche e sanitarie; in tali evenienze, in mancanza di idonei D.P.I., le lavorazioni dovranno essere sospese con il ricorso se necessario alla Cassa Integrazione Ordinaria (CIGO) ai sensi del Decreto Legge n. 18 del 17 marzo 2020, per il tempo strettamente necessario al reperimento degli idonei DPI;
- il coordinatore per l'esecuzione dei lavori ove nominato ai sensi del Decreto legislativo 9 aprile 2008, n. 81 provvede al riguardo ad integrare il Piano di sicurezza e di coordinamento e la relativa stima dei costi con tutti i dispositivi ritenuti necessari; il coordinatore per la sicurezza in fase di progettazione, con il coinvolgimento del RLS o, ove non presente, del RLST, adegua la progettazione del cantiere alle misure contenute nel presente protocollo, assicurandone la concreta attuazione;
- il datore di lavoro provvede a rinnovare a tutti i lavoratori gli indumenti da lavoro prevedendo la distribuzione a tutte le maestranze impegnate nelle lavorazioni di tutti i dispositivi individuale di protezione anche con tute usa e getta;
- il datore di lavoro provvede a rinnovare a tutti i lavoratori gli indumenti da lavoro prevedendo la distribuzione a tutte le maestranze impegnate nelle lavorazioni di tutti i dispositivi individuale di protezione anche con tute usa e getta;
- il datore di lavoro si assicura che in ogni cantiere di grandi dimensioni per numero di occupati (superiore a 250 unità) sia attivo il presidio sanitario e, laddove obbligatorio, l'apposito servizio medico e apposito pronto intervento; per tutti gli altri cantieri, tali attività sono svolte dagli addetti al primo soccorso, già nominati, previa adeguata formazione e fornitura delle dotazioni necessarie con riferimento alle misure di contenimento della diffusione del virus COVID-19;

6. GESTIONE SPAZI COMUNI (MENSA, SPOGLIATOI)

- L'accesso agli spazi comuni, comprese le mense e gli spogliatoi è contingentato, con la previsione di una ventilazione continua dei locali, di un tempo ridotto di sosta all'interno di tali spazi e con il mantenimento della distanza di sicurezza di 1 metro tra le persone che li occupano; nel caso di attività che non prevedono obbligatoriamente l'uso degli spogliatoi, è preferibile non utilizzare gli stessi al fine di evitare il contatto tra i lavoratori; nel caso in cui ne sia obbligatorio l'uso, il coordinatore per l'esecuzione dei lavori, ove nominato ai sensi del Decreto legislativo 9 aprile 2008 n° 81, provvede al riguardo ad integrare il Piano di sicurezza e di coordinamento anche attraverso una turnazione dei lavoratori compatibilmente con le lavorazioni previste in cantiere;
- il datore di lavoro provvede alla sanificazione almeno giornaliera ed alla organizzazione degli spazi per la mensa e degli spogliatoi per lasciare nella disponibilità dei lavoratori luoghi per il deposito degli indumenti da lavoro e garantire loro idonee condizioni igieniche sanitarie.
- occorre garantire la sanificazione periodica e la pulizia giornaliera con appositi detergenti anche delle tastiere dei distributori di bevande;

7. ORGANIZZAZIONE DEL CANTIERE (TURNAZIONE, RIMODULAZIONE DEI CRONOPROGRAMMA DELLE LAVORAZIONI)

In riferimento al DPCM 11 marzo 2020, punto 7, limitatamente al periodo della emergenza dovuta al COVID-19, le imprese potranno, avendo a riferimento quanto previsto dai CCNL e favorendo così le intese con le rappresentanze sindacali aziendali, o territoriali di categoria, disporre la riorganizzazione del cantiere e del cronoprogramma delle lavorazioni anche attraverso la turnazione dei lavoratori con l'obiettivo di diminuire i contatti, di creare gruppi autonomi, distinti e WinSafe D.Lgs.81/2008

riconoscibili e di consentire una diversa articolazione degli orari del cantiere sia per quanto attiene all'apertura, alla sosta e all'uscita.

8. GESTIONE DI UNA PERSONA SINTOMATICA IN CANTIERE

- Nel caso in cui una persona presente in cantiere sviluppi febbre con temperatura superiore ai 37,5° e sintomi di infezione respiratoria quali la tosse, lo deve dichiarare immediatamente al datore di lavoro o al direttore di cantiere che dovrà procedere al suo isolamento in base alle disposizioni dell'autorità sanitaria e del coordinatore per l'esecuzione dei lavori ove nominato ai sensi del Decreto legislativo 9 aprile 2008 n° 81 e procedere immediatamente ad avvertire le autorità sanitarie competenti e i numeri di emergenza per il COVID-19 forniti dalla Regione o dal Ministero della Salute;
- Il datore di lavoro collabora con le Autorità sanitarie per l'individuazione degli eventuali "contatti stretti" di una persona presente in cantiere che sia stata riscontrata positiva al tampone COVID-19. Ciò al fine di permettere alle autorità di applicare le necessarie e opportune misure di quarantena. Nel periodo dell'indagine, il datore di lavoro potrà chiedere agli eventuali possibili contatti stretti di lasciare cautelativamente il cantiere secondo le indicazioni dell'Autorità sanitaria.

9. SORVEGLIANZA SANITARIA/MEDICO COMPETENTE/RLS o RLST

- La sorveglianza sanitaria deve proseguire rispettando le misure igieniche contenute nelle indicazioni del Ministero della Salute;
- vanno privilegiate, in questo periodo, le visite preventive, le visite a richiesta e le visite da rientro da malattia;
- la sorveglianza sanitaria periodica non va interrotta, perché rappresenta una ulteriore misura di prevenzione di carattere generale: sia perché può intercettare possibili casi e sintomi sospetti del contagio, sia per l'informazione e la formazione che il medico competente può fornire ai lavoratori per evitare la diffusione del contagio;
- nell'integrare e proporre tutte le misure di regolamentazione legate al COVID-19 il medico competente collabora con il datore di lavoro e le RLS/RLST nonché con il direttore di cantiere e il coordinatore per l'esecuzione dei lavori ove nominato ai sensi del Decreto legislativo 9 aprile 2008 n° 81;
- Il medico competente segnala al datore di lavoro situazioni di particolare fragilità e patologie attuali o pregresse dei dipendenti e il datore di lavoro provvede alla loro tutela nel rispetto della privacy il medico competente applicherà le indicazioni delle Autorità Sanitarie;

10. AGGIORNAMENTO DEL PROTOCOLLO DI REGOLAMENTAZIONE

- È costituito in cantiere un Comitato per l'applicazione e la verifica delle regole del protocollo di regolamentazione con la partecipazione delle rappresentanze sindacali aziendali e del RLS.
- Laddove, per la particolare tipologia di cantiere e per il sistema delle relazioni sindacali, non si desse luogo alla costituzione di comitati per i singoli cantieri, verrà istituito, un Comitato Territoriale composto dagli Organismi Paritetici per la salute e la sicurezza, laddove costituiti, con il coinvolgimento degli RLST e dei rappresentanti delle parti sociali.
- Potranno essere costituiti, a livello territoriale o settoriale, ad iniziativa dei soggetti firmatari del presente Protocollo, comitati per le finalità del Protocollo, anche con il coinvolgimento delle autorità sanitarie locali e degli altri soggetti istituzionali coinvolti nelle iniziative per il contrasto della diffusione del COVID19.

Si evidenzia che rimangono, comunque, ferme le funzioni ispettive dell'INAIL e dell'Agenzia unica per le ispezioni del lavoro, "Ispettorato Nazionale del Lavoro", e che, in casi eccezionali, potrà essere richiesto l'intervento degli agenti di Polizia Locale.

ESCLUSIONE DELLA RESPONSABILITÀ DEL DEBITORE, ANCHE RELATIVAMENTE ALL'APPLICAZIONE DI EVENTUALI DECADENZE O PENALI CONNESSE A RITARDATI O OMESSI ADEMPIMENTI

Le ipotesi che seguono, costituiscono una tipizzazione pattizia, relativamente alle attività di cantiere, della disposizione, di carattere generale, contenuta nell'articolo 91 del decreto legge 17 marzo 2020, n. 18, a tenore della quale il rispetto delle misure di contenimento adottate per contrastare l'epidemia di COVID-19 è sempre valutata ai fini dell'esclusione, ai sensi e per gli effetti degli articoli 1218 e 1223 c.c., della responsabilità del debitore, anche relativamente all'applicazione di eventuali decadenze o penali connesse a ritardati o omissi adempimenti.

1) la lavorazione da eseguire in cantiere impone di lavorare a distanza interpersonale minore di un metro, non sono possibili altre soluzioni organizzative e non sono disponibili, in numero sufficiente, mascherine e altri dispositivi di protezione individuale (guanti, occhiali, tute, cuffie, ecc..) conformi alle disposizioni delle autorità scientifiche e sanitarie (risulta documentato l'avvenuto ordine del materiale di protezione individuale e la sua mancata consegna nei termini): conseguente sospensione delle lavorazioni;

2) l'accesso agli spazi comuni, per esempio le mense, non può essere contingentato, con la previsione di una ventilazione continua dei locali, di un tempo ridotto di sosta all'interno di tali spazi e con il mantenimento della distanza di sicurezza di 1 metro tra le persone che li occupano; non è possibile assicurare il servizio di mensa in altro modo per assenza, nelle adiacenze del cantiere, di esercizi commerciali, in cui consumare il pasto, non è possibile ricorrere ad un pasto caldo anche al sacco, da consumarsi mantenendo le specifiche distanze con conseguente sospensione delle lavorazioni;

3) caso di un lavoratore che si accerti affetto da COVID-19; necessità di porre in quarantena tutti i lavoratori che siano venuti a contatto con il collega contagiato; non è possibile la riorganizzazione del cantiere e del cronoprogramma delle lavorazioni: conseguente sospensione delle lavorazioni;

4) laddove vi sia il pernottamento degli operai ed il dormitorio non abbia le caratteristiche minime di sicurezza richieste e/o non siano possibili altre soluzioni organizzative, per mancanza di strutture ricettive disponibili: conseguente sospensione delle lavorazioni.

5) indisponibilità di approvvigionamento di materiali, mezzi, attrezzature e maestranze funzionali alle specifiche attività del cantiere: conseguente sospensione delle lavorazioni.

La ricorrenza delle predette ipotesi deve essere attestata dal coordinatore per la sicurezza nell'esecuzione dei lavori che ha redatto l'integrazione del Piano di sicurezza e di coordinamento.

N.B. si evidenzia che la tipizzazione delle ipotesi deve intendersi come meramente esemplificativa e non esaustiva.

Istruzioni operative per la pulizia delle mani

Il lavaggio delle mani è una misura indispensabile per la prevenzione e protezione dal rischio biologico. Le mani sono il veicolo principale di trasferimento di agenti virali da un campione all'operatore oppure da un operatore all'altro e/o all'ambiente.

I lavoratori possono raccogliere agenti patogeni sulle loro mani per contatto con la cute integra, con i campioni biologici, con le attrezzature o le superfici di lavoro. Le mani sono, inoltre, di per sé un'importante fonte di contaminazione di microrganismi (flora batterica transitoria e flora batterica residente della cute).

Una corretta igiene delle mani servirà quindi a rimuovere ed eliminare rapidamente dalle mani eventuali agenti biologici disseminati che da qui potrebbero facilmente essere introdotti nell'organismo, e a bloccare una eventuale catena di trasmissione degli agenti biologici stessi.

Per quanto riguarda il lavaggio delle mani, va tenuto presente che esso va applicato dopo ogni attività di lavoro con potenziale esposizione al rischio biologico, dopo aver tolto i guanti e altri DPI o indumenti protettivi, nel caso di contaminazione o sospetta tale con materiali a rischio, dopo

WinSafe D.Lgs.81/2008

l'effettuazione di manovre invasive su pazienti umani o animali, dopo attività generiche come aver starnutito, soffiato il naso, usato i servizi igienici, aver adoperato mezzi pubblici e prima di lasciare l'area di lavoro, prima di mangiare, bere, applicare cosmetici o lenti a contatto, assumere farmaci. Inoltre si ricorda che l'uso dei guanti non sostituisce mai l'igiene delle mani.

Come eseguire il lavaggio delle mani:

- Utilizzare sapone liquido e acqua corrente, preferibilmente calda;
- Applicare il sapone su entrambi i palmi delle mani e strofina sul dorso, tra le dita e nello spazio al di sotto delle unghie, per almeno 20-25 secondi;
- Risciacquare abbondantemente con acqua corrente;
- Asciugare le mani possibilmente con carta usa e getta, asciugamani monouso o con un dispositivo ad aria calda o con asciugamani di tela in rotolo;
- Non toccare rubinetti o maniglie con le mani appena lavate. Per chiudere il rubinetto, se non presente un meccanismo a pedale, utilizzare una salviettina pulita, meglio se monouso.

Durata totale della procedura: circa 50-60 secondi.

In assenza di servizi igienici e della disponibilità di acqua corrente, utilizzare gel igienizzante per mani pronto all'uso (con movimenti analoghi al lavaggio mani con acqua e sapone: applicarlo sul palmo di una mano e, strofinando le mani, frizionare e distribuirlo sulla superficie di entrambe le mani, lasciando agire per circa 15-20 secondi, finché non si asciuga. Seguire le istruzioni del produttore circa la quantità di prodotto da usare ed il tempo di azione).

La corretta applicazione di misure preventive, quali l'igiene delle mani, può ridurre il rischio di infezione.

Misure preventive quali l'igiene delle mani, l'igiene respiratoria e il distanziamento sociale, devono essere pubblicizzate tramite appositi materiali informativi esposti nelle aree di lavoro.

Dispositivi di protezione individuale per rischio biologico

Per Dispositivi di Protezione Individuale (DPI), ai sensi dell'art. 74, comma 1, D. Lgs. 81/2008 e s.m.i., si intende *"qualsiasi attrezzatura destinata ad essere indossata e tenuta dal lavoratore allo scopo di proteggerlo contro uno o più rischi suscettibili di minacciarne la sicurezza o la salute durante il lavoro, nonché ogni complemento o accessorio destinato a tale scopo"*.

Tra i vari obblighi prescritti dall'art. 77 del D.Lgs. 81/2008 e s.m.i., il Datore di Lavoro, a seguito della valutazione dei rischi, deve individuare i rischi che non possono essere ridotti con altri mezzi e, in questo caso, deve individuare i DPI idonei a ridurli, tenendo in considerazione anche le eventuali fonti di rischio che i DPI stessi possono rappresentare per i lavoratori.

I lavoratori a loro volta, ai sensi degli artt. 20 e 78 del D.Lgs. 81/08 s.m.i., avranno l'obbligo di:

- utilizzare correttamente i DPI, rispettando le istruzioni impartite dai preposti;
- aver cura dei Dispositivi di Protezione Individuale (DPI) forniti;
- non apportare modifiche ai DPI forniti;
- segnalare immediatamente ai preposti qualsiasi difetto o inconveniente rilevato nei DPI messi a disposizione;
- verificare prima di ogni utilizzo l'integrità e la funzionalità del DPI;
- seguire le procedure aziendali per la riconsegna dei DPI al termine dell'utilizzo.

A seguito della Valutazione dei Rischi i DPI per fronteggiare agenti patogeni virali sono quelli relativi a:

- Protezione delle vie respiratorie;
- Protezione degli occhi;
- Protezione delle mani;
- Protezione del corpo.

Riguardo alle protezioni delle vie respiratorie, classificate come DPI di III Categoria, in quanto proteggono il lavoratore da rischi che possono causare conseguenze molto gravi quali la morte o danni irreversibili alla salute per l'esposizione ad agenti biologici nocivi si fa riferimento ai facciali filtranti monouso che proteggono da aerosol solidi e liquidi e "sono classificati in tre categorie secondo la norma EN 149:2001 + A1:2009:

- FFP1: protezione da aerosol solidi e liquidi senza tossicità specifica in concentrazioni fino a 4xTLV, APF=4;
- FFP2: protezione da aerosol solidi e liquidi senza tossicità specifica o a bassa tossicità in concentrazioni fino a 12xTLV, APF=10;
- FFP3: protezione da aerosol solidi o liquidi senza tossicità specifica a bassa tossicità e ad alta tossicità in concentrazioni fino a 50xTLV, APF=30".

Si definisce:

- TLV il Valore limite di esposizione professionale, cioè la concentrazione di una sostanza chimica alla quale si ritiene che la maggior parte dei lavoratori possa rimanere esposta senza effetti negativi sulla salute;

- APF il fattore di protezione assegnato".

In particolare sul facciale filtrante i codici riportati hanno i seguenti significati:

NR: facciale filtrante monouso utilizzabile per un massimo di 8 ore;

R: filtro riutilizzabile;

D: protezioni respiratore che ha superato la prova opzionale di intasamento per una migliore respirazione".

In alternativa sarà possibile utilizzare semimaschere facciali con filtri che proteggono a seconda del filtro utilizzato, da gas e/o aerosol. I filtri per la protezione da polveri, fumi e nebbie sono classificati in tre categorie secondo la norma EN 143:2001 + A1:2006: P1, P2 e P3.

Si segnala che il fattore di protezione assegnato APF e il TLV per le tre categorie sono identici a quelli indicati precedentemente per i facciali filtranti monouso.

Per la protezione dal nuovo COVID-19 sono consigliati i facciali filtranti monouso FFP2 o FFP3 oppure semimaschere facciali con filtri P2 o P3.

Si allega tabella riassuntiva relativa a tutti i DPI:

Dispositivi di protezione individuale per la gestione dell'emergenza COVID-19		
PROTEZIONE	DISPOSITIVO	NORMA
Protezione occhi	Occhiali (DPI II cat.)	UNI EN 166:2004
Protezione occhi	Occhiali a maschera (DPI III cat.)	UNI EN 166:2004
Protezione occhi e mucose	Visiera (DPI III cat.)	UNI EN 166:2004
Protezione vie respiratorie	Semimaschera filtrante	UNI EN 149:2009
Protezione vie respiratorie	Semimaschera e quarti di maschera	UNI EN 140:2000
Protezione vie respiratorie	Facciali filtranti monouso	UNI EN 149:2001
Protezione corpo	Indumenti di protezione (DPI III cat)	UNI EN 14126:2004 UNI EN13688:2013
Protezione mani	Guanti monouso (DPI III cat)	UNI EN 420:2010 UNI EN ISO 374-5:2017 UNI EN ISO 374-2:2020 UNI EN 455
Protezione arti inferiori	Calzari (DPI I, II, III cat.)	UNI EN ISO 20345:2012 UNI EN ISO 20347:2012 UNI EN ISO 20346:2014

Si ricorda comunque l'importanza delle corrette procedure per utilizzare i DPI che dovranno essere trasmesse ai lavoratori attraverso specifiche lezioni di formazione ed informazione.

VALUTAZIONE DEL RISCHIO DA LINEE GUIDA INAIL

Il periodo di emergenza sanitaria connessa alla pandemia da SARS-CoV-2 ha portato alla necessità di adottare importanti azioni contenitive che hanno richiesto, fra l'altro, la sospensione temporanea di numerose attività produttive.

Le misure contenitive che hanno riguardato il mondo del lavoro si sono rese necessarie per ridurre le occasioni di contatto sociale sia per la popolazione generale, ma anche per caratteristiche intrinseche dell'attività lavorativa per il rischio di contagio.

Il fenomeno dell'epidemia tra gli operatori sanitari – che sicuramente per questo ambito di rischio è il contesto lavorativo di maggior pericolosità – ha fatto emergere con chiarezza come il rischio da infezione in occasione di lavoro sia concreto ed ha determinato, come confermato anche dalle ultime rilevazioni, numeri elevati di infezioni pari a circa il 10 % del totale dei casi e numerosi decessi. Tale fenomeno è comune ad altri paesi colpiti dalla pandemia.

Per tali motivi, occorre adottare misure graduali ed adeguate al fine di consentire, in presenza di indicatori epidemiologici compatibili, un ritorno progressivo al lavoro, garantendo adeguati livelli di tutela della salute e sicurezza di tutti i lavoratori.

Al fine di contribuire a fornire elementi tecnici di valutazione al decisore politico per la determinazione di livelli di priorità progressiva di interventi, è necessario tenere in considerazione le specificità dei processi produttivi e delle modalità di organizzazione del lavoro che nell'insieme possono contribuire alla caratterizzazione del rischio.

Il rischio da contagio da SARS-CoV-2 in occasione di lavoro può essere classificato secondo tre variabili:

- **Esposizione:** la probabilità di venire in contatto con fonti di contagio nello svolgimento delle specifiche attività lavorative (es. settore sanitario, gestione dei rifiuti speciali, laboratori di ricerca, ecc.);
- **Prossimità:** le caratteristiche intrinseche di svolgimento del lavoro che non permettono un sufficiente distanziamento sociale (es. specifici compiti in catene di montaggio) per parte del tempo di lavoro o per la quasi totalità;
- **Aggregazione:** la tipologia di lavoro che prevede il contatto con altri soggetti oltre ai lavoratori dell'azienda (es. ristorazione, commercio al dettaglio, spettacolo, alberghiero, istruzione, ecc.).

Tali profili di rischio possono assumere una diversa entità ma allo stesso tempo modularità in considerazione delle aree in cui operano gli insediamenti produttivi, delle modalità di organizzazione del lavoro e delle specifiche misure preventive adottate.

In una analisi di priorità della modulazione delle misure contenitive, va tenuto conto anche dell'impatto che la riattivazione di uno o più settori comporta nell'aumento di occasioni di aggregazioni sociali per la popolazione. È evidente, infatti, che nell'ambito della tipologia di lavoro che prevede contatti con soggetti "terzi", ve ne sono alcuni che determinano necessariamente la riattivazione di mobilità di popolazione e in alcuni casi grandi aggregazioni.

Al fine di sintetizzare in maniera integrata gli ambiti di rischio suddetti, è stata messa a punto una metodologia basata sul modello sviluppato sulla base dati O*NET del Bureau of Labor of Statistics statunitense (fonte O*NET 24.2 Database, U.S. Department of Labor, Employment and Training Administration) adattato al contesto lavorativo nazionale integrando i dati delle indagini INAIL e ISTAT (fonti Indagine INSuLa 2 e dati ISTAT degli occupati al 2019) e gli aspetti connessi all'impatto sull'aggregazione sociale.

WinSafe D.Lgs.81/2008

Metodologia di valutazione integrata

Viene di seguito illustrata una matrice di rischio elaborata sulla base del confronto di scoring attribuibili per ciascun settore produttivo per le prime due variabili con le relative scale:

- esposizione

- 0 = probabilità bassa (es. lavoratore agricolo);
- 1 = probabilità medio-bassa;
- 2 = probabilità media;
- 3 = probabilità medio-alta;
- 4 = probabilità alta (es. operatore sanitario).

- prossimità

- 0 = lavoro effettuato da solo per la quasi totalità del tempo;
- 1 = lavoro con altri ma non in prossimità (es. ufficio privato);
- 2 = lavoro con altri in spazi condivisi ma con adeguato distanziamento (es. ufficio condiviso);
- 3 = lavoro che prevede compiti condivisi in prossimità con altri per parte non predominante del tempo (es. catena di montaggio);
- 4 = lavoro effettuato in stretta prossimità con altri per la maggior parte del tempo (es. studio dentistico).

Il punteggio risultante da tale combinazione viene corretto con un fattore che tiene conto della terza scala:

- aggregazione

- 1.00 = presenza di terzi limitata o nulla (es. settori manifatturiero, industria, uffici non aperti al pubblico);
- 1.15 (+15%) = presenza intrinseca di terzi ma controllabile organizzativamente (es. commercio al dettaglio, servizi alla persona, uffici aperti al pubblico, bar, ristoranti);
- 1.30 (+30%) = aggregazioni controllabili con procedure (es. sanità, scuole, carceri, forze armate, trasporti pubblici);
- 1.50 (+50%) = aggregazioni intrinseche controllabili con procedure in maniera molto limitata (es. spettacoli, manifestazioni di massa).

Il risultato finale determina l'attribuzione del livello di rischio con relativo codice colore per ciascun settore produttivo all'interno della matrice seguente.

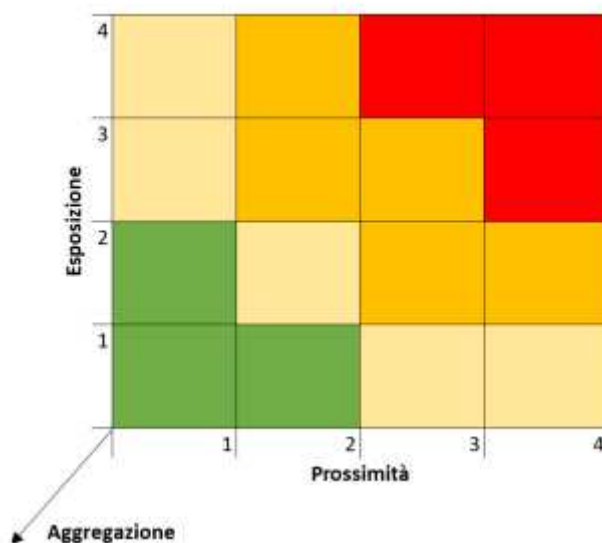

Matrice di rischio: verde = basso; giallo = medio-basso; arancio = medio-alto; rosso = alto

L'INAIL ha preparato una tabella che illustra le classi di rischio per alcuni dei principali settori lavorativi e partizioni degli stessi, nonché il relativo numero degli occupati dalla quale si evince che il rischio per gli operai edili nel settore delle costruzioni è MEDIO-BASSO:

Codice Ateco 2007	Descrizione	Numero di occupati (ISTAT 2019) in migliaia	Classe di Rischio
A	AGRICOLTURA, SILVICOLTURA E PESCA	930.0	BASSO
C	ATTIVITÀ MANIFATTURIERE	3957.0	BASSO
	MANUTENTORI		MEDIO-ALTO
D	FORNITURA DI ENERGIA ELETTRICA, GAS, VAPORE E ARIA CONDIZIONATA	80.2	BASSO
E	FORNITURA DI ACQUA; RETI FOGNARIE, ATTIVITÀ DI GESTIONE DEI RIFIUTI E RISANAMENTO	231.7	BASSO
	OPERATORI ECOLOGICI		MEDIO-BASSO
F	COSTRUZIONI	1555.6	BASSO
	OPERAI EDILI		MEDIO-BASSO
G	COMMERCIO ALL'INGROSSO E AL DETTAGLIO; RIPARAZIONE DI AUTOVEICOLI E MOTOCICLI	3737.8	BASSO
	FARMACISTI		ALTO
	CASSIERI		MEDIO-BASSO
H	TRASPORTO E MAGAZZINAGGIO	1200.9	BASSO
	CORRIERI		MEDIO-ALTO
I	ATTIVITÀ DEI SERVIZI DI ALLOGGIO E DI RISTORAZIONE	1694.1	BASSO
	ADDETTI ALLE MENSE		MEDIO-ALTO
	CAMERIERI		MEDIO-ALTO
J	SERVIZI DI INFORMAZIONE E COMUNICAZIONE	642.8	BASSO
K	ATTIVITÀ FINANZIARIE E ASSICURATIVE	631.4	BASSO
M	ATTIVITÀ PROFESSIONALI, SCIENTIFICHE E TECNICHE	1718.3	BASSO
	MICROBIOLOGI		MEDIO-ALTO
O	AMMINISTRAZIONE PUBBLICA E DIFESA; ASSICURAZIONE SOCIALE OBBLIGATORIA	1217.4	BASSO
	FORZE DELL'ORDINE		ALTO
P	ISTRUZIONE	1592.9	MEDIO-BASSO
Q	SANITA' E ASSISTENZA SOCIALE	1989.0	ALTO
R	ATTIVITÀ ARTISTICHE, SPORTIVE, DI INTRATTENIMENTO E DIVERTIMENTO	348.6	MEDIO-BASSO
	LAVORATORI DELLO SPETTACOLO		MEDIO-ALTO
	INTERPRETI		MEDIO-ALTO
	ATLETI PROFESSIONISTI		ALTO
S	ALTRE ATTIVITÀ DI SERVIZI	754.0	BASSO
	AGENZIE FUNEBRI		ALTO
	PARRUCCHIERI		ALTO
T	ATTIVITÀ DI FAMIGLIE E CONVIVENZE COME DATORI DI LAVORO PER PERSONALE DOMESTICO; PRODUZIONE DI BENI E SERVIZI INDIFFERENZIATI PER USO PROPRIO DA PARTE DI FAMIGLIE E CONVIVENZE	1527.1	MEDIO-BASSO
	BADANTI		MEDIO-ALTO

Per il dettaglio dei settori produttivi con l'attribuzione relativa alla dimensione di aggregazione sociale e alla classe di rischio media integrata consultare l'allegato 1 del Documento Tecnico Inail; nell'allegato 2 si presenta invece la distribuzione dei lavoratori impiegati nei settori sospesi divisi per genere, fascia di età ed aree geografiche.

L'attribuzione delle classi di rischio per i settori produttivi individuati è da considerarsi come orientativa per far emergere una consapevolezza integrata dell'attuale scenario di emergenza sanitaria. È evidente che le singole realtà aziendali possono mitigare sostanzialmente il rischio adottando un'adeguata strategia di prevenzione anche per rispondere a specifiche complessità che possono non emergere in un'analisi di insieme, in particolare per le piccole e medie imprese.

Sulla base di tale approccio di matrice di rischio si possono adottare una serie di misure atte a prevenire/mitigare il rischio di contagio per i lavoratori. La gestione della prima fase emergenziale ha permesso di acquisire esperienze prevenzionali che possono essere utilmente sviluppate nella seconda fase.

Nella prima fase si sono attuate, infatti, una serie di misure organizzative di prevenzione e protezione rese necessarie nel contesto emergenziale per garantire il lavoro in sicurezza per i settori produttivi che hanno continuato ad operare, misure peraltro già richiamate dal "Protocollo condiviso di regolamentazione delle misure per il contrasto e il contenimento della diffusione del virus Covid-19 negli ambienti di lavoro". Per il settore sanitario, inoltre, sono stati emanati numerosi documenti guida da OMS, ECDC, Agenzia europea per la sicurezza e la salute sul lavoro – EU-OSHA, Ministero della Salute, ISS e INAIL.

Il sistema di prevenzione nazionale ed aziendale realizzatosi nel tempo, con il consolidamento dell'assetto normativo operato dal D.Lgs 81/08 e s.m.i., offre la naturale infrastruttura per l'adozione di un approccio integrato alla valutazione e gestione del rischio connesso all'attuale emergenza pandemica.

Nell'ottica di un approccio partecipato ed integrato all'attuazione delle procedure individuate, è imprescindibile il coinvolgimento di tutte le figure della prevenzione aziendale, medico competente, RSPP, RLS/RLST, nel coadiuvare il datore di lavoro in un puntuale monitoraggio dell'attuazione attenta e responsabile delle suddette misure, rilevando che solo la partecipazione consapevole ed attiva dei lavoratori potrà esitare in risultati efficaci con importanti ripercussioni positive anche all'esterno del *setting* lavorativo.

C'è la necessità di adottare una serie di azioni che vanno ad integrare il documento di valutazione dei rischi (DVR) atte a prevenire il rischio di infezione SARS-CoV-2 nei luoghi di lavoro contribuendo, altresì, alla prevenzione della diffusione dell'epidemia. Tali misure possono essere così classificate:

- *Misure organizzative*
- *Misure di prevenzione e protezione*
- *Misure specifiche per la prevenzione dell'attivazione di focolai epidemici*

Misure organizzative

Le misure organizzative sono estremamente importanti per molti aspetti, anche quale contributo alla prevenzione primaria e quindi nell'ottica dell'eliminazione del rischio.

La progressiva riattivazione del ciclo produttivo non può prescindere da una analisi dell'organizzazione del lavoro atta a contenere il rischio attraverso rimodulazione degli spazi e postazioni di lavoro, dell'orario di lavoro e dell'articolazione in turni, e dei processi produttivi.

Gestione degli spazi di lavoro

Gli spazi di lavoro devono essere rimodulati nell'ottica del distanziamento sociale compatibilmente con la natura dei processi produttivi. Nel caso di lavoratori che non necessitano di particolari strumenti e/o attrezzature di lavoro e che possono lavorare da soli, gli stessi potrebbero, per il WinSafe D.Lgs.81/2008

periodo transitorio, essere posizionati in spazi ricavati ad esempio da uffici inutilizzati, sale riunioni, ecc.

Per gli ambienti dove operano più lavoratori contemporaneamente potranno essere trovate soluzioni innovative come ad esempio il riposizionamento delle postazioni di lavoro adeguatamente distanziate tra loro e l'introduzione di barriere separatorie (pannelli in plexiglass, mobilio, ecc.).

Per gli spazi comuni, comprese le mense aziendali, i punti di ristoro e gli spogliatoi, i servizi igienici deve essere prevista una ventilazione continua degli ambienti, prevedendo altresì una turnazione nella fruizione nonché un tempo ridotto di permanenza all'interno degli stessi, naturalmente con adeguato distanziamento. Nella gestione dell'entrata e dell'uscita dei lavoratori devono essere favoriti orari scaglionati e laddove possibile, prevedere una porta di entrata ed una di uscita dedicate.

Devono essere limitati al minimo indispensabile gli spostamenti all'interno dell'azienda, comunque nel rispetto delle indicazioni aziendali.

Non sono consentite le riunioni in presenza, favorendo il collegamento a distanza o, se le stesse sono necessarie, possono avvenire garantendo un adeguato distanziamento e riducendo al minimo il numero di partecipanti.

L'accesso di fornitori esterni potrà avvenire secondo modalità, percorsi e tempistiche ben definite dall'azienda; per le attività di carico/scarico si dovrà rispettare il previsto distanziamento.

Organizzazione e orario di lavoro

Al fine anche di ridurre il contatto sociale nell'ambiente di lavoro potranno essere adottate soluzioni organizzative innovative che riguardano sia l'articolazione dell'orario di lavoro sia i processi produttivi, limitando anche la necessità di trasferte.

L'articolazione del lavoro potrà essere ridefinita con orari differenziati che favoriscano il distanziamento sociale riducendo il numero di presenze in contemporanea nel luogo di lavoro e prevenendo assembramenti all'entrata e all'uscita con flessibilità di orari.

È essenziale evitare aggregazioni sociali anche in relazione agli spostamenti per raggiungere il posto di lavoro e rientrare a casa (*commuting*), con particolare riferimento all'utilizzo del trasporto pubblico. Per tale motivo è necessaria un'azione integrata per mitigare questa tipologia di rischio tramite misure organizzative dedicate, ad esempio adottando piani di mobilità adeguati, misure specifiche per disciplinare l'uso dei mezzi pubblici o incentivando forme di trasporto sul luogo di lavoro differenti, anche con il mezzo privato.

In ogni caso, all'interno dei mezzi pubblici oltre al distanziamento sociale è raccomandabile l'uso di mascherine per tutti gli occupanti.

Tenendo altresì conto della commisurazione della produttività rispetto alla reale disponibilità dei lavoratori nella fase di transizione, ove alcuni lavoratori suscettibili, previa valutazione del medico competente, potranno essere ricollocati in altra mansione o essere temporaneamente non idonei a riprendere il lavoro, va effettuata un'analisi dei processi con distribuzione dei compiti, articolazione dei turni, nonché valorizzando, ove possibile, le forme di lavoro a distanza e modulando, anche con utilizzo di tecnologie innovative, l'articolazione stessa del lavoro.

Tra le misure organizzative già ampiamente utilizzate nella prima fase, si richiamano le diverse forme di lavoro a distanza, ove compatibili, soprattutto per le attività di supporto gestionale/amministrativo. Si tratta di una modalità che si è rivelata - pur nelle sue complessità ed in attesa di più specifici indicatori di monitoraggio - una soluzione efficace che, nell'ambito dei servizi ed in molti settori della pubblica amministrazione, ha permesso la continuità dei processi lavorativi e, allo stesso tempo, ha contribuito in maniera sostanziale al contenimento dell'epidemia. Anche nella fase di progressiva riattivazione del lavoro costituirà un utile e modulabile strumento di prevenzione in molti settori. L'utilizzo di tali forme di lavoro a distanza necessita tuttavia di rafforzare le misure di supporto per la prevenzione dei rischi connessi a questa tipologia di lavoro, in particolare fornendo assistenza nell'uso di apparecchiature e software nonché degli strumenti di videoconferenza, incoraggiando a fare pause regolari; in aggiunta, il management dovrà tenere

conto della necessità di garantire il supporto ai lavoratori che si sentono in isolamento e a quelli che contestualmente hanno necessità di accudire i figli.

Misure di prevenzione e protezione

In coerenza con i processi di valutazione e gestione del rischio disciplinati dal D.Lgs 81/08 e s.m.i., vanno adottate misure di carattere generale e specifico commisurate al rischio di esposizione a SARS-CoV-2 negli ambienti di lavoro privilegiando misure di prevenzione primaria.

Informazione e formazione

Devono essere adeguate, contestualizzate e, allo stesso tempo, adattate allo specifico ambito lavorativo, in modo da permettere a tutti i lavoratori di comprendere puntualmente ed esattamente le modalità del rischio, sia valorizzando l'ampia attività comunicativa già fatta rispetto al periodo di chiusura passato, sia anche valorizzando la consapevolezza reciproca del rischio che, proprio per la sua tipologia, vede la prevenzione intrinseca nel distanziamento sociale, nei comportamenti e nelle misure di prevenzione anche individuali.

È quindi imprescindibile mettere in atto un' incisiva ed efficace attività di informazione e formazione, con particolare riferimento al complesso delle misure adottate cui il personale deve attenersi; è altresì necessario realizzare un'efficace comunicazione anche finalizzata ad evitare, ad esempio, forme di stigmatizzazione nei confronti di lavoratori che provengono da aree a pregresso maggior rischio nonché a favorire – in tempo di “infodemia” - l'accesso a fonti istituzionali per le informazioni, evitando così il moltiplicarsi di fake news.

Pertanto, le principali fonti istituzionali di riferimento sono:

- Ministero della Salute
- Istituto Superiore di Sanità (ISS)
- Istituto nazionale per l'assicurazione contro gli infortuni sul lavoro (INAIL)
- Organizzazione Mondiale della Sanità (OMS)
- Centro europeo per la prevenzione e il controllo delle malattie (ECDC)

Va altresì contestualizzato che la percezione di questo rischio, anche per il grande impatto e la sua straordinarietà ed eccezionalità, crea nei lavoratori una sensazione di insicurezza che può anche agire sugli altri rischi. Quindi la corretta ed intrinseca gestione del rischio, nonché la corretta comunicazione del rischio, unitamente a tutte le altre soluzioni adottate, possono creare un senso di consapevolezza e di adeguatezza delle misure poste in essere.

Misure igieniche e di sanificazione degli ambienti

Nell'attuale situazione di emergenza pandemica da SARS-CoV-2, ciascun individuo è chiamato ad applicare le misure di prevenzione raccomandate al fine di limitare la diffusione dell'infezione. Tali misure, già descritte nei documenti prodotti dal Ministero della Salute e dall'ISS, si concretizzano nei comportamenti da seguire per l'intera popolazione.

Pertanto, in più punti dell'azienda devono essere affissi poster/locandine/brochure che pubblicizzano le suddette misure ed in particolare l'azienda metterà a disposizione idonei mezzi detergenti per una raccomandata frequente pulizia delle mani.

Sarebbe opportuno, soprattutto nelle aree geografiche a maggiore endemia o nelle aziende in cui si sono registrati casi sospetti di COVID-19, prevedere, alla riapertura, una sanificazione degli ambienti, delle postazioni di lavoro e delle aree comuni. In ogni caso va garantita la pulizia giornaliera dei locali, degli ambienti, delle postazioni di lavoro e delle aree comuni nonché la sanificazione periodica.

Utilizzo di mascherine e dispositivi di protezione individuali (DPI) per le vie respiratorie

Vanno mappate tutte le attività, prevedendo di norma, per tutti i lavoratori che condividono spazi comuni, l'utilizzo di una mascherina chirurgica, come del resto normato dal DL n. 9 (art. 34) in combinato con il DL n. 18 (art 16 c. 1).

La valutazione dei rischi nelle singole realtà aziendali è lo strumento adeguato per la determinazione di specifici DPI anche in relazione al complesso dei rischi per la salute e sicurezza dei lavoratori.

Indicazioni più specifiche sono state definite per gli operatori della sanità con il documento pubblicato dall'Istituto Superiore di Sanità in materia.

Sorveglianza sanitaria e tutela dei lavoratori fragili

In considerazione del ruolo cardine del medico competente nella tutela della salute e sicurezza dei lavoratori, in particolare attraverso la collaborazione alla valutazione dei rischi ed alla effettuazione della sorveglianza sanitaria, non si può prescindere dal coinvolgimento dello stesso in un contesto del genere, al di là dell'ordinarietà.

Relativamente alle aziende dove non è già presente il medico competente, in via straordinaria, va pensata la nomina di un medico competente ad hoc per il periodo emergenziale o soluzioni alternative, anche con il coinvolgimento delle strutture territoriali pubbliche (ad esempio, servizi preventivazionali territoriali, Inail, ecc.) che, come per altre attività, possano effettuare le visite, magari anche a richiesta del lavoratore.

Pertanto, il medico competente va a rivestire un ruolo centrale soprattutto per l'identificazione dei soggetti suscettibili e per il reinserimento lavorativo di soggetti con pregressa infezione da SARS-CoV-2.

I dati epidemiologici mostrano chiaramente una maggiore fragilità nelle fasce di età più elevate della popolazione nonché in presenza di alcune tipologie di malattie cronico degenerative (ad es. patologie cardiovascolari, respiratorie e dismetaboliche) che in caso di comorbidità con l'infezione possono influenzare negativamente la severità e l'esito della patologia.

In tale ottica potrebbe essere introdotta la "sorveglianza sanitaria eccezionale" che verrebbe effettuata sui lavoratori con età >55 anni o su lavoratori al di sotto di tale età ma che ritengano di rientrare, per condizioni patologiche, in questa condizione anche attraverso una visita a richiesta. In assenza di copertura immunitaria adeguata (utilizzando test sierologici di accertata validità), si dovrà valutare con attenzione la possibilità di esprimere un giudizio di "inidoneità temporanea" o limitazioni dell'idoneità per un periodo adeguato, con attenta rivalutazione alla scadenza dello stesso.

Per il reintegro progressivo di lavoratori dopo l'infezione da SARS-CoV-2, il medico competente, previa presentazione di certificazione di avvenuta negativizzazione del tampone secondo le modalità previste e rilasciata dal dipartimento di prevenzione territoriale di competenza, effettua la "visita medica precedente alla ripresa del lavoro, a seguito di assenza per motivi di salute di durata superiore ai sessanta giorni continuativi, al fine di verificare l'idoneità alla mansione" (D.Lgs 81/08 e s.m.i, art. 41 c. 2 lett. e-ter), anche per valutare profili specifici di rischiosità e comunque indipendentemente dalla durata dell'assenza per malattia, in deroga alla norma.

In merito a tale tipologia di soggetti, la letteratura scientifica evidenzia che le persone che si sono ammalate e che hanno manifestato una polmonite o una infezione respiratoria acuta grave, potrebbero presentare una ridotta capacità polmonare a seguito della malattia (anche fino al 20-30% della funzione polmonare) con possibile necessità di sottoporsi a cicli di fisioterapia respiratoria. Situazione ancora più complessa è quella dei soggetti che sono stati ricoverati in terapia intensiva, in quanto possono continuare ad accusare disturbi rilevanti descritti in letteratura, la cui presenza necessita di particolare attenzione ai fini dell'emissione del giudizio di idoneità.

Vanno sviluppati in questa fase percorsi *ad hoc* di aggiornamento professionale e raccomandazioni operative per i medici competenti a cura di società scientifiche del settore di riferimento e delle Istituzioni sul tema specifico.

WinSafe D.Lgs.81/2008

Misure specifiche per la prevenzione dell'attivazione di focolai epidemici

Nella fase di transizione, va considerato il rischio di una riattivazione di focolai nei luoghi di lavoro, mettendo quindi in atto una serie di misure volte a contrastarli.

Pertanto, vanno rafforzate, in azienda, tutte le misure di igiene già richiamate e va altresì attuata la procedura del controllo della temperatura corporea sui lavoratori, prima dell'accesso al luogo di lavoro, secondo le modalità di cui al citato Protocollo.

Se tale temperatura risulterà superiore ai 37,5° C, non sarà consentito l'accesso ai luoghi di lavoro. Le persone in tale condizione saranno momentaneamente isolate e fornite di mascherine, non dovranno recarsi al Pronto Soccorso e/o nelle infermerie di sede (ove presenti), ma dovranno contattare nel più breve tempo possibile il proprio medico curante e seguire le sue indicazioni. Rimangono aspetti organizzativi specifici da identificare nei differenti contesti lavorativi.

Relativamente alla gestione di un lavoratore che presenta sintomi mentre è al lavoro, ugualmente saranno seguite le procedure di cui al sopracitato Protocollo. Pertanto, nel caso in cui in azienda un lavoratore sviluppi febbre e sintomi di infezione respiratoria quali la tosse, lo deve dichiarare immediatamente all'ufficio del personale e si dovrà procedere al suo isolamento, in base alle disposizioni dell'Autorità sanitaria; l'azienda procede immediatamente ad avvertire le autorità sanitarie competenti e i numeri di emergenza per il COVID-19 forniti dalla Regione o dal Ministero della Salute.

L'azienda, anche attraverso il coinvolgimento del medico competente, collabora con le Autorità sanitarie per la definizione degli eventuali "contatti stretti" di una persona presente in azienda che sia stata riscontrata positiva al tampone COVID-19. Ciò al fine di permettere alle autorità di applicare le necessarie e opportune misure di quarantena. Nel periodo dell'indagine, l'azienda potrà chiedere ai possibili contatti stretti di lasciare cautelativamente lo stabilimento, secondo le indicazioni dell'Autorità sanitaria.

Nelle aree maggiormente colpite potranno essere considerate, alla ripresa, misure aggiuntive specifiche come l'esecuzione del tampone per tutti i lavoratori, soprattutto per quei cicli produttivi dove l'indice di prossimità è più alto. Vanno, tuttavia, tenuti in considerazione ed adeguatamente pianificati gli aspetti di sostenibilità di tali misure nell'attuale contesto di emergenza sanitaria.

Considerazioni finali

L'andamento dell'epidemia, che sta dimostrando l'efficacia delle misure contenitive, necessita attente valutazioni nella modularità delle attività produttive che possono essere attivate in prima istanza.

Gli indicatori epidemiologici sono essenziali per guidare con la dovuta cautela le valutazioni preliminari alla fattibilità di rimodulazioni delle misure contenitive che riguardano il mondo del lavoro.

Lo studio epidemiologico di popolazione di sieroprevalenza, che conterrà elementi conoscitivi anche rispetto alle variabili occupazionali, fornirà un importante ulteriore contributo all'analisi di contesto.

Fermo restando che il presente documento è finalizzato a fornire elementi tecnici di supporto al processo di decisione politica, al fine di identificare le attività produttive che gradualmente potrebbero riattivarsi garantendo un'adeguata sicurezza per i lavoratori e allo stesso tempo la sostenibilità complessiva delle politiche di contrasto all'epidemia, il modello di analisi di rischio proposto evidenzia tre aspetti valutativi di interesse:

- l'analisi di processo lavorativo nell'ottica del distanziamento sociale fra i lavoratori;
- il rischio di contagio connesso con la tipologia di attività specifica;
- il coinvolgimento di terzi nei processi lavorativi e il rischio di aggregazione sociale.

Le attività produttive con rischio basso o medio-basso potrebbero avere priorità in un processo graduale di rimodulazione delle misure contenitive, unitamente ad una adeguata e partecipata strategia di prevenzione anche mirata al contenimento del rischio di aggregazione correlato.

Le attività del settore manifatturiero e delle costruzioni, oltre ad essere settori vitali per l'economia del Paese, presentano per le tre variabili considerate, un indice di rischiosità complessivo mediamente basso che può ulteriormente essere migliorato con attente e puntuali misure organizzative e di prevenzione e protezione come proposto nel documento. Vanno tuttavia tenute presenti le specificità e le complessità dei singoli ambiti aziendali, specialmente nelle piccole e medie imprese.

Analoghe valutazioni, pur nella necessità di considerare l'impatto sulla mobilità di terzi e di garantire il distanziamento sociale, possono essere fatte per alcuni settori del commercio e dei servizi.

Vanno valutati i rischi connessi alla mobilità dei lavoratori legata al *commuting*, che necessitano di interventi specifici nel settore dei trasporti pubblici adottando apposite misure preventive.

Va fatta una attenta riflessione su quei settori lavorativi che comportano intrinsecamente aggregazioni che possono veicolare il contagio come ad esempio la scuola.

Nella fase di transizione sarà necessario consolidare l'incentivazione del lavoro a distanza potenziando le forme di supporto organizzativo anche con strumenti di *coaching* e di formazione, che permetteranno soprattutto nel settore della pubblica amministrazione ma anche nel settore dei servizi, di contenere il rischio di contagio senza pregiudicare sostanzialmente la produttività del sistema, compatibilmente con la natura dei processi produttivi.

L'approccio prevenzionale proposto necessita di un forte supporto del sistema di prevenzione nazionale nell'offrire strumenti adeguati di informazione e formazione basati su evidenze scientifiche.

Va, altresì, favorita una comunicazione adeguata anche in relazione alla percezione del rischio e vanno intraprese azioni che possano contrastare il fenomeno dello stigma sociale.

La tutela dei lavoratori "fragili" anche con gli strumenti proposti è un punto essenziale proprio per le peculiarità della malattia, ma tenendo conto della necessità di prevedere elementi di tutela che possano prevenire l'esclusione degli stessi dal mondo del lavoro.

Tutto l'assetto proposto è indispensabile ed è fondamentale che venga coerentemente inserito in tutte le politiche di contrasto all'epidemia in corso con particolare riferimento al *contact-tracing*.

L'analisi del rischio fa anche emergere che molti dei settori più pericolosi sono tra quelli che sono rimasti aperti in quanto essenziali. C'è altrettanto bisogno di approfondire il fenomeno del contagio e il suo impatto nel settore socio-sanitario, al fine di rafforzare tutte le misure necessarie per garantire la tutela della salute e sicurezza di tutti i lavoratori.

17. ALLEGATI AL PSC

Si riporta in allegato al presente Piano di Sicurezza e Coordinamento la seguente documentazione:

- *Schede di sicurezza relative alle singole fasi operative;*
- *Elaborato grafico relativo al programma dei lavori (Diagramma di Gantt);*
- *Protocollo di sicurezza cantiere anticontagio COVID-19.*

Committente
Comune di Palermo

Progetto di fattibilità tecnica ed economica per la redazione delle infrastrutture di ricarica di autobus elettrici - avviso PNRR misura M2 C2 - I4.4 "rinnovo flotte bus e treni verdi" sub-investimento 4.4.1 bus" (CUP: D70J22000010001 CIG: 9589549A2B) decreto di finanziamento nr. 134 del 10/05/2022

FASCICOLO DELL'OPERA

DOCUMENTO ELABORATO AI SENSI DELL' ART. 91 comma 1, lettera b) del D. Lgs. n° 81 del 09 aprile 2008, coordinato con il D.Lgs.n°106 del 3 Agosto 2009
E CON I CONTENUTI MINIMI DELL' ALLEGATO XVI

Redatto dal Coordinatore per la Progettazione
Prof. Ing Antonio Cataliotti

in data Aprile 2023

SOMMARIO

0. Premessa

Dati generali dell'opera

Capitolo 2 - Individuazione dei rischi, delle misure preventive e protettive in dotazione dell'opera e di quelle ausiliarie.

0.1. Tabella II-1 Misure preventive e protettive in dotazione dell'opera ed ausiliarie

Tabella II-2 Adeguamento delle misure preventive e protettive in dotazione dell'opera ed ausiliarie

Tabella II-3 Informazioni sulle misure preventive e protettive necessarie per pianificarne la realizzazione in condizioni di sicurezza e modalità di utilizzo e di controllo dell'efficienza delle stesse

1. Capitolo 3 - Indicazioni per la definizione dei riferimenti della documentazione di supporto esistente.

1.1. Tabella III-1 Elenco e collocazione degli elaborati tecnici relativi all'opera nel proprio contesto

Tabella III-2 Elenco e collocazione degli elaborati tecnici relativi alla struttura architettonica e statica dell'opera

Tabella III-3 Elenco e collocazione degli elaborati tecnici relativi agli impianti dell'opera

2. Registro degli Interventi

1. PREMESSA

Il coordinatore designato dal committente, nella fase di allestimento del cantiere è tenuto ad approntare il Fascicolo informazioni in cui vanno registrate le caratteristiche dell'opera e gli elementi utili in materia di sicurezza e di igiene da prendere in considerazione all'atto di eventuali lavori successivi.

Tale fascicolo è redatto tenendo conto delle specifiche norme di buona tecnica e dell'allegato II al documento U.E. del 26 Maggio 1993.

Quindi, oltre al registro del cantiere soggetto ad un aggiornamento giornaliero, vanno precisate la natura e le modalità di esecuzione di eventuali lavori di manutenzione e revisione successivi all'interno o in prossimità dell'area del cantiere, senza peraltro pregiudicare la sicurezza dei lavoratori ivi operanti.

Si tratta quindi di un piano per la tutela della sicurezza e dell'igiene, specifica ai lavori di manutenzione e di riparazione dell'opera, purché tali lavori non facciano parte dell'elenco di "lavori autonomi" concomitanti alla fase di apertura di un cantiere che prevederebbero la stesura di un vero e proprio Piano di Sicurezza.

Il "Fascicolo con le caratteristiche dell'opera" (denominato d'ora innanzi "Fascicolo") assumerà, così come previsto nell'Allegato XVI del D. Lgs. 81/2008 la forma di schede di controllo ripartite in sezioni (II-1, II-2 e II-3) per l'individuazione dei rischi, delle misure preventive e protettive in dotazione dell'opera e di quelle ausiliarie, per gli interventi successivi prevedibili sull'opera, quali le manutenzioni ordinarie e straordinarie, nonché per gli altri interventi successivi già previsti o programmati.

Saranno altresì riportati i riferimenti alla documentazione di supporto esistente (schede III-1, III-2 e III-3).

Il "controllo" viene definito compiutamente nella fase di pianificazione ed eventualmente modificato nella fase esecutiva in funzione dell'evoluzione del cantiere. Dopo la consegna dell'opera il controllo sarà aggiornato dal Committente, annotando tutte le modifiche intervenute sull'opera nel corso della sua esistenza.

Procedura operativa del Fascicolo informazioni

Il Fascicolo dell'opera ha una differente procedura gestionale rispetto alla stesura del Piano di sicurezza e coordinamento in quanto possono essere distinte tre successive fasi temporali di stesura:

– Stesura in fase di progetto a cura del Coordinatore in fase di progettazione in cui il Fascicolo è definito compiutamente nella fase di pianificazione;

Revisione in fase esecutiva a cura del Coordinatore in fase di esecuzione dei lavori in cui il Fascicolo è modificato nella fase esecutiva;

Rielaborazione dopo la consegna dell'opera a cura del Committente in cui il Fascicolo è aggiornato se avvengono modifiche nel corso dell'esistenza dell'opera.

Deve quindi essere ricordato, con la consegna alla Committenza, l'obbligo del controllo e aggiornamento nel tempo del fascicolo.

Il Fascicolo informazioni deve essere consultato ad ogni operazione lavorativa (di manutenzione ordinaria o straordinaria o di revisione dell'opera).

Il Fascicolo informazioni deve essere consultato per ogni ricerca di documentazione tecnica relativa all'opera.

Il Committente quale ultimo destinatario è responsabile della tenuta, aggiornamento e verifica delle disposizioni contenute.

CAPITOLO 1 - DATI GENERALI DELL'OPERA

NATURA DELL'OPERA: IMPIANTO ELETTRICO

DESCRIZIONE DELL'OPERA: Progetto di fattibilità tecnica ed economica per la redazione delle infrastrutture di ricarica di autobus elettrici - avviso PNRR misura M2 C2 - I4.4 "rinnovo flotte bus e treni verdi" sub-investimento 4.4.1 bus" (CUP: D70J22000010001 CIG: 9589549A2B) decreto di finanziamento nr. 134 del 10/05/2022

COMMITTENTE: Comune di Palermo

INDIRIZZO:

Indirizzo del cantiere: Deposito: Via Roccazzo 77 - Palermo
Piazzale J. Lennon
Stadio delle Palme PALERMO (PA)

Data inizio lavori:

Data fine lavori:

Numero imprese in cantiere:

DATI SOGGETTI COINVOLTI

Responsabile dei Lavori Ing. Roberto Biondo

Coordinatore per la Progettazione Prof. Ing Antonio Cataliotti

Coordinatore per la Esecuzione

DATI PROGETTISTI

*Fattibilità tecnico
economica:*

Nome e Cognome

Società di Ingegneria Sympraxis s.r.l.

Direttore tecnico: Prof. Ing. Antonio Cataliotti

Indirizzo

Via Vittorio Emanuele, 492 - 90134 Palermo

Note

CAPITOLO 2 - Individuazione dei rischi, delle misure preventive e protettive in dotazione dell'opera e di quelle ausiliarie.

In questo capitolo viene riportata l'individuazione dei rischi, delle misure preventive e protettive in dotazione dell'opera e di quelle ausiliarie, per gli interventi successivi prevedibili sull'opera, quali le manutenzioni ordinarie e straordinarie, nonché per gli altri interventi successivi già previsti o programmati (schede II-1, II-2 e II-3).

Le misure preventive e protettive in dotazione dell'opera sono le misure preventive e protettive incorporate nell'opera o a servizio della stessa, per la tutela della sicurezza e della salute dei lavoratori incaricati di eseguire i lavori successivi sull'opera.

Le misure preventive e protettive ausiliarie sono, invece, le altre misure preventive e protettive la cui adozione è richiesta ai datori di lavoro delle imprese esecutrici ed ai lavoratori autonomi incaricati di eseguire i lavori successivi sull'opera.

Per la realizzazione di questa parte di fascicolo sono utilizzate come riferimento le successive schede, che sono sottoscritte dal soggetto responsabile della sua compilazione.

La scheda II-1 è redatta per ciascuna tipologia di lavori prevedibile, prevista o programmata sull'opera, descrive i rischi individuati e, sulla base dell'analisi di ciascun punto critico (accessi ai luoghi di lavoro, sicurezza dei luoghi di lavoro, ecc.), indica le misure preventive e protettive in dotazione dell'opera e quelle ausiliarie.

Tale scheda è corredata, quando necessario, con tavole allegate, contenenti le informazioni utili per la miglior comprensione delle misure preventive e protettive in dotazione dell'opera ed indicanti le scelte progettuali effettuate allo scopo, come la portanza e la resistenza di solai e strutture, nonché il percorso e l'ubicazione di impianti e sottoservizi; qualora la complessità dell'opera lo richieda, le suddette tavole sono corredate da immagini, foto o altri documenti utili ad illustrare le soluzioni individuate.

La scheda II-2 è identica alla scheda II-1 ed è utilizzata per eventualmente adeguare il fascicolo in fase di esecuzione dei lavori ed ogniqualvolta sia necessario a seguito delle modifiche intervenute in un'opera nel corso della sua esistenza. Tale scheda sostituisce la scheda II-1, la quale è comunque conservata fino all'ultimazione dei lavori.

La scheda II-3 indica, per ciascuna misura preventiva e protettiva in dotazione dell'opera, le informazioni necessarie per pianificarne la realizzazione in condizioni di sicurezza, nonché consentire il loro utilizzo in completa sicurezza e permettere al committente il controllo della loro efficienza.

TABELLA II-1 – Misure preventive e protettive in dotazione dell’opera ed ausiliarie

TABELLA PROGRAMMATA SCHEDA II-1

Tipologia dei lavori: **Cod. Scheda:II-1.1**

Tipologia di intervento	Rischi individuati	Informazioni caratteristiche tecniche dell’opera	Tav.All.
Impianto elettrico di distribuzione (generale).	Elettrocuzione	L'impianto deve essere progettato secondo le norme CEI vigenti per assicurare una adeguata protezione. Dal quadro di zona parte la linea secondaria che deve essere sezionata (nel caso di edifici per civili abitazioni) in modo da avere una linea per le utenze di illuminazione e l'altra per le utenze a maggiore assorbimento ed evitare così che salti tutto l'impianto in caso di corti circuiti. La distribuzione principale dell'energia avviene con cavi posizionati in apposite canalette; la distribuzione secondaria avviene con conduttori inseriti in apposite guaine di protezione (di diverso colore: il giallo-verde per la messa a terra, il blu per il neutro, il marrone-grigio per la fase).	

Punti critici	Misure preventive e protettive in dotazione all’opera	Misure preventive e protettive ausiliarie
Accessi ai luoghi di lavoro		
Sicurezza dei luoghi di lavoro	Scale di servizio in acciaio	Indumenti isolanti
Impianti di alimentazione e di scarico		
Approvvigionamento e movimentazione materiali		
Approvvigionamento e movimentazione attrezzature		
Igiene sul lavoro		Accertamenti sanitari obbligatori; Serbatoio di accumulo di acqua per uso igienico sanitario in acciaio; Armadietto di medicazione; Locale igienico
Interferenze e protezione terzi		

Tipologia dei lavori: **Cod. Scheda:II-1.2**

Tipologia di intervento	Rischi individuati	Informazioni caratteristiche tecniche dell’opera	Tav.All.
Tubazioni e canalizzazioni	Elettrocuzione	Le tubazioni e le canalizzazioni ("canalette") dell'impianto elettrico sono tra gli elementi più semplici per il passaggio dei cavi elettrici. In genere le canalizzazioni sono realizzate in PVC e devono essere conformi alle prescrizioni di sicurezza delle norme CEI. Devono essere dotati di marchio di qualità o certificati secondo le disposizioni di legge. Generalmente le canalizzazioni utilizzate sono in PVC e possono essere facilmente distinguibili; infatti i tubi protettivi sono realizzati in: - serie pesante (colore nero): impiegati in pavimenti e in tutte quelle applicazioni nelle quali è richiesta una particolare resistenza meccanica; - serie leggera (colore cenere): impiegati in tutte le applicazioni nelle quali non è richiesta una particolare resistenza meccanica.	

Punti critici	Misure preventive e protettive in dotazione all'opera	Misure preventive e protettive ausiliarie
Accessi ai luoghi di lavoro		
Sicurezza dei luoghi di lavoro	Scale di servizio in acciaio	Indumenti isolanti
Impianti di alimentazione e di scarico		
Approvvigionamento e movimentazione materiali		
Approvvigionamento e movimentazione attrezzature		
Igiene sul lavoro		Accertamenti sanitari obbligatori; Serbatoio di accumulo di acqua per uso igienico sanitario in acciaio; Armadietto di medicazione; Locale igienico
Interferenze e protezione terzi		

Tipologia dei lavori:

Cod. Scheda:II-1.3

Tipologia di intervento	Rischi individuati	Informazioni caratteristiche tecniche dell'opera	Tav.All.
Quadri e cabine elettriche	Elettrocuzione	<p>I quadri elettrici permettono di distribuire ai vari livelli dove sono installati l'energia elettrica proveniente dalla linea principale di adduzione. Sono supporti o carpenterie che servono a racchiudere le apparecchiature elettriche di comando e/o a preservare i circuiti elettrici. Possono essere del tipo a bassa tensione BT e a media tensione MT.</p> <p>Quadri a bassa tensione Le strutture più elementari sono centralini da incasso, in materiale termoplastico autoestinguente, con indice di protezione IP40, fori asolati e guida per l'assemblaggio degli interruttori e delle morsette. Questi centralini si installano all'interno delle abitazioni e possono essere anche a parete. Esistono, inoltre, centralini stagni in materiale termoplastico con grado di protezione IP55 adatti per officine e industrie.</p> <p>Quadri a media tensione Definite impropriamente quadri elettrici, si tratta delle cabine elettriche in muratura per il contenimento delle apparecchiature di MT.</p> <p>Le strutture prefabbricate a elementi componibili in cemento armato vibrato possono essere suddivise in:</p> <ul style="list-style-type: none"> - cabine a elementi monolitici; - cabine a lastre e pilastri; - cabine a lastre con pilastro incorporate di altezza fino a 3 metri, con pareti interne senza sporgenza di pilastri e installazione su platea continua. <p>Tutte le eventuali operazioni, dopo aver tolto la tensione, devono essere effettuate da personale qualificato e dotato di idonei dispositivi di protezione individuali quali guanti e scarpe isolanti. Nel locale dove è installato il quadro deve essere presente un cartello sul quale sono riportate le funzioni degli interruttori, le azioni da compiere in caso di emergenza su persone colpite da folgorazione.</p>	

Punti critici	Misure preventive e protettive in dotazione all'opera	Misure preventive e protettive ausiliarie
Accessi ai luoghi di lavoro		
Sicurezza dei luoghi di lavoro	Scale di servizio in acciaio	Indumenti isolanti
Impianti di alimentazione e di scarico		
Approvvigionamento e movimentazione materiali		
Approvvigionamento e movimentazione attrezzature		

Opera Progetto di fattibilità tecnica ed economica per la redazione delle infrastrutture di ricarica di autobus elettrici - avviso PNRR misura M2 C2 - I4.4
 "rinnovo flotte bus e treni verdi" sub-investimento 4.4.1 bus" (CUP: D70J22000010001 CIG: 9589549A2B) decreto di finanziamento nr. 134 del 10/05/2022

Igiene sul lavoro		Accertamenti sanitari obbligatori; Serbatoio di accumulo di acqua per uso igienico sanitario in acciaio; Armadietto di medicazione; Locale igienico
Interferenze e protezione terzi		

Tipologia dei lavori: **Cod. Scheda:II-1.4**

Tipologia di intervento	Rischi individuati	Informazioni caratteristiche tecniche dell'opera	Tav.All.
L'impianto di messa a terra (generale)	Elettrocuzione	L'impianto di messa a terra ha la funzione di collegare determinati punti elettricamente definiti con un conduttore a potenziale nullo. E' il sistema migliore per evitare gli infortuni dovuti a contatti indiretti, ossia contatti con parti metalliche in tensione a causa di mancanza di isolamento o altro. L'impianto di terra deve essere unico e deve collegare le masse di protezione e quelle di funzionamento, inclusi i centri stella dei trasformatori per i sistemi TN, gli eventuali scaricatori e le discese contro le scariche atmosferiche ed elettrostatiche. Lo scopo è quello di ridurre allo stesso potenziale, attraverso i dispersori e i conduttori di collegamento, le parti metalliche dell'impianto e il terreno circostante. Per il collegamento alla rete di terra è possibile utilizzare, oltre ai dispersori ed ai loro accessori, i ferri dei plinti di fondazione. L'impianto di terra è generalmente composto da collettore di terra, i conduttori equipotenziali, il conduttore di protezione principale e quelli che raccordano i singoli impianti. I collegamenti devono essere sconnettibili e il morsetto principale deve avere il contrassegno di terra.	

Punti critici	Misure preventive e protettive in dotazione all'opera	Misure preventive e protettive ausiliarie
Accessi ai luoghi di lavoro		
Sicurezza dei luoghi di lavoro	Scale di servizio in acciaio	Indumenti isolanti
Impianti di alimentazione e di scarico		
Approvvigionamento e movimentazione materiali		
Approvvigionamento e movimentazione attrezzature		
Igiene sul lavoro		Accertamenti sanitari obbligatori; Serbatoio di accumulo di acqua per uso igienico sanitario in acciaio; Armadietto di medicazione; Locale igienico
Interferenze e protezione terzi		

Tipologia dei lavori: **Cod. Scheda:II-1.5**

Tipologia di intervento	Rischi individuati	Informazioni caratteristiche tecniche dell'opera	Tav.All.
Conduttori di protezione (impianto di messa a terra)	Elettrocuzione	I conduttori di protezione principale sono quelli che raccolgono i conduttori di terra dai piani dell'edificio. Conduttori di protezione Generalmente questi conduttori vengono realizzati con un cavo di colore giallo-verde. L'utente deve controllare il serraggio dei bulloni e che gli elementi siano privi di fenomeni di corrosione.	

Punti critici	Misure preventive e protettive in dotazione all'opera	Misure preventive e protettive ausiliarie
---------------	---	---

Opera Progetto di fattibilità tecnica ed economica per la redazione delle infrastrutture di ricarica di autobus elettrici - avviso PNRR misura M2 C2 - I4.4
 "rinnovo flotte bus e treni verdi" sub-investimento 4.4.1 bus" (CUP: D70J22000010001 CIG: 9589549A2B) decreto di finanziamento nr. 134 del 10/05/2022

Accessi ai luoghi di lavoro		
Sicurezza dei luoghi di lavoro	Scale di servizio in acciaio	Indumenti isolanti
Impianti di alimentazione e di scarico		
Approvvigionamento e movimentazione materiali		
Approvvigionamento e movimentazione attrezzature		
Igiene sul lavoro		Accertamenti sanitari obbligatori; Serbatoio di accumulo di acqua per uso igienico sanitario in acciaio; Armadietto di medicazione; Locale igienico
Interferenze e protezione terzi		

Tipologia dei lavori: **Cod. Scheda:II-1.6**

Tipologia di intervento	Rischi individuati	Informazioni caratteristiche tecniche dell'opera	Tav.All.
Sistema di dispersione (impianto di messa a terra)	Elettrocuzione	Il sistema di dispersione ha la funzione di trasferire le cariche captate dalle calate in un collettore interrato che così realizza un anello di dispersione. Per gli organi di captazione si adoperano in linea di massima tondini e piattine in rame, o in acciaio zincato di sezione 50-70 mm quadrati: per la bandella piattine di sezione 30x40 mm, per motivi di rigidità metallica.	

Punti critici	Misure preventive e protettive in dotazione all'opera	Misure preventive e protettive ausiliarie
Accessi ai luoghi di lavoro		
Sicurezza dei luoghi di lavoro	Scale di servizio in acciaio	Indumenti isolanti
Impianti di alimentazione e di scarico		
Approvvigionamento e movimentazione materiali		
Approvvigionamento e movimentazione attrezzature		
Igiene sul lavoro		Accertamenti sanitari obbligatori; Serbatoio di accumulo di acqua per uso igienico sanitario in acciaio; Armadietto di medicazione; Locale igienico
Interferenze e protezione terzi		

Tipologia dei lavori: **Cod. Scheda:II-1.7**

Tipologia di intervento	Rischi individuati	Informazioni caratteristiche tecniche dell'opera	Tav.All.
Sistema di equipotenzializzazione (impianto di messa a terra)	Elettrocuzione	I conduttori equipotenziali principali e supplementari collegano al morsetto principale di terra i tubi metallici. Sistema di equipotenzializzazione Generalmente questi conduttori vengono realizzati con un cavo di colore giallo-verde. L'utente deve controllare il serraggio dei bulloni e che gli elementi siano privi di fenomeni di corrosione.	

Punti critici	Misure preventive e protettive in dotazione all'opera	Misure preventive e protettive ausiliarie
Accessi ai luoghi di lavoro		
Sicurezza dei luoghi di lavoro	Scale di servizio in acciaio	Indumenti isolanti
Impianti di alimentazione e di scarico		

Opera Progetto di fattibilità tecnica ed economica per la redazione delle infrastrutture di ricarica di autobus elettrici - avviso PNRR misura M2 C2 - I4.4 "rinnovo flotte bus e treni verdi" sub-investimento 4.4.1 bus" (CUP: D70J22000010001 CIG: 9589549A2B) decreto di finanziamento nr. 134 del 10/05/2022

Approvvigionamento e movimentazione materiali		
Approvvigionamento e movimentazione attrezzature		
Igiene sul lavoro		Accertamenti sanitari obbligatori; Serbatoio di accumulo di acqua per uso igienico sanitario in acciaio; Armadietto di medicazione; Locale igienico
Interferenze e protezione terzi		

Tipologia dei lavori: **Cod. Scheda:II-1.8**

Tipologia di intervento	Rischi individuati	Informazioni caratteristiche tecniche dell'opera	Tav.All.
Cabine di trasformazione MT/BT (generale)	Elettrocuzione	Sono le cabine elettriche in muratura per il contenimento delle apparecchiature di MT. Le strutture prefabbricate a elementi componibili in cemento armato vibrato possono essere suddivise in: - cabine a elementi monolitici; - cabine a lastre e pilastri; - cabine a lastre con pilastro incorporate di altezza fino a 3 metri, con pareti interne senza sporgenza di pilastri e installazione su platea continua.	

Punti critici	Misure preventive e protettive in dotazione all'opera	Misure preventive e protettive ausiliarie
Accessi ai luoghi di lavoro	Scale di servizio in acciaio	Indumenti isolanti
Sicurezza dei luoghi di lavoro		
Impianti di alimentazione e di scarico		
Approvvigionamento e movimentazione materiali		
Approvvigionamento e movimentazione attrezzature		
Igiene sul lavoro		Accertamenti sanitari obbligatori; Serbatoio di accumulo di acqua per uso igienico sanitario in acciaio; Armadietto di medicazione; Locale igienico
Interferenze e protezione terzi		

Tipologia dei lavori: **Cod. Scheda:II-1.9**

Tipologia di intervento	Rischi individuati	Informazioni caratteristiche tecniche dell'opera	Tav.All.
-------------------------	--------------------	--	----------

<p>Quadro elettrico generale in BT</p>	<p>Elettrocuzione</p>	<p>I quadri elettrici, del tipo a bassa tensione BT, hanno il compito di distribuire ai vari livelli dove sono installati l'energia elettrica proveniente dalla linea principale di adduzione. Sono supporti o carpenterie che servono a racchiudere le apparecchiature elettriche di comando e/o a preservare i circuiti elettrici.</p> <p>Le strutture più elementari sono centralini da incasso, in materiale termoplastico autoestinguento, con indice di protezione IP40, fori asolati e guida per l'assemblaggio degli interruttori e delle morsette.</p> <p>Questi centralini si installano all'interno delle abitazioni e possono essere anche a parete. Esistono, inoltre, centralini stagni in materiale termoplastico con grado di protezione IP55 adatti per officine e industrie.</p> <p>Tutte le eventuali operazioni, dopo aver tolto la tensione, devono essere effettuate da personale qualificato e dotato di idonei dispositivi di protezione individuali quali guanti e scarpe isolanti.</p> <p>Nel locale dove è installato il quadro deve essere presente un cartello sul quale sono riportate le funzioni degli interruttori, le azioni da compiere in caso di emergenza su persone colpite da folgorazione</p> <p>Il Quadro elettrico generale in BT è costituito da :</p> <ul style="list-style-type: none"> - Fusibile; - Interruttore; - Linee di alimentazione; - Relè ausiliario; - Teleruttore; - Trasformatore di misura.
--	-----------------------	--

Punti critici	Misure preventive e protettive in dotazione all'opera	Misure preventive e protettive ausiliarie
Accessi ai luoghi di lavoro		
Sicurezza dei luoghi di lavoro	Scale di servizio in acciaio	Indumenti isolanti
Impianti di alimentazione e di scarico		
Approvvigionamento e movimentazione materiali		
Approvvigionamento e movimentazione attrezzature		
Igiene sul lavoro		Accertamenti sanitari obbligatori; Serbatoio di accumulo di acqua per uso igienico sanitario in acciaio; Armadietto di medicazione; Locale igienico
Interferenze e protezione terzi		

Tipologia dei lavori: **Cod. Scheda:II-1.10**

Tipologia di intervento	Rischi individuati	Informazioni caratteristiche tecniche dell'opera	Tav.All.
Strade : Marciapiedi	<ul style="list-style-type: none"> - Contatto con le attrezzature - Contatto con gli organi in movimento. - Rumore, vibrazioni. - Lesioni dorso-lombari per movimentazione manuale dei carichi 	<p>Si tratta di una parte della strada destinata ai pedoni, esterna alla carreggiata, rialzata e/o comunque protetta.</p> <p>Sul marciapiede possono essere collocati alcuni servizi come pali e supporti per illuminazione, segnaletica verticale, cartelloni pubblicitari, semafori, colonnine di chiamate di soccorso, idranti, edicole, cabine telefoniche, cassonetti, ecc..</p>	

Opera Progetto di fattibilità tecnica ed economica per la redazione delle infrastrutture di ricarica di autobus elettrici - avviso PNRR misura M2 C2 - I4.4 "rinnovo flotte bus e treni verdi" sub-investimento 4.4.1 bus" (CUP: D70J22000010001 CIG: 9589549A2B) decreto di finanziamento nr. 134 del 10/05/2022

Punti critici	Misure preventive e protettive in dotazione all'opera	Misure preventive e protettive ausiliarie
Accessi ai luoghi di lavoro	Segnaletica; illuminazione di sicurezza; segnalazioni effettuate da movieri	Segnaletica, illuminazione di sicurezza, segnalazioni effettuate da movieri
Sicurezza dei luoghi di lavoro		Tuta protettiva ed indumenti rifrangenti (lavori stradali), Guanti, Scarpe di sicurezza, Casco di sicurezza, Indumenti per la protezione dal freddo e dalla pioggia, Materiale formativo su procedure di sicurezza
Impianti di alimentazione e di scarico		
Approvvigionamento e movimentazione materiali	Mezzi di sollevamento; mezzi di trasporto	Mezzi di sollevamento, mezzi di trasporto
Approvvigionamento e movimentazione attrezzature	Mezzi di sollevamento; mezzi di trasporto	Mezzi di sollevamento, mezzi di trasporto
Igiene sul lavoro		Accertamenti sanitari obbligatori; Serbatoio di accumulo di acqua per uso igienico sanitario in acciaio; Armadietto di medicazione; Baraccamenti servizi igienico-assistenziali
Interferenze e protezione terzi	Recinzione di cantiere; coni in gomma con rifrangenza; dosso artificiale rallenta traffico; delimitazione di cantieri temporanei costituito da cartelli e barriere (strisce bianche e rosse); divisore di corsia tipo new-jersey; delimitazione provvisoria per la protezione di zone di lavoro in cantieri stradali realizzata mediante barriere prefabbricate tipo new-jersey in calcestruzzo; Delineatore flessibile in gomma bifacciale	Recinzione di cantiere, coni in gomma con rifrangenza, dosso artificiale rallenta traffico, delimitazione di cantieri temporanei costituito da cartelli e barriere (strisce bianche e rosse), divisore di corsia tipo new-jersey, delimitazione provvisoria per la protezione di zone di lavoro in cantieri stradali realizzata mediante barriere prefabbricate tipo new-jersey in calcestruzzo, Delineatore flessibile in gomma bifacciale

Tipologia dei lavori: **Cod. Scheda:II-1.11**

Tipologia di intervento	Rischi individuati	Informazioni caratteristiche tecniche dell'opera	Tav.All.
-------------------------	--------------------	--	----------

<p>Strade : Pavimentazione stradale</p>	<ul style="list-style-type: none"> - Contatto con le attrezzature - Contatto con gli organi in movimento. - Rumore, vibrazioni. - Lesioni dorso-lombari per movimentazione manuale dei carichi 	<p>Pavimentazione stradale bituminosa : Si tratta di pavimentazioni stradali realizzate con bitumi per applicazioni stradali ottenuti dai processi di raffinazione, lavorazione del petrolio greggio. In generale i bitumi per le applicazioni stradali vengono suddivisi in insiemi di classi caratterizzate:</p> <ul style="list-style-type: none"> - dai valori delle penetrazioni nominali - dai valori delle viscosità dinamiche. <p>Tali parametri variano a secondo del paese di utilizzazione.</p> <p>Pavimentazione stradale in lastre prefabbricate : Si tratta di prodotti di calcestruzzo realizzati in monostrato o pluristrato, caratterizzati da un ridotto rapporto di unità tra lo spessore e i lati. Essi trovano largo impiego come rivestimenti per le pavimentazioni ad uso veicolare e pedonale. I principali tipi di masselli possono distinguersi in:</p> <ul style="list-style-type: none"> - elementi con forma singola - elementi con forma composta - elementi componibili. <p>Sul mercato si trovano prodotti con caratteristiche morfologiche del tipo:</p> <ul style="list-style-type: none"> - con spessore compreso tra i 40 e 150 mm - il rapporto tra il lato piccolo e lo spessore varia da 0,6 a 2,5 - il rapporto tra il lato più grande e quello più piccolo varia tra 1 e 3 - la superficie di appoggio non deve essere minore di 0,05 m² - la superficie reale maggiore dovrà essere pari al 50% di un rettangolo circoscritto. <p>Pavimentazione stradale lapidea : Le pavimentazioni stradali in lastre lapidee trovano il loro impiego oltre che per fattori estetici, soprattutto per la elevata resistenza all'usura. La scelta dei materiali va fatta in funzione del tipo di strada che è quasi sempre rappresentata da percorsi urbani e inerenti a centri storici.</p> <p>La lavorazione superficiale degli elementi, lo spessore, le dimensioni, ecc. variano anch'essi in funzione del tipo d'impiego. Trovano utilizzo nella fattispecie le pietre come: cubetti di porfido; blocchi di basalto; ecc.</p>
---	--	---

Punti critici	Misure preventive e protettive in dotazione all'opera	Misure preventive e protettive ausiliarie
Accessi ai luoghi di lavoro	Segnaletica; illuminazione di sicurezza; segnalazioni effettuate da movieri	Segnaletica, illuminazione di sicurezza, segnalazioni effettuate da movieri
Sicurezza dei luoghi di lavoro		Tuta protettiva ed indumenti rifrangenti (lavori stradali), Guanti, Scarpe di sicurezza, Casco di sicurezza, Indumenti per la protezione dal freddo e dalla pioggia, Materiale formativo su procedure di sicurezza
Impianti di alimentazione e di scarico		
Approvvigionamento e movimentazione materiali	Mezzi di sollevamento; mezzi di trasporto	Mezzi di sollevamento, mezzi di trasporto
Approvvigionamento e movimentazione attrezzature	Mezzi di sollevamento; mezzi di trasporto	Mezzi di sollevamento, mezzi di trasporto
Igiene sul lavoro		Accertamenti sanitari obbligatori; Serbatoio di accumulo di acqua per uso igienico sanitario in acciaio; Armadietto di medicazione; Baraccamenti servizi igienico-assistenziali
Interferenze e protezione terzi	Recinzione di cantiere; coni in gomma con rifrangenza; dosso artificiale rallenta traffico; delimitazione di cantieri temporanei costituito da cartelli e barriere (striscie bianche e rosse); divisore di corsia tipo new-jersey; delimitazione provvisoria per la protezione di zone di lavoro in cantieri stradali realizzata mediante barriere prefabbricate tipo new-jersey in calcestruzzo; Delineatore flessibile in gomma bifacciale	Recinzione di cantiere, coni in gomma con rifrangenza, dosso artificiale rallenta traffico, delimitazione di cantieri temporanei costituito da cartelli e barriere (striscie bianche e rosse), divisore di corsia tipo new-jersey, delimitazione provvisoria per la protezione di zone di lavoro in cantieri stradali realizzata mediante barriere prefabbricate tipo new-jersey in calcestruzzo, Delineatore flessibile in gomma bifacciale



TABELLA II-2 – Adeguamento delle misure preventive e protettive in dotazione dell’opera ed ausiliarie

TABELLA ADEGUAMENTO SCHEDA II-2

Tipologia dei lavori: _____ **Cod. Scheda:II-2.1**

Tipologia di intervento	Rischi individuati	Informazioni caratteristiche tecniche dell’opera	Tav.All.
Impianto elettrico di distribuzione (generale).	Elettrocuzione	L'impianto deve essere progettato secondo le norme CEI vigenti per assicurare una adeguata protezione. Dal quadro di zona parte la linea secondaria che deve essere sezionata (nel caso di edifici per civili abitazioni) in modo da avere una linea per le utenze di illuminazione e l'altra per le utenze a maggiore assorbimento ed evitare così che salti tutto l'impianto in caso di corti circuiti. La distribuzione principale dell'energia avviene con cavi posizionati in apposite canalette; la distribuzione secondaria avviene con conduttori inseriti in apposite guaine di protezione (di diverso colore: il giallo-verde per la messa a terra, il blu per il neutro, il marrone-grigio per la fase).	

Punti critici	Misure preventive e protettive in dotazione all’opera	Misure preventive e protettive ausiliarie
Accessi ai luoghi di lavoro		
Sicurezza dei luoghi di lavoro	Scale di servizio in acciaio	Indumenti isolanti
Impianti di alimentazione e di scarico		
Approvvigionamento e movimentazione materiali		
Approvvigionamento e movimentazione attrezzature		
Igiene sul lavoro		Accertamenti sanitari obbligatori; Serbatoio di accumulo di acqua per uso igienico sanitario in acciaio; Armadietto di medicazione; Locale igienico
Interferenze e protezione terzi		

Tipologia dei lavori: _____ **Cod. Scheda:II-2.2**

Tipologia di intervento	Rischi individuati	Informazioni caratteristiche tecniche dell’opera	Tav.All.
Tubazioni e canalizzazioni	Elettrocuzione	Le tubazioni e le canalizzazioni ("canalette") dell'impianto elettrico sono tra gli elementi più semplici per il passaggio dei cavi elettrici. In genere le canalizzazioni sono realizzate in PVC e devono essere conformi alle prescrizioni di sicurezza delle norme CEI. Devono essere dotati di marchio di qualità o certificati secondo le disposizioni di legge. Generalmente le canalizzazioni utilizzate sono in PVC e possono essere facilmente distinguibili; infatti i tubi protettivi sono realizzati in: - serie pesante (colore nero): impiegati in pavimenti e in tutte quelle applicazioni nelle quali è richiesta una particolare resistenza meccanica; - serie leggera (colore cenere): impiegati in tutte le applicazioni nelle quali non è richiesta una particolare resistenza meccanica.	

Punti critici	Misure preventive e protettive in dotazione all'opera	Misure preventive e protettive ausiliarie
Accessi ai luoghi di lavoro		
Sicurezza dei luoghi di lavoro	Scale di servizio in acciaio	Indumenti isolanti
Impianti di alimentazione e di scarico		
Approvvigionamento e movimentazione materiali		
Approvvigionamento e movimentazione attrezzature		
Igiene sul lavoro		Accertamenti sanitari obbligatori; Serbatoio di accumulo di acqua per uso igienico sanitario in acciaio; Armadietto di medicazione; Locale igienico
Interferenze e protezione terzi		

Tipologia dei lavori:

Cod. Scheda:II-2.3

Tipologia di intervento	Rischi individuati	Informazioni caratteristiche tecniche dell'opera	Tav.All.
Quadri e cabine elettriche	Elettrocuzione	<p>I quadri elettrici permettono di distribuire ai vari livelli dove sono installati l'energia elettrica proveniente dalla linea principale di adduzione. Sono supporti o carpenterie che servono a racchiudere le apparecchiature elettriche di comando e/o a preservare i circuiti elettrici. Possono essere del tipo a bassa tensione BT e a media tensione MT.</p> <p>Quadri a bassa tensione Le strutture più elementari sono centralini da incasso, in materiale termoplastico autoestinguente, con indice di protezione IP40, fori asolati e guida per l'assemblaggio degli interruttori e delle morsette. Questi centralini si installano all'interno delle abitazioni e possono essere anche a parete. Esistono, inoltre, centralini stagni in materiale termoplastico con grado di protezione IP55 adatti per officine e industrie.</p> <p>Quadri a media tensione Definite impropriamente quadri elettrici, si tratta delle cabine elettriche in muratura per il contenimento delle apparecchiature di MT.</p> <p>Le strutture prefabbricate a elementi componibili in cemento armato vibrato possono essere suddivise in:</p> <ul style="list-style-type: none"> - cabine a elementi monolitici; - cabine a lastre e pilastri; - cabine a lastre con pilastro incorporate di altezza fino a 3 metri, con pareti interne senza sporgenza di pilastri e installazione su platea continua. <p>Tutte le eventuali operazioni, dopo aver tolto la tensione, devono essere effettuate da personale qualificato e dotato di idonei dispositivi di protezione individuali quali guanti e scarpe isolanti. Nel locale dove è installato il quadro deve essere presente un cartello sul quale sono riportate le funzioni degli interruttori, le azioni da compiere in caso di emergenza su persone colpite da folgorazione.</p>	

Punti critici	Misure preventive e protettive in dotazione all'opera	Misure preventive e protettive ausiliarie
Accessi ai luoghi di lavoro		
Sicurezza dei luoghi di lavoro	Scale di servizio in acciaio	Indumenti isolanti
Impianti di alimentazione e di scarico		
Approvvigionamento e movimentazione materiali		
Approvvigionamento e movimentazione attrezzature		

Opera Progetto di fattibilità tecnica ed economica per la redazione delle infrastrutture di ricarica di autobus elettrici - avviso PNRR misura M2 C2 - I4.4 "rinnovo flotte bus e treni verdi" sub-investimento 4.4.1 bus" (CUP: D70J22000010001 CIG: 9589549A2B) decreto di finanziamento nr. 134 del 10/05/2022

Igiene sul lavoro		Accertamenti sanitari obbligatori; Serbatoio di accumulo di acqua per uso igienico sanitario in acciaio; Armadietto di medicazione; Locale igienico
Interferenze e protezione terzi		

Tipologia dei lavori: **Cod. Scheda:II-2.4**

Tipologia di intervento	Rischi individuati	Informazioni caratteristiche tecniche dell'opera	Tav.All.
L'impianto di messa a terra (generale)	Elettrocuzione	L'impianto di messa a terra ha la funzione di collegare determinati punti elettricamente definiti con un conduttore a potenziale nullo. E' il sistema migliore per evitare gli infortuni dovuti a contatti indiretti, ossia contatti con parti metalliche in tensione a causa di mancanza di isolamento o altro. L'impianto di terra deve essere unico e deve collegare le masse di protezione e quelle di funzionamento, inclusi i centri stella dei trasformatori per i sistemi TN, gli eventuali scaricatori e le discese contro le scariche atmosferiche ed elettrostatiche. Lo scopo è quello di ridurre allo stesso potenziale, attraverso i dispersori e i conduttori di collegamento, le parti metalliche dell'impianto e il terreno circostante. Per il collegamento alla rete di terra è possibile utilizzare, oltre ai dispersori ed ai loro accessori, i ferri dei plinti di fondazione. L'impianto di terra è generalmente composto da collettore di terra, i conduttori equipotenziali, il conduttore di protezione principale e quelli che raccordano i singoli impianti. I collegamenti devono essere sconnettibili e il morsetto principale deve avere il contrassegno di terra.	

Punti critici	Misure preventive e protettive in dotazione all'opera	Misure preventive e protettive ausiliarie
Accessi ai luoghi di lavoro		
Sicurezza dei luoghi di lavoro	Scale di servizio in acciaio	Indumenti isolanti
Impianti di alimentazione e di scarico		
Approvvigionamento e movimentazione materiali		
Approvvigionamento e movimentazione attrezzature		
Igiene sul lavoro		Accertamenti sanitari obbligatori; Serbatoio di accumulo di acqua per uso igienico sanitario in acciaio; Armadietto di medicazione; Locale igienico
Interferenze e protezione terzi		

Tipologia dei lavori: **Cod. Scheda:II-2.5**

Tipologia di intervento	Rischi individuati	Informazioni caratteristiche tecniche dell'opera	Tav.All.
Conduttori di protezione (impianto di messa a terra)	Elettrocuzione	I conduttori di protezione principale sono quelli che raccolgono i conduttori di terra dai piani dell'edificio. Conduttori di protezione Generalmente questi conduttori vengono realizzati con un cavo di colore giallo-verde. L'utente deve controllare il serraggio dei bulloni e che gli elementi siano privi di fenomeni di corrosione.	

Punti critici	Misure preventive e protettive in dotazione all'opera	Misure preventive e protettive ausiliarie
---------------	---	---

Opera Progetto di fattibilità tecnica ed economica per la redazione delle infrastrutture di ricarica di autobus elettrici - avviso PNRR misura M2 C2 - I4.4
 "rinnovo flotte bus e treni verdi" sub-investimento 4.4.1 bus" (CUP: D70J22000010001 CIG: 9589549A2B) decreto di finanziamento nr. 134 del 10/05/2022

Accessi ai luoghi di lavoro		
Sicurezza dei luoghi di lavoro	Scale di servizio in acciaio	Indumenti isolanti
Impianti di alimentazione e di scarico		
Approvvigionamento e movimentazione materiali		
Approvvigionamento e movimentazione attrezzature		
Igiene sul lavoro		Accertamenti sanitari obbligatori; Serbatoio di accumulo di acqua per uso igienico sanitario in acciaio; Armadietto di medicazione; Locale igienico
Interferenze e protezione terzi		

Tipologia dei lavori: **Cod. Scheda:II-2.6**

Tipologia di intervento	Rischi individuati	Informazioni caratteristiche tecniche dell'opera	Tav.All.
Sistema di dispersione (impianto di messa a terra)	Elettrocuzione	Il sistema di dispersione ha la funzione di trasferire le cariche captate dalle calate in un collettore interrato che così realizza un anello di dispersione. Per gli organi di captazione si adoperano in linea di massima tondini e piattine in rame, o in acciaio zincato di sezione 50-70 mm quadrati: per la bandella piattine di sezione 30x40 mm, per motivi di rigidità metallica.	

Punti critici	Misure preventive e protettive in dotazione all'opera	Misure preventive e protettive ausiliarie
Accessi ai luoghi di lavoro		
Sicurezza dei luoghi di lavoro	Scale di servizio in acciaio	Indumenti isolanti
Impianti di alimentazione e di scarico		
Approvvigionamento e movimentazione materiali		
Approvvigionamento e movimentazione attrezzature		
Igiene sul lavoro		Accertamenti sanitari obbligatori; Serbatoio di accumulo di acqua per uso igienico sanitario in acciaio; Armadietto di medicazione; Locale igienico
Interferenze e protezione terzi		

Tipologia dei lavori: **Cod. Scheda:II-2.7**

Tipologia di intervento	Rischi individuati	Informazioni caratteristiche tecniche dell'opera	Tav.All.
Sistema di equipotenzializzazione (impianto di messa a terra)	Elettrocuzione	I conduttori equipotenziali principali e supplementari collegano al morsetto principale di terra i tubi metallici. Sistema di equipotenzializzazione Generalmente questi conduttori vengono realizzati con un cavo di colore giallo-verde. L'utente deve controllare il serraggio dei bulloni e che gli elementi siano privi di fenomeni di corrosione.	

Punti critici	Misure preventive e protettive in dotazione all'opera	Misure preventive e protettive ausiliarie
Accessi ai luoghi di lavoro		
Sicurezza dei luoghi di lavoro	Scale di servizio in acciaio	Indumenti isolanti
Impianti di alimentazione e di scarico		

Opera Progetto di fattibilità tecnica ed economica per la redazione delle infrastrutture di ricarica di autobus elettrici - avviso PNRR misura M2 C2 - I4.4 "rinnovo flotte bus e treni verdi" sub-investimento 4.4.1 bus" (CUP: D70J22000010001 CIG: 9589549A2B) decreto di finanziamento nr. 134 del 10/05/2022

Approvvigionamento e movimentazione materiali		
Approvvigionamento e movimentazione attrezzature		
Igiene sul lavoro		Accertamenti sanitari obbligatori; Serbatoio di accumulo di acqua per uso igienico sanitario in acciaio; Armadietto di medicazione; Locale igienico
Interferenze e protezione terzi		

Tipologia dei lavori: **Cod. Scheda:II-2.8**

Tipologia di intervento	Rischi individuati	Informazioni caratteristiche tecniche dell'opera	Tav.All.
Cabine di trasformazione MT/BT (generale)	Elettrocuzione	Sono le cabine elettriche in muratura per il contenimento delle apparecchiature di MT. Le strutture prefabbricate a elementi componibili in cemento armato vibrato possono essere suddivise in: - cabine a elementi monolitici; - cabine a lastre e pilastri; - cabine a lastre con pilastro incorporate di altezza fino a 3 metri, con pareti interne senza sporgenza di pilastri e installazione su platea continua.	

Punti critici	Misure preventive e protettive in dotazione all'opera	Misure preventive e protettive ausiliarie
Accessi ai luoghi di lavoro	Scale di servizio in acciaio	Indumenti isolanti
Sicurezza dei luoghi di lavoro		
Impianti di alimentazione e di scarico		
Approvvigionamento e movimentazione materiali		
Approvvigionamento e movimentazione attrezzature		
Igiene sul lavoro		Accertamenti sanitari obbligatori; Serbatoio di accumulo di acqua per uso igienico sanitario in acciaio; Armadietto di medicazione; Locale igienico
Interferenze e protezione terzi		

Tipologia dei lavori: **Cod. Scheda:II-2.9**

Tipologia di intervento	Rischi individuati	Informazioni caratteristiche tecniche dell'opera	Tav.All.
-------------------------	--------------------	--	----------

<p>Quadro elettrico generale in BT</p>	<p>Elettrocuzione</p>	<p>I quadri elettrici, del tipo a bassa tensione BT, hanno il compito di distribuire ai vari livelli dove sono installati l'energia elettrica proveniente dalla linea principale di adduzione. Sono supporti o carpenterie che servono a racchiudere le apparecchiature elettriche di comando e/o a preservare i circuiti elettrici.</p> <p>Le strutture più elementari sono centralini da incasso, in materiale termoplastico autoestinguento, con indice di protezione IP40, fori asolati e guida per l'assemblaggio degli interruttori e delle morsette.</p> <p>Questi centralini si installano all'interno delle abitazioni e possono essere anche a parete. Esistono, inoltre, centralini stagni in materiale termoplastico con grado di protezione IP55 adatti per officine e industrie.</p> <p>Tutte le eventuali operazioni, dopo aver tolto la tensione, devono essere effettuate da personale qualificato e dotato di idonei dispositivi di protezione individuali quali guanti e scarpe isolanti.</p> <p>Nel locale dove è installato il quadro deve essere presente un cartello sul quale sono riportate le funzioni degli interruttori, le azioni da compiere in caso di emergenza su persone colpite da folgorazione</p> <p>Il Quadro elettrico generale in BT è costituito da :</p> <ul style="list-style-type: none"> - Fusibile; - Interruttore; - Linee di alimentazione; - Relè ausiliario; - Teleruttore; - Trasformatore di misura.
--	-----------------------	--

Punti critici	Misure preventive e protettive in dotazione all'opera	Misure preventive e protettive ausiliarie
Accessi ai luoghi di lavoro		
Sicurezza dei luoghi di lavoro	Scale di servizio in acciaio	Indumenti isolanti
Impianti di alimentazione e di scarico		
Approvvigionamento e movimentazione materiali		
Approvvigionamento e movimentazione attrezzature		
Igiene sul lavoro		Accertamenti sanitari obbligatori; Serbatoio di accumulo di acqua per uso igienico sanitario in acciaio; Armadietto di medicazione; Locale igienico
Interferenze e protezione terzi		

Tipologia dei lavori: **Cod. Scheda:II-2.10**

Tipologia di intervento	Rischi individuati	Informazioni caratteristiche tecniche dell'opera	Tav.All.
Strade : Marciapiedi	<ul style="list-style-type: none"> - Contatto con le attrezzature - Contatto con gli organi in movimento. - Rumore, vibrazioni. - Lesioni dorso-lombari per movimentazione manuale dei carichi 	<p>Si tratta di una parte della strada destinata ai pedoni, esterna alla carreggiata, rialzata e/o comunque protetta.</p> <p>Sul marciapiede possono essere collocati alcuni servizi come pali e supporti per illuminazione, segnaletica verticale, cartelloni pubblicitari, semafori, colonnine di chiamate di soccorso, idranti, edicole, cabine telefoniche, cassonetti, ecc..</p>	

Opera Progetto di fattibilità tecnica ed economica per la redazione delle infrastrutture di ricarica di autobus elettrici - avviso PNRR misura M2 C2 - I4.4 "rinnovo flotte bus e treni verdi" sub-investimento 4.4.1 bus" (CUP: D70J22000010001 CIG: 9589549A2B) decreto di finanziamento nr. 134 del 10/05/2022

Punti critici	Misure preventive e protettive in dotazione all'opera	Misure preventive e protettive ausiliarie
Accessi ai luoghi di lavoro	Segnaletica; illuminazione di sicurezza; segnalazioni effettuate da movieri	Segnaletica, illuminazione di sicurezza, segnalazioni effettuate da movieri
Sicurezza dei luoghi di lavoro		Tuta protettiva ed indumenti rifrangenti (lavori stradali), Guanti, Scarpe di sicurezza, Casco di sicurezza, Indumenti per la protezione dal freddo e dalla pioggia, Materiale formativo su procedure di sicurezza
Impianti di alimentazione e di scarico		
Approvvigionamento e movimentazione materiali	Mezzi di sollevamento; mezzi di trasporto	Mezzi di sollevamento, mezzi di trasporto
Approvvigionamento e movimentazione attrezzature	Mezzi di sollevamento; mezzi di trasporto	Mezzi di sollevamento, mezzi di trasporto
Igiene sul lavoro		Accertamenti sanitari obbligatori; Serbatoio di accumulo di acqua per uso igienico sanitario in acciaio; Armadietto di medicazione; Baraccamenti servizi igienico-assistenziali
Interferenze e protezione terzi	Recinzione di cantiere; coni in gomma con rifrangenza; dosso artificiale rallenta traffico; delimitazione di cantieri temporanei costituito da cartelli e barriere (strisce bianche e rosse); divisore di corsia tipo new-jersey; delimitazione provvisoria per la protezione di zone di lavoro in cantieri stradali realizzata mediante barriere prefabbricate tipo new-jersey in calcestruzzo; Delineatore flessibile in gomma bifacciale	Recinzione di cantiere, coni in gomma con rifrangenza, dosso artificiale rallenta traffico, delimitazione di cantieri temporanei costituito da cartelli e barriere (strisce bianche e rosse), divisore di corsia tipo new-jersey, delimitazione provvisoria per la protezione di zone di lavoro in cantieri stradali realizzata mediante barriere prefabbricate tipo new-jersey in calcestruzzo, Delineatore flessibile in gomma bifacciale

Tipologia dei lavori:

Cod. Scheda:II-2.11

Tipologia di intervento	Rischi individuati	Informazioni caratteristiche tecniche dell'opera	Tav.All.
-------------------------	--------------------	--	----------

<p>Strade : Pavimentazione stradale</p>	<ul style="list-style-type: none"> - Contatto con le attrezzature - Contatto con gli organi in movimento. - Rumore, vibrazioni. - Lesioni dorso-lombari per movimentazione manuale dei carichi 	<p>Pavimentazione stradale bituminosa : Si tratta di pavimentazioni stradali realizzate con bitumi per applicazioni stradali ottenuti dai processi di raffinazione, lavorazione del petrolio greggio. In generale i bitumi per le applicazioni stradali vengono suddivisi in insiemi di classi caratterizzate:</p> <ul style="list-style-type: none"> - dai valori delle penetrazioni nominali - dai valori delle viscosità dinamiche. <p>Tali parametri variano a secondo del paese di utilizzazione.</p> <p>Pavimentazione stradale in lastre prefabbricate : Si tratta di prodotti di calcestruzzo realizzati in monostrato o pluristrato, caratterizzati da un ridotto rapporto di unità tra lo spessore e i lati. Essi trovano largo impiego come rivestimenti per le pavimentazioni ad uso veicolare e pedonale. I principali tipi di masselli possono distinguersi in:</p> <ul style="list-style-type: none"> - elementi con forma singola - elementi con forma composta - elementi componibili. <p>Sul mercato si trovano prodotti con caratteristiche morfologiche del tipo:</p> <ul style="list-style-type: none"> - con spessore compreso tra i 40 e 150 mm - il rapporto tra il lato piccolo e lo spessore varia da 0,6 a 2,5 - il rapporto tra il lato più grande e quello più piccolo varia tra 1 e 3 - la superficie di appoggio non deve essere minore di 0,05 m² - la superficie reale maggiore dovrà essere pari al 50% di un rettangolo circoscritto. <p>Pavimentazione stradale lapidea : Le pavimentazioni stradali in lastre lapidee trovano il loro impiego oltre che per fattori estetici, soprattutto per la elevata resistenza all'usura. La scelta dei materiali va fatta in funzione del tipo di strada che è quasi sempre rappresentata da percorsi urbani e inerenti a centri storici.</p> <p>La lavorazione superficiale degli elementi, lo spessore, le dimensioni, ecc. variano anch'essi in funzione del tipo d'impiego. Trovano utilizzo nella fattispecie le pietre come: cubetti di porfido; blocchi di basalto; ecc.</p>
---	--	---

Punti critici	Misure preventive e protettive in dotazione all'opera	Misure preventive e protettive ausiliarie
Accessi ai luoghi di lavoro	Segnaletica; illuminazione di sicurezza; segnalazioni effettuate da movieri	Segnaletica, illuminazione di sicurezza, segnalazioni effettuate da movieri
Sicurezza dei luoghi di lavoro		Tuta protettiva ed indumenti rifrangenti (lavori stradali), Guanti, Scarpe di sicurezza, Casco di sicurezza, Indumenti per la protezione dal freddo e dalla pioggia, Materiale formativo su procedure di sicurezza
Impianti di alimentazione e di scarico		
Approvvigionamento e movimentazione materiali	Mezzi di sollevamento; mezzi di trasporto	Mezzi di sollevamento, mezzi di trasporto
Approvvigionamento e movimentazione attrezzature	Mezzi di sollevamento; mezzi di trasporto	Mezzi di sollevamento, mezzi di trasporto
Igiene sul lavoro		Accertamenti sanitari obbligatori; Serbatoio di accumulo di acqua per uso igienico sanitario in acciaio; Armadietto di medicazione; Baraccamenti servizi igienico-assistenziali
Interferenze e protezione terzi	Recinzione di cantiere; con in gomma con rifrangenza; dosso artificiale rallenta traffico; delimitazione di cantieri temporanei costituito da cartelli e barriere (striscie bianche e rosse); divisore di corsia tipo new-jersey; delimitazione provvisoria per la protezione di zone di lavoro in cantieri stradali realizzata mediante barriere prefabbricate tipo new-jersey in calcestruzzo; Delineatore flessibile in gomma bifacciale	Recinzione di cantiere, con in gomma con rifrangenza, dosso artificiale rallenta traffico, delimitazione di cantieri temporanei costituito da cartelli e barriere (striscie bianche e rosse), divisore di corsia tipo new-jersey, delimitazione provvisoria per la protezione di zone di lavoro in cantieri stradali realizzata mediante barriere prefabbricate tipo new-jersey in calcestruzzo, Delineatore flessibile in gomma bifacciale





CONSIDERAZIONI SUL CONTENUTO DELLE SCHEDE II-1 – II-2

Colonna 1	Tipo di intervento da effettuare in manutenzione
Colonna 2	Elenco degli eventuali rischi individuati per l'intervento da effettuare.
Colonna 3	Riportare le informazioni a beneficio delle imprese esecutrici e lavoratori autonomi sulle caratteristiche tecniche dell'opera progettata e del luogo di lavoro
Colonna 4	Indicare la presenza di eventuali tavole allegate contenenti le informazioni utili per la miglior comprensione delle misure preventive e protettive in dotazione dell'opera ed indicanti le scelte progettuali effettuate allo scopo, come la portanza e la resistenza di solai e strutture, nonché il percorso e l'ubicazione di impianti e sottoservizi; qualora la complessità dell'opera lo richieda, le suddette tavole sono corredate da immagini, foto o altri documenti utili ad illustrare le soluzioni individuate.
Colonna 5	Al fine di definire le misure preventive e protettive in dotazione dell'opera e quelle ausiliarie, devono essere presi in considerazione almeno i punti critici indicati
Colonna 6	Le misure preventive e protettive in dotazione dell'opera sono le misure preventive e protettive incorporate nell'opera o a servizio della stessa, per la tutela della sicurezza e della salute dei lavoratori incaricati di eseguire i lavori successivi sull'opera.
Colonna 7	Devono essere indicate le misure preventive e protettive che il committente non intende installare od acquistare, ma che sono giudicate indispensabili per prevenire i rischi derivanti da futuri lavori. Tali attrezzature vanno previste in fase di progettazione e dovrebbero essere elencate le varietà di prodotti presenti sul mercato, per offrire al Committente una scelta adeguata allo scopo.

TABELLA II-3 – Informazioni sulle misure preventive e protettive in dotazione dell’opera necessarie per pianificarne la realizzazione in condizioni di sicurezza e modalità di utilizzo e di controllo dell’efficienza delle stesse

TABELLA MISURE PREVENTIVE E PROTETTIVE SCHEDA II-3

Cod. Scheda:II-3.1

Misure preventive e protettive in dotazione dell’opera previste	Informazioni necessarie per pianificarne la realizzazione in sicurezza	Modalità di utilizzo in condizioni di sicurezza	Verifiche e controlli da effettuare	Periodicità	Interventi di manutenzione da effettuare	Periodicità
Scale di servizio in acciaio	L'operatore deve raggiungere la posizione di lavoro senza provocare oscillazioni. Durante il lavoro l'operatore dovrà far in modo che il suo peso graviti sulla mezzera della scala, senza sporgersi lateralmente.	Per evitare l'investimento della scala da parte di mezzi meccanici occorre segnalare il posizionamento della stessa. Per evitare il ferimento per contatto dove è posizionata la scala occorre segnalare il posizionamento della stessa. Porre particolare attenzione alle possibili interferenze con le linee elettriche aeree. Non usare la scala oltre il terzultimo scalino.	Controllare le condizioni di appoggio della scala (appoggi, pioli, fermo di sicurezza), controllare le condizioni di sicurezza della scala.	giornaliero	Fissaggio della scala, eliminazione irregolarità del suolo, sostituzione, riparazione.	quando occorre

Cod. Scheda:II-3.10

Misure preventive e protettive in dotazione dell’opera previste	Informazioni necessarie per pianificarne la realizzazione in sicurezza	Modalità di utilizzo in condizioni di sicurezza	Verifiche e controlli da effettuare	Periodicità	Interventi di manutenzione da effettuare	Periodicità
Recinzione di cantiere	La loro messa in opera deve essere relativamente facile e permettere una protezione efficace. Nella concezione e nelle dimensioni le recinzioni di cantiere devono essere idonee al tipo di lavoro da eseguire. Il fabbricante fornirà le informazioni apposite, precisando tra le altre cose le condizioni di sicurezza per la messa in opera.	Le Recinzioni di cantiere devono dare garanzia di solidità.	Verificare il buono stato delle recinzioni di cantiere.	giornaliero	Controllo a vista, sostituzione	giornaliero

Cod. Scheda:II-3.11

Misure preventive e protettive in dotazione dell’opera previste	Informazioni necessarie per pianificarne la realizzazione in sicurezza	Modalità di utilizzo in condizioni di sicurezza	Verifiche e controlli da effettuare	Periodicità	Interventi di manutenzione da effettuare	Periodicità
segnalazioni effettuate da movieri						

Cod. Scheda:II-3.12

Misure preventive e protettive in dotazione dell'opera previste	Informazioni necessarie per pianificarne la realizzazione in sicurezza	Modalità di utilizzo in condizioni di sicurezza	Verifiche e controlli da effettuare	Periodicità	Interventi di manutenzione da effettuare	Periodicità
Segnaletica	La segnaletica serve per evitare contatti con gli attrezzi, cadute dall'alto, momentazione dei carichi, scivolamenti, urti, colpi, impatti, investimenti, etc..	Utilizzare la segnaletica durante tutta la durata dei lavori.	Verificare con frequenza le condizioni della segnaletica.	giornaliero	Sostituzione	quando occorre

Cod. Scheda:II-3.13

Misure preventive e protettive in dotazione dell'opera previste	Informazioni necessarie per pianificarne la realizzazione in sicurezza	Modalità di utilizzo in condizioni di sicurezza	Verifiche e controlli da effettuare	Periodicità	Interventi di manutenzione da effettuare	Periodicità
Delimitatore flessibile in gomma bifacciale						

Cod. Scheda:II-3.2

Misure preventive e protettive in dotazione dell'opera previste	Informazioni necessarie per pianificarne la realizzazione in sicurezza	Modalità di utilizzo in condizioni di sicurezza	Verifiche e controlli da effettuare	Periodicità	Interventi di manutenzione da effettuare	Periodicità
delimitazione di cantieri temporanei costituito da cartelli e barriere (strisce bianche e rosse)						

Cod. Scheda:II-3.3

Misure preventive e protettive in dotazione dell'opera previste	Informazioni necessarie per pianificarne la realizzazione in sicurezza	Modalità di utilizzo in condizioni di sicurezza	Verifiche e controlli da effettuare	Periodicità	Interventi di manutenzione da effettuare	Periodicità
delimitazione provvisoria per la protezione di zone di lavoro in cantieri stradali realizzata mediante barriere prefabbricate tipo new-jersey in calcestruzzo						

Cod. Scheda:II-3.4

Misure preventive e protettive in dotazione dell'opera previste	Informazioni necessarie per pianificarne la realizzazione in sicurezza	Modalità di utilizzo in condizioni di sicurezza	Verifiche e controlli da effettuare	Periodicità	Interventi di manutenzione da effettuare	Periodicità
Delineatore flessibile in gomma bifacciale						

Cod. Scheda:II-3.5

Misure preventive e protettive in dotazione dell'opera previste	Informazioni necessarie per pianificarne la realizzazione in sicurezza	Modalità di utilizzo in condizioni di sicurezza	Verifiche e controlli da effettuare	Periodicità	Interventi di manutenzione da effettuare	Periodicità
divisore di corsia tipo new-jersey						

Cod. Scheda:II-3.6

Misure preventive e protettive in dotazione dell'opera previste	Informazioni necessarie per pianificarne la realizzazione in sicurezza	Modalità di utilizzo in condizioni di sicurezza	Verifiche e controlli da effettuare	Periodicità	Interventi di manutenzione da effettuare	Periodicità
dosso artificiale rallenta traffico						

Cod. Scheda:II-3.7

Misure preventive e protettive in dotazione dell'opera previste	Informazioni necessarie per pianificarne la realizzazione in sicurezza	Modalità di utilizzo in condizioni di sicurezza	Verifiche e controlli da effettuare	Periodicità	Interventi di manutenzione da effettuare	Periodicità
Segnaletica; illuminazione di sicurezza	Prestare attenzione alle segnalazioni acustiche e/o luminose ed alla segnaletica di sicurezza. Dovranno garantire la sicurezza anche durante le ore in cui il cantiere non opera.	Utilizzare la segnaletica durante tutta la durata dei lavori. Collocazione i cartelli di segnalazione in tutti i punti più visibili per gli operatori e per i visitatori.	Verificare con frequenza le condizioni della segnaletica.	giornaliero	Sostituzione	giornaliero

Cod. Scheda:II-3.8

Misure preventive e protettive in dotazione dell'opera previste	Informazioni necessarie per pianificarne la realizzazione in sicurezza	Modalità di utilizzo in condizioni di sicurezza	Verifiche e controlli da effettuare	Periodicità	Interventi di manutenzione da effettuare	Periodicità

Mezzi di sollevamento; mezzi di trasporto	Non sostare nelle zone d'operazione. La zona di lavoro deve essere mantenuta in ordine e libera dai materiali di risulta.	La movimentazione manuale dei carichi ingombranti e/o pesanti deve avvenire con l'intervento di più persone al fine di ripartire e diminuire lo sforzo. Il sollevamento dei carichi deve essere eseguito solo da personale competente.	Verificare che nella zona di lavoro non vi siano linee elettriche aeree che possano interferire con le manovre Segnalare tempestivamente eventuali malfunzionamenti o situazioni pericolose Non lasciare i carichi in posizione elevata Nelle operazioni di manutenzione attenersi alle indicazioni del libretto della macchina.	quando occorre	Manutenzione ordinaria	quando occorre
---	---	--	--	----------------	------------------------	----------------

Cod. Scheda:II-3.9

Misure preventive e protettive in dotazione dell'opera previste	Informazioni necessarie per pianificarne la realizzazione in sicurezza	Modalità di utilizzo in condizioni di sicurezza	Verifiche e controlli da effettuare	Periodicità	Interventi di manutenzione da effettuare	Periodicità
Mezzi di sollevamento; mezzi di trasporto	Non sostare nelle zone d'operazione. La zona di lavoro deve essere mantenuta in ordine e libera dai materiali di risulta.	La movimentazione manuale dei carichi ingombranti e/o pesanti deve avvenire con l'intervento di più persone al fine di ripartire e diminuire lo sforzo. Il sollevamento dei carichi deve essere eseguito solo da personale competente.	Verificare che nella zona di lavoro non vi siano linee elettriche aeree che possano interferire con le manovre Segnalare tempestivamente eventuali malfunzionamenti o situazioni pericolose Non lasciare i carichi in posizione elevata Nelle operazioni di manutenzione attenersi alle indicazioni del libretto della macchina.	quando occorre	Manutenzione ordinaria	quando occorre

CAPITOLO III - Indicazioni per la definizione dei riferimenti della documentazione di supporto esistente.

All'interno del capitolo III del presente Fascicolo dell'Opera sono indicate le informazioni utili al reperimento dei documenti tecnici dell'opera che risultano di particolare utilità ai fini della sicurezza, per ogni intervento successivo sull'opera, siano essi elaborati progettuali, indagini specifiche o semplici informazioni; tali documenti riguardano:

- a) il contesto in cui è collocata;*
- b) la struttura architettonica e statica;*
- c) gli impianti installati.*

Qualora l'opera sia in possesso di uno specifico libretto di manutenzione contenente i documenti sopra citati ad esso si rimanda per i riferimenti di cui sopra. Per la realizzazione di questa parte di fascicolo sono utilizzate come riferimento le successive schede, che sono sottoscritte dal soggetto responsabile della sua compilazione.

Scheda III-1 - Elenco e collocazione degli elaborati tecnici relativi all'opera nel proprio contesto

DATI RELATIVI AGLI ELABORATI IN DOTAZIONE ALL'OPERA NEL PROPRIO CONTESTO	SCHEDA III-1
Tipologia dei lavori: Progetto di fattibilità tecnica ed economica per la redazione delle infrastrutture di ricarica di autobus elettrici - avviso PNRR misura M2 C2 - I4.4 "rinnovo flotte bus e treni verdi" sub-investimento 4.4.1 bus" (CUP: D70J22000010001 CIG: 9589549A2B) decreto di finanziamento nr. 134 del 10/05/2022	

Elenco della documentazione 1	Nominativo e recapito dei soggetti che hanno predisposto gli elaborati tecnici 2	Data del documento 3	Recapito della documentazione 4	Osservazioni 5
Eventuali comunicazioni trasmesse agli enti gestori dei servizi cittadini (Enel, Acquedotto e Fogna, Gas, Telefono, ecc.) per definire le modalità di esecuzione di interventi che interferiscono con i lavori	R.S.P.P. : Responsabile Servizi Prevenzione e Protezione Nominativo : Recapito : R.S.C. : Responsabile della Sicurezza di Cantiere Nominativo : Recapito : D.T.C. : Direttore Tecnico di Cantiere Nominativo : Recapito : R.S.G.E. : Responsabile Sistema Gestione Emergenze Nominativo : Recapito :		Protocollo Deposito n° ___ del ___/___/___	Il soggetto indicato è responsabile della conservazione e della osservanza della documentazione.

Progetto e certificati di conformità alle leggi vigenti degli impianti.	R.S.P.P. : Responsabile Servizi Prevenzione e Protezione Nominativo : Recapito : R.S.C. : Responsabile della Sicurezza di Cantiere Nominativo : Recapito : D.T.C. : Direttore Tecnico di Cantiere Nominativo : Recapito : R.S.G.E. : Responsabile Sistema Gestione Emergenze Nominativo : Recapito :		Protocollo Deposito n° __ del __/__/____	Il soggetto indicato è responsabile della conservazione e della osservanza della documentazione.
Registro delle visite mediche obbligatorie	R.S.P.P. : Responsabile Servizi Prevenzione e Protezione Nominativo : Recapito : R.S.C. : Responsabile della Sicurezza di Cantiere Nominativo : Recapito : D.T.C. : Direttore Tecnico di Cantiere Nominativo : Recapito : R.S.G.E. : Responsabile Sistema Gestione Emergenze Nominativo : Recapito :		Protocollo Deposito n° __ del __/__/____	Il soggetto indicato è responsabile della conservazione e della osservanza della documentazione.

<p>Progetto e certificati di conformità alle leggi vigenti degli impianti di cantiere</p>	<p>R.S.P.P. : Responsabile Servizi Prevenzione e Protezione Nominativo : Recapito : R.S.C. : Responsabile della Sicurezza di Cantiere Nominativo : Recapito : D.T.C. : Direttore Tecnico di Cantiere Nominativo : Recapito : R.S.G.E. : Responsabile Sistema Gestione Emergenze Nominativo : Recapito :</p>		<p>Protocollo Deposito n° ___ del ___/___/___</p>	<p>Il soggetto indicato deve informare i lavoratori sui contenuti della sicurezza al fine della loro applicazione.</p>
<p>Planimetria generale del cantiere con l'ubicazione delle macchine, delle attrezzature, degli apparecchi di sollevamento, dei baraccamenti vari, dei servizi igienici assistenziali, dei depositi, ecc.. e con l'indicazione delle parti costituenti gli impianti elettrici, di messa a terra, di protezione dalle scariche atmosferiche, i particolari costruttivi e la perizia geologica.</p>	<p>R.S.P.P. : Responsabile Servizi Prevenzione e Protezione Nominativo : Recapito : R.S.C. : Responsabile della Sicurezza di Cantiere Nominativo : Recapito : D.T.C. : Direttore Tecnico di Cantiere Nominativo : Recapito : R.S.G.E. : Responsabile Sistema Gestione Emergenze Nominativo : Recapito :</p>		<p>Protocollo Deposito n° ___ del ___/___/___</p>	<p>Applicare o far applicare integralmente nei confronti di tutti i lavoratori, le condizioni e normative previste nella documentazione durante il periodo di svolgimento dei lavori.</p>
<p>Schede tossicologiche dei materiali impiegati</p>	<p>Medico competente</p>		<p>Protocollo Deposito n° ___ del ___/___/___</p>	<p>Attuazione delle procedure di controllo, anche giornaliero, in materia di prevenzione. Affinché i controlli risultino efficaci, affidarsi a personale tecnico con esperienza.</p>

<p>Eventuali comunicazioni trasmesse agli enti gestori dei servizi cittadini (Enel, Acquedotto e Fogna, Gas, Telefono, ecc.) per definire le modalità di esecuzione di interventi che interferiscono con i lavori</p>	<p>R.S.P.P. : Responsabile Servizi Prevenzione e Protezione Nominativo : Recapito : R.S.C. : Responsabile della Sicurezza di Cantiere Nominativo : Recapito : D.T.C. : Direttore Tecnico di Cantiere Nominativo : Recapito : R.S.G.E. : Responsabile Sistema Gestione Emergenze Nominativo : Recapito :</p>		<p>Protocollo Deposito n° __ del __/__/____</p>	<p>Applicare o far applicare integralmente nei confronti di tutti i lavoratori, le condizioni e normative previste nella documentazione durante il periodo di svolgimento dei lavori.</p>
<p>Libro matricola dei dipendenti</p>	<p>R.S.P.P. : Responsabile Servizi Prevenzione e Protezione Nominativo : Recapito : R.S.C. : Responsabile della Sicurezza di Cantiere Nominativo : Recapito : D.T.C. : Direttore Tecnico di Cantiere Nominativo : Recapito : R.S.G.E. : Responsabile Sistema Gestione Emergenze Nominativo : Recapito :</p>		<p>Protocollo Deposito n° __ del __/__/____</p>	<p>Verificare periodicamente il Libro matricola dei dipendenti.</p>

Registro di consegna dei dispositivi di protezione individuali	R.S.P.P. : Responsabile Servizi Prevenzione e Protezione Nominativo : Recapito : R.S.C. : Responsabile della Sicurezza di Cantiere Nominativo : Recapito : D.T.C. : Direttore Tecnico di Cantiere Nominativo : Recapito : R.S.G.E. : Responsabile Sistema Gestione Emergenze Nominativo : Recapito :		Protocollo Deposito n° __ del ___/___/___	Il soggetto indicato deve informare i lavoratori sui contenuti delle sicurezza al fine della loro applicazione.
Registro delle visite mediche obbligatorie	Medico competente		Protocollo Deposito n° __ del ___/___/___	Attuazione delle procedure di controllo, anche giornaliero, in materia di prevenzione.
Progetto (calcoli e disegni) del ponteggio con altezza superiore a m 20,0 dal piano di spiccato, a firma di un ingegnere abilitato. Compreso il Piano di Montaggio e Smontaggio dei Ponteggi. Compresi sopralluogo in sito.	Ingegnere abilitato		Protocollo Deposito n° __ del ___/___/___	Il soggetto indicato deve informare i lavoratori sui contenuti delle sicurezza al fine della loro applicazione.
Registro degli infortuni	R.S.P.P. : Responsabile Servizi Prevenzione e Protezione Nominativo : Recapito : R.S.C. : Responsabile della Sicurezza di Cantiere Nominativo : Recapito : D.T.C. : Direttore Tecnico di Cantiere Nominativo : Recapito : R.S.G.E. : Responsabile Sistema Gestione Emergenze Nominativo : Recapito :		Protocollo Deposito n° __ del ___/___/___	Verificare periodicamente il Registro degli infortuni

Collaudo e verifica attrezzature.	R.S.P.P. : Responsabile Servizi Prevenzione e Protezione Nominativo : Recapito : R.S.C. : Responsabile della Sicurezza di Cantiere Nominativo : Recapito : D.T.C. : Direttore Tecnico di Cantiere Nominativo : Recapito : R.S.G.E. : Responsabile Sistema Gestione Emergenze Nominativo : Recapito :		Protocollo Deposito n° ___ del __/__/____	Il collaudo va effettuato prima della messa in servizio.
-----------------------------------	--	--	--	---

Scheda III-2 - Elenco e collocazione degli elaborati tecnici relativi alla struttura architettonica e statica dell'opera

DATI RELATIVI AGLI ELABORATI IN DOTAZIONE RELATIVI ALLA STRUTTURA	SCHEDA III-2
Tipologia dei lavori: Progetto di fattibilità tecnica ed economica per la redazione delle infrastrutture di ricarica di autobus elettrici - avviso PNRR misura M2 C2 - I4.4 "rinnovo flotte bus e treni verdi" sub-investimento 4.4.1 bus" (CUP: D70J22000010001 CIG: 9589549A2B) decreto di finanziamento nr. 134 del 10/05/2022	

Elenco della documentazione 1	Nominativo e recapito dei soggetti che hanno predisposto gli elaborati tecnici 2	Data del documento 3	Recapito della documentazione 4	Osservazioni 5
Documentazione per la sostenibilità paesaggistica/ambientale nel caso di aree sottoposte a vincolo.	R.S.P.P. : Responsabile Servizi Prevenzione e Protezione Nominativo : Recapito : R.S.C. : Responsabile della Sicurezza di Cantiere Nominativo : Recapito : D.T.C. : Direttore Tecnico di Cantiere Nominativo : Recapito : R.S.G.E. : Responsabile Sistema Gestione Emergenze Nominativo : Recapito :		Protocollo Deposito n°__ del ___/___/___	Applicare o far applicare integralmente le condizioni e normative previste.

Documentazione per le norme vigenti in materia di barriere architettoniche.	R.S.P.P. : Responsabile Servizi Prevenzione e Protezione Nominativo : Recapito : R.S.C. : Responsabile della Sicurezza di Cantiere Nominativo : Recapito : D.T.C. : Direttore Tecnico di Cantiere Nominativo : Recapito : R.S.G.E. : Responsabile Sistema Gestione Emergenze Nominativo : Recapito :		Protocollo Deposito n° __ del ___/___/___	Applicare o far applicare integralmente le condizioni e normative previste.
Documentazione per l'accessibilità ai punti di interesse.	R.S.P.P. : Responsabile Servizi Prevenzione e Protezione Nominativo : Recapito : R.S.C. : Responsabile della Sicurezza di Cantiere Nominativo : Recapito : D.T.C. : Direttore Tecnico di Cantiere Nominativo : Recapito : R.S.G.E. : Responsabile Sistema Gestione Emergenze Nominativo : Recapito :		Protocollo Deposito n° __ del ___/___/___	Applicare o far applicare integralmente le condizioni e normative previste.

Scheda III-3 - Elenco e collocazione degli elaborati tecnici relativi agli impianti dell'opera

DATI RELATIVI AGLI ELABORATI IN DOTAZIONE RELATIVI AGLI IMPIANTI DELL'OPERA	SCHEDA III-3
Tipologia dei lavori: Progetto di fattibilità tecnica ed economica per la redazione delle infrastrutture di ricarica di autobus elettrici - avviso PNRR misura M2 C2 - I4.4 "rinnovo flotte bus e treni verdi" sub-investimento 4.4.1 bus" (CUP: D70J22000010001 CIG: 9589549A2B) decreto di finanziamento nr. 134 del 10/05/2022	

Elenco della documentazione 1	Nominativo e recapito dei soggetti che hanno predisposto gli elaborati tecnici 2	Data del documento 3	Recapito della documentazione 4	Osservazioni 5
Eventuali comunicazioni trasmesse agli enti gestori dei servizi cittadini (Enel, Acquedotto e Fogna, Gas, Telefono, ecc.) per definire le modalità di esecuzione di interventi che interferiscono con i lavori	R.S.P.P. : Responsabile Servizi Prevenzione e Protezione Nominativo : Recapito : R.S.C. : Responsabile della Sicurezza di Cantiere Nominativo : Recapito : D.T.C. : Direttore Tecnico di Cantiere Nominativo : Recapito : R.S.G.E. : Responsabile Sistema Gestione Emergenze Nominativo : Recapito :		Protocollo Deposito n° ___ del ___/___/___	Il soggetto indicato è responsabile della conservazione e della osservanza della documentazione.

Progetto e certificati di conformità alle leggi vigenti degli impianti.	R.S.P.P. : Responsabile Servizi Prevenzione e Protezione Nominativo : Recapito : R.S.C. : Responsabile della Sicurezza di Cantiere Nominativo : Recapito : D.T.C. : Direttore Tecnico di Cantiere Nominativo : Recapito : R.S.G.E. : Responsabile Sistema Gestione Emergenze Nominativo : Recapito :		Protocollo Deposito n° __ del ___/___/___	Il soggetto indicato è responsabile della conservazione e della osservanza della documentazione.
Registro delle visite mediche obbligatorie	R.S.P.P. : Responsabile Servizi Prevenzione e Protezione Nominativo : Recapito : R.S.C. : Responsabile della Sicurezza di Cantiere Nominativo : Recapito : D.T.C. : Direttore Tecnico di Cantiere Nominativo : Recapito : R.S.G.E. : Responsabile Sistema Gestione Emergenze Nominativo : Recapito :		Protocollo Deposito n° __ del ___/___/___	Il soggetto indicato è responsabile della conservazione e della osservanza della documentazione.

<p>Planimetria generale del cantiere con l'ubicazione delle macchine, delle attrezzature, degli apparecchi di sollevamento, dei baraccamenti vari, dei servizi igienici assistenziali, dei depositi, ecc.. e con l'indicazione delle parti costituenti gli impianti elettrici, di messa a terra, di protezione dalle scariche atmosferiche, ecc.. Schede tossicologiche dei materiali impiegati</p>	<p>R.S.P.P. : Responsabile Servizi Prevenzione e Protezione Nominativo : Recapito : R.S.C. : Responsabile della Sicurezza di Cantiere Nominativo : Recapito : D.T.C. : Direttore Tecnico di Cantiere Nominativo : Recapito : R.S.G.E. : Responsabile Sistema Gestione Emergenze Nominativo : Recapito :</p>		<p>Protocollo Deposito n° __ del __/__/__</p>	<p>Applicare o far applicare integralmente nei confronti di tutti i lavoratori, le condizioni e normative previste nella documentazione durante il periodo di svolgimento dei lavori.</p>
<p>Eventuali comunicazioni trasmesse agli enti gestori dei servizi cittadini (Enel, Acquedotto e Fogna, Gas, Telefono, ecc.) per definire le modalità di esecuzione di interventi che interferiscono con i lavori</p>	<p>R.S.P.P. : Responsabile Servizi Prevenzione e Protezione Nominativo : Recapito : R.S.C. : Responsabile della Sicurezza di Cantiere Nominativo : Recapito : D.T.C. : Direttore Tecnico di Cantiere Nominativo : Recapito : R.S.G.E. : Responsabile Sistema Gestione Emergenze Nominativo : Recapito :</p>		<p>Protocollo Deposito n° __ del __/__/__</p>	<p>Applicare o far applicare integralmente nei confronti di tutti i lavoratori, le condizioni e normative previste nella documentazione durante il periodo di svolgimento dei lavori.</p>

Progetto e certificati di conformità alle leggi vigenti degli impianti di cantiere	R.S.P.P. : Responsabile Servizi Prevenzione e Protezione Nominativo : Recapito : R.S.C. : Responsabile della Sicurezza di Cantiere Nominativo : Recapito : D.T.C. : Direttore Tecnico di Cantiere Nominativo : Recapito : R.S.G.E. : Responsabile Sistema Gestione Emergenze Nominativo : Recapito :		Protocollo Deposito n° __ del __/__/____	Il soggetto indicato deve informare i lavoratori sui contenuti della sicurezza al fine della loro applicazione.
Libro matricola dei dipendenti	R.S.P.P. : Responsabile Servizi Prevenzione e Protezione Nominativo : Recapito : R.S.C. : Responsabile della Sicurezza di Cantiere Nominativo : Recapito : D.T.C. : Direttore Tecnico di Cantiere Nominativo : Recapito : R.S.G.E. : Responsabile Sistema Gestione Emergenze Nominativo : Recapito :		Protocollo Deposito n° __ del __/__/____	Applicare o far applicare integralmente nei confronti di tutti i lavoratori, le condizioni e normative previste nella documentazione durante il periodo di svolgimento dei lavori.

Registro di consegna dei dispositivi di protezione individuali	R.S.P.P. : Responsabile Servizi Prevenzione e Protezione Nominativo : Recapito : R.S.C. : Responsabile della Sicurezza di Cantiere Nominativo : Recapito : D.T.C. : Direttore Tecnico di Cantiere Nominativo : Recapito : R.S.G.E. : Responsabile Sistema Gestione Emergenze Nominativo : Recapito :		Protocollo Deposito n° ___ del ___/___/___	Il soggetto indicato deve informare i lavoratori sui contenuti delle sicurezza al fine della loro applicazione.
Registro delle visite mediche obbligatorie	Medico competente		Protocollo Deposito n° ___ del ___/___/___	Applicare o far applicare integralmente nei confronti di tutti i lavoratori, le condizioni e normative previste nella documentazione durante il periodo di svolgimento dei lavori.
Progetto (calcoli e disegni) del ponteggio con altezza superiore a m 20,0 dal piano di spiccato, a firma di un ingegnere abilitato. Compreso il Piano di Montaggio e Smontaggio dei Ponteggi. Compresi sopralluogo in sito.	Ingegnere abilitato		Protocollo Deposito n° ___ del ___/___/___	Applicare o far applicare integralmente nei confronti di tutti i lavoratori, le condizioni e normative previste nella documentazione durante il periodo di svolgimento dei lavori.
Registro degli infortuni	R.S.P.P. : Responsabile Servizi Prevenzione e Protezione Nominativo : Recapito : R.S.C. : Responsabile della Sicurezza di Cantiere Nominativo : Recapito : D.T.C. : Direttore Tecnico di Cantiere Nominativo : Recapito : R.S.G.E. : Responsabile Sistema Gestione Emergenze Nominativo : Recapito :		Protocollo Deposito n° ___ del ___/___/___	Verificare periodicamente il Registro degli infortuni

Collaudo e verifica attrezzature.	R.S.P.P. : Responsabile Servizi Prevenzione e Protezione Nominativo : Recapito : R.S.C. : Responsabile della Sicurezza di Cantiere Nominativo : Recapito : D.T.C. : Direttore Tecnico di Cantiere Nominativo : Recapito : R.S.G.E. : Responsabile Sistema Gestione Emergenze Nominativo : Recapito :		Protocollo Deposito n° __ del __/__/____	Il collaudo va effettuato prima della messa in servizio.
-----------------------------------	--	--	---	---

CONSIDERAZIONI SUL CONTENUTO DELLE SCHEDE III

Colonna 1	Tipologia dell'elaborato tecnico con relativo titolo di testata. Devono essere elencate le voci relative ai documenti effettivamente disponibili per l'opera riportando numeri di progetto, repertorio ed ogni altro elemento utile.
Colonna 2	Indicare nominativo e recapito dei soggetti che hanno elaborato i documenti relativi alla colonna 1
Colonna 3	Deve essere indicata la data di revisione dell'ultimo documento valido
Colonna 4	In base alle descrizioni della colonna 1, per ogni elaborato, indicare le località dove è custodita la documentazione.
Colonna 5	Segnare la data di eventuali modifiche o osservazioni riguardanti i singoli documenti.

REGISTRO DEGLI INTERVENTI

Viene di seguito riportata una tabella contenente la tipologia di intervento, la data e gli estremi dell'operatore che ha effettuato lo stesso; tale tabella dovrà essere aggiornata a cura della Committenza nei successivi lavori di manutenzione previsti dal presente Fascicolo dell'Opera.

Tipologia dell'intervento: Impianto elettrico di distribuzione (generale).		Data dell'intervento:
Operatore incaricato	Intestazione _____ Via _____ tel. _____	Note:
Operatore incaricato	Intestazione _____ Via _____ tel. _____	Note:

Tipologia dell'intervento: Strade : Marciapiedi		Data dell'intervento:
Operatore incaricato	Intestazione _____ Via _____ tel. _____	Note:
Operatore incaricato	Intestazione _____ Via _____ tel. _____	Note:

Tipologia dell'intervento: Strade : Pavimentazione stradale		Data dell'intervento:
Operatore incaricato	Intestazione _____ Via _____ tel. _____	Note:
Operatore incaricato	Intestazione _____ Via _____ tel. _____	Note:

Tipologia dell'intervento: Tubazioni e canalizzazioni		Data dell'intervento:
Operatore incaricato	Intestazione _____ Via _____ tel. _____	Note:
Operatore incaricato	Intestazione _____ Via _____ tel. _____	Note:

Tipologia dell'intervento: Quadri e cabine elettriche		Data dell'intervento:
Operatore incaricato	Intestazione _____ Via _____ tel. _____	Note:
Operatore incaricato	Intestazione _____	Note:

Via _____ tel. _____		
Tipologia dell'intervento: L'impianto di messa a terra (generale)		Data dell'intervento:
Operatore incaricato	Intestazione _____ Via _____ tel. _____	Note:
Operatore incaricato	Intestazione _____ Via _____ tel. _____	Note:
Tipologia dell'intervento: Conduttori di protezione (mpianto di messa a terra)		Data dell'intervento:
Operatore incaricato	Intestazione _____ Via _____ tel. _____	Note:
Operatore incaricato	Intestazione _____ Via _____ tel. _____	Note:
Tipologia dell'intervento: Sistema di dispersione (mpianto di messa a terra)		Data dell'intervento:
Operatore incaricato	Intestazione _____ Via _____ tel. _____	Note:
Operatore incaricato	Intestazione _____ Via _____ tel. _____	Note:
Tipologia dell'intervento: Sistema di equipotenzializzazione (mpianto di messa a terra)		Data dell'intervento:
Operatore incaricato	Intestazione _____ Via _____ tel. _____	Note:
Operatore incaricato	Intestazione _____ Via _____ tel. _____	Note:
Tipologia dell'intervento: Cabine di trasformazione MT/BT (generale)		Data dell'intervento:
Operatore incaricato	Intestazione _____ Via _____ tel. _____	Note:
Operatore incaricato	Intestazione _____ Via _____ tel. _____	Note:
Tipologia dell'intervento: Quadro elettrico generale in BT		Data dell'intervento:

Operatore incaricato	Intestazione _____ Via _____ tel. _____	Note:
Operatore incaricato	Intestazione _____ Via _____ tel. _____	Note:

Logo Studio	Piano di Sicurezza e Coordinamento relativo al cantiere sito nel comune di PALERMO (PA) SCHEDE DI SICUREZZA	Rev. 00
		del 07/04/23

Committente
Comune di Palermo

DOCUMENTO
ELABORATO AI SENSI DELL'ART. 100 DEL D. LGS. 81/2008
COORDINATO CON IL D. LGS. 3 AGOSTO 2009, N° 106 E CON I
CONTENUTI MINIMI PREVISTI ALL'ALLEGATO XV
D.P.C.M. 11 Marzo 2020 "Ulteriori misure COVID-19" - D.P.C.M. 26 Aprile 2020 All.7 (Protocollo
condiviso di regolamentazione per il contenimento della diffusione del COVID-19 nei cantieri)

- APPENDICE SCHEDE DI SICUREZZA -

PSC elaborato per la realizzazione di Progetto di fattibilità tecnica ed economica per la redazione delle infrastrutture di ricarica di autobus elettrici - avviso PNRR misura M2 C2 - I4.4 "rinnovo flotte bus e treni verdi" sub-investimento 4.4.1 bus" (CUP: D70J22000010001 CIG: 9589549A2B) decreto di finanziamento nr. 134 del 10/05/2022
 per conto di Comune di Palermo
 presso il cantiere di Deposito: Via Roccazzo 77 - Palermo
 Piazzale J. Lennon
 Stadio delle Palme
 in data Aprile 2023

Descrizione e Revisione	Data	Emissione	Verifica	Approvazione
	4/7/2023			

Logo Studio	Piano di Sicurezza e Coordinamento relativo al cantiere sito nel comune di Deposito: Via Roccazzo 77 - Palermo Piazzale J. Lennon Stadio delle Palme SCHEDE DI SICUREZZA	Rev. 00 del 07/04/23

1 - FO.DE.030	DEMOLIZIONE MANUFATTI STRADALI	3
2 - FO.EL.001	ALLACCIAMENTI	5
3 - FO.EL.002	APPARECCHI DI COMANDO, INTERRUTTORI, PRESE E SPINE	7
4 - FO.EL.003	CANALETTE PORTACAVI	9
5 - FO.EL.004	CASSETTE DI DERIVAZIONE	11
6 - FO.EL.005	CAVI PER RETI DATI/TELEFONICHE	12
8 - FO.EL.007	IMPIANTI VIDEOCITOFONICI	14
9 - FO.EL.008	IMPIANTO DI MESSA A TERRA	16
10 - FO.EL.009	INSTALLAZIONE DI ANTENNE	18
11 - FO.EL.010	INSTALLAZIONE DI APPARECCHIATURE	19
12 - FO.EL.011	MORSETTI	20
13 - FO.EL.012	POSA CAVI ELETTRICI	22
14 - FO.EL.013	QUADRI ELETTRICI	23
15 - FO.IN.011	PREDISPOSIZIONE IMPIANTO ELETTRICO INTERRATO DI CANTIERE	25
16 - FO.IN.018	ALLESTIMENTO DI DEPOSITI	27
17 - FO.IT.001	INTONACO ESTERNO	28
18 - FO.IT.002	INTONACO INTERNO	29
19 - FO.LA.005	MATTONELLE AUTOBLOCCANTI PER MARCIAPIEDE	30
20 - FO.LA.014	REALIZZAZIONE MASSETTO PER MARCIAPIEDI	31
21 - FO.LA.017	STESA STRATO BITUMINOSO A CALDO	32
22 - FO.LA.022	SPANDIMENTO DI EMULSIONE	34
23 - FO.LA.023	COMPATTAZIONE CONGLOMERATO BITUMINOSO	35
24 - FO.PIT.005	PITTURAZIONE SUPERFICI INTERNE	37
25 - FO.PIT.008	PITTURAZIONE SUPERFICI ESTERNE	39
26 - FO.RB.001	RISCHIO COVID-19	41
27 - FO.RB.002	ACCESSO IN CANTIERE - GREEN PASS	44
28 - FO.SM.03	DEMOLIZIONE DI BASAMENTI PER BARACCHE E MACCHINE	47
29 - FO.SM.04	DISMISSIONE DI DEPOSITO BOMBOLE DI GAS	49
30 - FO.SM.09	RIMOZIONE IN CANTIERE DI MACCHINE OPERATRICI	50
31 - FO.SM.10	SMONTAGGIO BARACCHE	52
32 - FO.SM.16	RIMOZIONE RECINZIONE DI CANTIERE	54
33 - AE001	MOVIMENTAZIONE CARICHI CON CARRIOLA	56
34 - AE002	TRASPORTO MATERIALI CON MEZZO MECCANICO	57
35 - AE017	PREPARAZIONE DI INTONACO	59
36 - AE030	ESECUZIONE DI TRACCE	60
37 - AE064	USO MASCHERINA FACCIALE FILTRANTE	62
38 - AE065	LAVAGGIO MANI	64
39 - ATTREZ001	AUTOCARRI - DUMPER	65
40 - ATTREZ003	AUTOCARRO-FURGONE	67
41 - ATTREZ004	AUTOCARRO CON GRU	69
42 - ATTREZ017	UTENSILI ELETTRICI PORTATILI	71
43 - ATTREZ024	AUTOBETONIERA (fino a mc. 10 di portata)	73
44 - ATTREZ027	MOLAZZA	75
45 - ATTREZ030	MINIPALA TIPO SKID	76
46 - ATTREZ044	FINITRICE	78
47 - ATTREZ047	COMPATTATORE A PIATTO	80
48 - ATTREZ048	RULLO COMPRESSORE	81
49 - ATTREZ057	MARTELLO DEMOLITORE	83
50 - ATTREZ071	PONTEGGIO TUBOLARE	85
51 - ATTREZ097	TRABATTELLO	87
52 - ATTREZ098	SCALA PORTATILE	89
53 - ATTREZ107	PONTEGGI METALLICI A TELAI PREFABBRICATI	92
54 - ATTREZ114	PONTI SU CAVALLETTI	95
55 - ATTREZ120	INTONACATRICE	96
56 - SP161A	Pavimentazioni stradali in asfalto	98

Logo Studio	Piano di Sicurezza e Coordinamento relativo al cantiere sito nel comune di Deposito: Via Roccazzo 77 - Palermo Piazzale J. Lennon Stadio delle Palme SCHEDE DI SICUREZZA	Rev. 00 del 07/04/23

Scheda n°1	FASI OPERATIVE		CODICE FO.DE.030
FASE N° 3.3	Demolizione manufatti stradali	Area Lavorativa: A1-A2-A3	
CATEGORIA:	DEMOLIZIONI E SMONTAGGI		
FASE OPERATIVA:	DEMOLIZIONE MANUFATTI STRADALI		
Demolizione parziale o totale, per lavori stradali, da eseguirsi con piccoli mezzi meccanici e/o a mano con piccole attrezzature, di manufatti in calcestruzzo semplice o armato di qualsiasi genere e forma, compresi gli elementi di finitura quali rivestimenti di marciapiedi in pietrine di cemento, marmo o materiale solido di qualsiasi genere.			
Schede attività elementari collegate:			
Schede macchine ed attrezzature collegate:	ATTREZ001	AUTOCARRI - DUMPER Sono automezzi utilizzati per il trasporto all'interno del cantiere o su strada di materiale quale terra, sabbia, cemento ecc.	
Schede macchine ed attrezzature collegate:	ATTREZ030	MINIPALA TIPO SKID E' costituita sostanzialmente da una benna montata su mezzo gommato ed è usata in genere per lo scavo ed il caricamento di materiali incoerenti (per esempio sabbia, ghiaia ecc.).	
Schede macchine ed attrezzature collegate:	ATTREZ057	MARTELLO DEMOLITORE Martello demolitore ad aria compressa o elettrico a mano.	
Macchine ed attrezzature	<ul style="list-style-type: none"> - Pala meccanica - Ruspa - Martello pneumatico o elettrico a percussione - Compressore - Mazza e punta - Fiamma ossiacetilenica - Flessibile - Autocarro - Escavatore con martellone 		
Rischi per la sicurezza:	Caduta di materiale dall'alto Caduta dall'alto Schiacciamento Elettrocuzione Inalazione polveri, fibre, gas, vapori Rumore Vibrazioni Contatti con macchinari, organi in movimento Movimentazione manuale dei carichi Investimento di persone o cose		
Dispositivi di Protezione Individuali (DPI):	<ul style="list-style-type: none"> - Casco - Tuta protettiva specifica per lavori di demolizione. - Otoprotettori. - Scarpe di sicurezza con suola imperforabile. - Occhiali a tenuta. - Apparecchi antipolvere (in genere con filtro P1, P3 in presenza di fibre di amianto). - Guanti 		
Prescrizioni esecutive:	<ul style="list-style-type: none"> - Prima dell'esecuzione delle demolizioni verificare che nelle vicinanze del manufatto da demolire non vi siano persone. - Impedire la sosta anche con segnaletica nel raggio di azione delle macchine. - Redigere verbale sullo stato delle strutture e sulle precise modalità di demolizione (affidarsi a tecnico specializzato). - Porre particolare attenzione alle possibili interferenze con eventuali servizi (tubazioni, cavi, ecc.). 		

Logo Studio	Piano di Sicurezza e Coordinamento relativo al cantiere sito nel comune di Deposito: Via Roccazzo 77 - Palermo Piazzale J. Lennon Stadio delle Palme SCHEDE DI SICUREZZA	Rev. 00 del 07/04/23

Scheda n°1	FASI OPERATIVE	CODICE FO.DE.030
	<ul style="list-style-type: none"> - Impedire altre lavorazioni nei pressi dei manufatti da demolire. - Predisporre idonea segnaletica di sicurezza, sia diurna che notturna. - Procedere con la demolizione dall'alto verso il basso per piccole parti evitando qualsiasi scuotimento o crollo di materiali. - Eseguire demolizione per parti. - Tutte le zone dovranno essere adeguatamente puntellate e protette. - E' assolutamente vietata la demolizione per rovesciamento o con grandi mezzi meccanici per opere di altezza superiore a 5.00 m. - Osservare le ore di silenzio imposte dai regolamenti locali. - Controllare che non ci sia personale non addetto nelle aree sottostanti la demolizione. - I pilastri in cemento armato, generalmente, vengono rimossi a pezzi, previo imbracaggio e sostegno in sommità e successivo distacco eseguito con martello demolitore e cannello ossiacetilenico; come per i solai in ferro-laterizio la demolizione dei pilastri può essere effettuata con l'ausilio di un mini escavatore dotato di martello demolitore oleodinamico. - Bagnare le polveri derivate dalla demolizione - Disattivare tutti gli impianti presenti prima dell'esecuzione dei lavori - Valgono tutte le considerazioni già riportate al Titolo IV - Capo II - Sezione VIII del D. Lgs. n° 81/2008. 	
Riferimenti normativi e note:	DLgs 81/08	
Valutazione del Rischio	Indice Magnitudo :Alto; Indice Frequenza :Bassa; Livello del rischio : Lieve	
Allegato		

Logo Studio	Piano di Sicurezza e Coordinamento relativo al cantiere sito nel comune di Deposito: Via Roccazzo 77 - Palermo Piazzale J. Lennon Stadio delle Palme SCHEDE DI SICUREZZA	Rev. 00 del 07/04/23

Scheda n°2	FASI OPERATIVE		CODICE FO.EL.001
FASE N° 2.1.3	Montaggio quadri elettrici	Area Lavorativa: A1-A2-A3	
CATEGORIA:	IMPIANTI ELETTRICI		
FASE OPERATIVA:	ALLACCIAMENTI		
Approntamento di punto d'utenza, sia provvisorio sia definitivo.			
Schede attività elementari collegate:			
Schede macchine ed attrezzature collegate:	ATTREZ017	UTENSILI ELETTRICI PORTATILI	
Schede macchine ed attrezzature collegate:	ATTREZ097	TRABATTELLO Trabattello leggero con altezza fino a 4 m	
Macchine ed attrezzature	Attrezzi d'uso comune, ponti mobili, scale a mano e trabattelli; filettatrici elettriche o a mano, mastici e collanti.		
Rischi per la sicurezza:	Folgorazione Elettrocuzione		
Dispositivi di Protezione Individuali (DPI):	- Guanti - Casco - Scarpe di sicurezza		
Prescrizioni esecutive:	<ul style="list-style-type: none"> - Divieto di lavorazione su impianti elettrici e quadri sotto tensione - Fornitura elettrica posizionata in luogo asciutto e protetta dagli agenti atmosferici (grado di protezione adeguato) - Utilizzare involucri con grado di protezione adeguato al tipo ed al luogo in cui devono essere installati - Le giunzioni e le derivazioni devono essere realizzate all'interno di apposite scatole di derivazione (grado di protezione adeguato) con l'ausilio di morsetti a mantello - I cavi devono essere protetti dagli urti meccanici e posizionati in maniera conforme a quanto previsto dalle norme CEI - Prima di collegare un impianto elettrico alla rete di alimentazione occorre controllare che l'impianto stesso sia realizzato a regola d'arte ed in maniera conforme alle vigenti normative CEI, siano essi impianti fissi o provvisori, le norme devono comunque essere rispettate - L'installatore che collega un impianto non adeguato alla rete di alimentazione, è responsabile per eventuali incidenti a cose e persone che dovesse derivare dal mancato controllo o realizzazione dell'impianto a regola d'arte ed in maniera conforme con le vigenti norme CEI, la responsabilità è civile e penale in base alle legge 37/2008 - L'alimentazione deve essere fornita tramite quadro elettrico collegato a terra e munito dei dispositivi di protezione. - Utilizzare utensili a doppio isolamento (CI II) - I cavi devono essere a norma CEI di tipo adatto per posa mobile. Verificare lo stato di conservazione dei cavi elettrici - Verificare che i ponti siano regolarmente allestiti e usati. In presenza di dislivelli superiori a 2 metri, per la presenza d'aperture, provvedere ad applicare parapetti regolamentari - La salita e la discesa dal piano di lavoro devono avvenire tramite regolamentari scale a mano. Bloccare le ruote dei ponti mobili durante le operazioni. È vietato lavorare su un singolo cavalletto anche per tempi brevi. È altresì vietato utilizzare, come appoggio delle tavole, le scale, i pacchi dei forati o altri elementi di fortuna - Fornire scale semplici con pioli incastrati o saldati ai montanti e con le estremità antisdrucchiolevoli. Le scale doppie non devono superare i 5 metri di altezza. Verificare l'efficienza del dispositivo che limita l'apertura della scala. - Posizionare le scale e verificarne la stabilità prima di salire. Usare le scale doppie in posizione completamente aperta. Non usare le scale semplici come piani di lavoro senza aver adottato idonei sistemi anticaduta. 		

Logo Studio	Piano di Sicurezza e Coordinamento relativo al cantiere sito nel comune di Deposito: Via Roccazzo 77 - Palermo Piazzale J. Lennon Stadio delle Palme SCHEDE DI SICUREZZA	Rev. 00 del 07/04/23

Scheda n°2	FASI OPERATIVE	CODICE FO.EL.001
Riferimenti normativi e note:	D.Lgs. 81/08, L. 186/68, NORME CEI	
Valutazione del Rischio	Indice Magnitudo :Lieve; Indice Frequenza :Media; Livello del rischio : Lieve	
Allegato		

Logo Studio	Piano di Sicurezza e Coordinamento relativo al cantiere sito nel comune di Deposito: Via Roccazzo 77 - Palermo Piazzale J. Lennon Stadio delle Palme SCHEDE DI SICUREZZA	Rev. 00 del 07/04/23

Scheda n°3	FASI OPERATIVE		CODICE FO.EL.002
FASE N° 2.1.2	Posa apparecchiature di comando e distribuzione	Area Lavorativa: A1-A2-A3	
CATEGORIA:	IMPIANTI ELETTRICI		
FASE OPERATIVA:	APPARECCHI DI COMANDO, INTERRUPTORI, PRESE E SPINE		
Posa in opera di apparecchi di comando, interruttori, prese e spine			
Schede attività elementari collegate:			
Schede macchine ed attrezzature collegate:	ATTREZ017	UTENSILI ELETTRICI PORTATILI	
Schede macchine ed attrezzature collegate:	ATTREZ097	TRABATTELLO Trabattello leggero con altezza fino a 4 m	
Macchine ed attrezzature	Attrezzi d'uso comune, ponti mobili, scale a mano e trabattelli; trapano, filettatrici elettriche o a mano, cacciaviti, spellafili.		
Rischi per la sicurezza:	Elettrocuzione Caduta dall'alto da scala portatile Caduta dall'alto da opera provvisoria Caduta di materiale dall'alto Abrasioni, ferite, punture, tagli		
Dispositivi di Protezione Individuali (DPI):	- Guanti - Casco - Scarpe di sicurezza		
Prescrizioni esecutive:	<ul style="list-style-type: none"> - Installare prese e spine adeguate al luogo ed alla posa rispettando il grado di protezione meccanica, controllare che gli involucri delle prese e delle spine non siano deteriorati, in tale caso provvedere alla sostituzione - Non è consentito manomettere il blocco meccanico delle prese interbloccate - L'installazione di spine e prese deve essere adeguata al tipo di posa ed al luogo (grado di protez.) - L'utilizzo di prese e spine si distingue a seconda che si debbano usare in ambiente industriale o in ambiente domestico - Per l'utilizzo in ambiente industriale le prese e le spine devono avere delle caratteristiche adeguate, cioè grado di protezione meccanica, fusibili, interblocco meccanico, fissaggio tra spina e presa garantito da apposita ghiera - Per l'utilizzo domestico delle prese e delle spine devono avere le seguenti caratteristiche: grado di protezione meccanica, inaccessibilità degli alveoli per le prese, dimensioni e passi tra alveoli come descritto nelle tabelle CEI-UNEL - Verificare preventivamente l'eventuale presenza di servizi (tubazioni, cavi, ecc.) - Se l'altezza del lavoro è superiore a 2 m., devono essere utilizzati trabattelli con postazione superiore dotata di parapetto perimetrale. - Prima dell'utilizzo dei trabattelli controllarne la corretta stabilizzazione della base. - Curare la corretta inclinazione della scala durante l'uso, posizionando il piede della scala ad 1/4 della lunghezza della stessa; vietare l'utilizzo della scala oltre il terzultimo piolo, se necessario ricorrere a scala più lunga. - Utilizzare utensili ed attrezzature in buono stato per eseguire i montaggi. - Eliminare gli utensili difettosi od usurati; vietare l'uso improprio degli utensili; programmare una sistematica manutenzione preventiva degli utensili. - Utilizzare gli eventuali ponti mobili con ruote bloccate durante le operazioni. - Durante il lavoro su scale, gli utensili non utilizzati devono essere tenuti in guaine o assicurati in modo da impedirne la caduta - Utilizzare scale a mano con pioli incastrati ai montanti con estremità antisdrucciolo - Verificare l'esistenza dell'impianto di terra prima dell'uso delle attrezzature elettriche; è permesso derogare dall'obbligo della presenza della rete di terra utilizzando utensili con 		

Logo Studio	Piano di Sicurezza e Coordinamento relativo al cantiere sito nel comune di Deposito: Via Roccazzo 77 - Palermo Piazzale J. Lennon Stadio delle Palme SCHEDE DI SICUREZZA	Rev. 00 del 07/04/23

Scheda n°3	FASI OPERATIVE	CODICE FO.EL.002
	doppio isolamento.	
Riferimenti normativi e note:	D.Lgs. 81/08, L. 186/68, NORME C	
Valutazione del Rischio	Indice Magnitudo :Lieve; Indice Frequenza :Media; Livello del rischio : Lieve	
Allegato		

Logo Studio	Piano di Sicurezza e Coordinamento relativo al cantiere sito nel comune di Deposito: Via Roccazzo 77 - Palermo Piazzale J. Lennon Stadio delle Palme SCHEDE DI SICUREZZA	Rev. 00 del 07/04/23

Scheda n°4	FASI OPERATIVE		CODICE FO.EL.003
FASE N° 2.1.1 FASE N° 2.2.3	Posa cavi elettrici Impianti fonìa-dati	Area Lavorativa: A1-A2-A3 Area Lavorativa: A1-A2-A3	
CATEGORIA:	IMPIANTI ELETTRICI		
FASE OPERATIVA:	CANALETTE PORTACAVI		
Posa in opera di canali e canalette per cavi e per utenze			
Schede attività elementari collegate:			
Schede macchine ed attrezzature collegate:	ATTREZ017	UTENSILI ELETTRICI PORTATILI	
Schede macchine ed attrezzature collegate:	ATTREZ097	TRABATTELLO Trabattello leggero con altezza fino a 4 m	
Macchine ed attrezzature	Attrezzi d'uso comune, ponti mobili, scale a mano e trabattelli; tagliatubi, trapano, tracciatrici, filettatrici elettriche o a mano, piegatubi, saldatrice ossiacetilenica; mastici e collanti		
Rischi per la sicurezza:	Elettrocuzione Caduta dall'alto da scala portatile Caduta dall'alto da opera provvisoria Caduta di materiale dall'alto Abrasioni, ferite, punture, tagli Dermatiti, reazioni allergiche		
Dispositivi di Protezione Individuali (DPI):	- Guanti - Casco - Scarpe di sicurezza		
Prescrizioni esecutive:	<ul style="list-style-type: none"> - Posizionare i cavi in modo da evitare danni per urti e usura meccanica. - Verificare preventivamente l'eventuale presenza di servizi (tubazioni, cavi, ecc.) - In caso di lavoro sotto tensione, il preposto ai lavori deve individuare e delimitare la zona di lavoro, apporre un cartello monitore, sezionare le parti attive e mettere in sicurezza tutte le parti che possono interferire con la zona di lavoro. - Nell'esecuzione di piccoli scavi per il collocamento dei conduttori, gli addetti dovranno prestare attenzione al pericolo di caduta degli stessi, sia rispetto alla propria persona, che rispetto agli altri lavoratori presenti, prendendo tutte le precauzioni possibili; nel caso di danneggiamenti accidentali dei conduttori, segnalare immediatamente la situazione al capocantiere. - Evitare il contatto con i collanti, in caso di contatto lavare con acqua e sapone. - Usare scale semplici con pioli incastrati o saldati ai montanti e con le estremità antisdrucciolevoli. Le scale doppie non devono superare i 5 metri di altezza. Verificare l'efficienza del dispositivo che limita l'apertura della scala. - Posizionare le scale e verificarne la stabilità prima di salire. Usare le scale doppie in posizione completamente aperta. Non usare le scale semplici come piani di lavoro senza aver adottato idonei sistemi anticaduta - Non utilizzare scale a mano per l'esecuzione delle tracce in elevato: la lavorazione richiede un luogo di lavoro sicuro e protetto sul vuoto. - Verificare che i ponti siano regolarmente allestiti e usati. In presenza di dislivelli superiori a 2 metri, per la presenza d'aperture, provvedere ad applicare parapetti regolamentari. - Utilizzare gli eventuali ponti mobili con ruote bloccate durante le operazioni. - Controllare che non ci sia personale non addetto nelle aree interessate dall'intervento. - Durante il lavoro su scale, gli utensili non utilizzati devono essere tenuti in guaine o assicurati in modo da impedirne la caduta - Utilizzare scale a mano con pioli incastrati ai montanti con estremità antisdrucciolevoli - Verificare l'esistenza dell'impianto di terra prima dell'uso delle attrezzature elettriche; è 		

Logo Studio	Piano di Sicurezza e Coordinamento relativo al cantiere sito nel comune di Deposito: Via Roccazzo 77 - Palermo Piazzale J. Lennon Stadio delle Palme SCHEDE DI SICUREZZA	Rev. 00 del 07/04/23

Scheda n°4	FASI OPERATIVE	CODICE FO.EL.003
	<p>permesso derogare dall'obbligo della presenza della rete di terra utilizzando utensili con doppio isolamento</p> <ul style="list-style-type: none"> - La sezione utile della canaletta deve essere tale da permettere una agevole installazione o rimozione dei cavi. - Tubi incassati nella muratura o sotto intonaco devono avere per quanto possibile percorsi paralleli od ortogonali agli spigoli della muratura; i tubi devono essere distanziati in modo da consentire l'installazione e l'accessibilità degli accessori. - Per i cavi in posa su parete, i tasselli di supporto devono essere opportunamente dosati e distanziati e gli intervalli tra di essi non devono comunque superare i 2 metri; tali tasselli devono essere tali da sostenere, oltre al peso del cavo, gli eventuali carichi aggiuntivi che possono verificarsi durante l'installazione, la manutenzione e l'esercizio (dilatazioni termiche, sforzi elettrodinamici). 	
Riferimenti normativi e note:	D.Lgs. 81/08, L. 186/68, NORME CEI	
Valutazione del Rischio	Indice Magnitudo :Lieve; Indice Frequenza :Media; Livello del rischio : Lieve	
Allegato		

Logo Studio	Piano di Sicurezza e Coordinamento relativo al cantiere sito nel comune di Deposito: Via Roccazzo 77 - Palermo Piazzale J. Lennon Stadio delle Palme SCHEDE DI SICUREZZA	Rev. 00 del 07/04/23

Scheda n°5	FASI OPERATIVE		CODICE FO.EL.004
FASE N° 2.1.1	Posa cavi elettrici	Area Lavorativa: A1-A2-A3	
FASE N° 2.1.2	Posa apparecchiature di comando e distribuzione	Area Lavorativa: A1-A2-A3	
FASE N° 2.2.1	Impianti citofonici	Area Lavorativa: A1-A2-A3	
CATEGORIA:	IMPIANTI ELETTRICI		
FASE OPERATIVA:	CASSETTE DI DERIVAZIONE		
Provvista e posa in opera di cassette, scatole da incasso e/o stagne a parete			
Schede attività elementari collegate:			
Schede macchine ed attrezzature collegate:	ATTREZ017	UTENSILI ELETTRICI PORTATILI	
Schede macchine ed attrezzature collegate:	ATTREZ097	TRABATTELLO Trabattello leggero con altezza fino a 4 m	
Macchine ed attrezzature	Attrezzi d'uso comune, ponti mobili, scale a mano e trabattelli; trapano, filettatrici elettriche o a mano, cacciaviti, spellafili.		
Rischi per la sicurezza:	Elettrocuzione Caduta dall'alto da scala portatile Caduta dall'alto da opera provvisoria Caduta di materiale dall'alto Abrasioni, ferite, punture, tagli		
Dispositivi di Protezione Individuali (DPI):	- Guanti - Casco - Scarpe di sicurezza		
Prescrizioni esecutive:	<ul style="list-style-type: none"> - Verificare preventivamente l'eventuale presenza di servizi (tubazioni, cavi, ecc.) - Se l'altezza del lavoro è superiore a 2 m., devono essere utilizzati trabattelli con postazione superiore dotata di parapetto perimetrale. - Prima dell'utilizzo dei trabattelli controllarne la corretta stabilizzazione della base. - Curare la corretta inclinazione della scala durante l'uso, posizionando il piede della scala ad 1/4 della lunghezza della stessa; vietare l'utilizzo della scala oltre il terzo piolo, se necessario ricorrere a scala più lunga - Utilizzare utensili ed attrezzature in buono stato per eseguire i montaggi - Eliminare gli utensili difettosi od usurati; vietare l'uso improprio degli utensili; programmare una sistematica manutenzione preventiva degli utensili - Rispettare gli standard riguardanti le colorazioni dei conduttori ed attenersi alla loro esatta numerazione - Utilizzare gli eventuali ponti mobili con ruote bloccate durante le operazioni - Durante il lavoro su scale, gli utensili non utilizzati devono essere tenuti in guaine o assicurati in modo da impedirne la caduta - Utilizzare scale a mano con pioli incastrati ai montanti con estremità antiscivolo - Verificare l'esistenza dell'impianto di terra prima dell'uso delle attrezzature elettriche; è permesso derogare dall'obbligo della presenza della rete di terra utilizzando utensili con doppio isolamento 		
Riferimenti normativi e note:	D.Lgs. 81/08		
Valutazione del Rischio Allegato	Indice Magnitudo :Lieve; Indice Frequenza :Media; Livello del rischio : Lieve		

Logo Studio	Piano di Sicurezza e Coordinamento relativo al cantiere sito nel comune di Deposito: Via Roccazzo 77 - Palermo Piazzale J. Lennon Stadio delle Palme SCHEDE DI SICUREZZA	Rev. 00 del 07/04/23

Scheda n°6	FASI OPERATIVE		CODICE FO.EL.005
FASE N° 2.2.3	Impianti fonia-dati	Area Lavorativa: A1-A2-A3	
CATEGORIA:	IMPIANTI ELETTRICI		
FASE OPERATIVA:	CAVI PER RETI DATI/TELEFONICHE		
Provvista e posa in opera di cavetto per rete o telefonico(permutazione, bipolar) in apposita canalizzazione.			
Schede attività elementari collegate:			
Schede macchine ed attrezzature collegate:	ATTREZ017	UTENSILI ELETTRICI PORTATILI	
Schede macchine ed attrezzature collegate:	ATTREZ097	TRABATTELLO Trabattello leggero con altezza fino a 4 m	
Macchine ed attrezzature	Attrezzi d'uso comune, scale a pioli.		
Rischi per la sicurezza:	Elettrocuzione Caduta dall'alto da scala portatile Caduta di materiale dall'alto Abrasioni, ferite, punture, tagli Dermatiti, reazioni allergiche		
Dispositivi di Protezione Individuali (DPI):	- Guanti - Casco - Scarpe di sicurezza		
Prescrizioni esecutive:	<ul style="list-style-type: none"> - Verificare preventivamente l'eventuale presenza di servizi (tubazioni, cavi, ecc.) - Utilizzare solo personale adeguatamente formato - Nell'esecuzione di piccoli scavi per il collocamento dei conduttori, gli addetti dovranno prestare attenzione al pericolo di caduta degli stessi, sia rispetto alla propria persona, che rispetto agli altri lavoratori presenti, prendendo tutte le precauzioni possibili; nel caso di danneggiamenti accidentali dei conduttori, segnalare immediatamente la situazione al capocantiere. - Rispettare le disposizioni Telecom per la posa di impianti telefonici - Utilizzare attrezzi elettrici con marchio IMQ e se nuovi con marchio CE. - Rispettare le disposizioni e le specifiche tecniche fornite dal produttore dei cavi telefonici - Controllare che non ci sia personale non addetto nelle aree interessate dall'intervento. - E' vietato eseguire lavori nelle immediate vicinanze di elementi in tensione quando la tensione supera i 25 V in corrente alternata o 50 V in corrente continua. Può derogarsi al suddetto divieto per tensioni non superiori a 1000 V, purché: <ul style="list-style-type: none"> a) l'ordine di eseguire il lavoro su parti in tensione sia dato dal capo responsabile; b) siano adottate le necessarie misure atte a garantire l'incolumità dei lavoratori - E' vietato eseguire lavori elettrici su condutture a tensione non di sicurezza (superiore a 44V per c.a. e 600V per c.c.), e nelle immediate vicinanze se non si è provveduto ad aprire il circuito nei punti di possibile alimentazione, esposto i cartelli monitori, isolato e messo a terra la parte sezionata; nei lavori di particolare pericolo su conduttori elettrici la cui esecuzione sia affidata ad un solo lavoratore, deve essere presente un'altra persona - Durante il lavoro su scale, gli utensili non utilizzati devono essere tenuti in guaine o assicurati in modo da impedirne la caduta - Utilizzare scale a mano con pioli incastrati ai montanti con estremità antisdrucciolo - Verificare l'esistenza dell'impianto di terra prima dell'uso delle attrezzature elettriche; è permesso derogare dall'obbligo della presenza della rete di terra utilizzando utensili con doppio isolamento - Accertarsi del buono stato di conservazione e di efficienza delle materie prime, degli utensili e delle attrezzature. 		

Logo Studio	Piano di Sicurezza e Coordinamento relativo al cantiere sito nel comune di Deposito: Via Roccazzo 77 - Palermo Piazzale J. Lennon Stadio delle Palme SCHEDE DI SICUREZZA	Rev. 00 del 07/04/23

Scheda n°6	FASI OPERATIVE	CODICE FO.EL.005
Riferimenti normativi e note:	D.Lgs. 81/08, L. 186/68, NORME CEI	
Valutazione del Rischio	Indice Magnitudo :Lieve; Indice Frequenza :Media; Livello del rischio : Lieve	
Allegato		

Logo Studio	Piano di Sicurezza e Coordinamento relativo al cantiere sito nel comune di Deposito: Via Roccazzo 77 - Palermo Piazzale J. Lennon Stadio delle Palme SCHEDE DI SICUREZZA	Rev. 00 del 07/04/23

Scheda n°8	FASI OPERATIVE		CODICE FO.EL.007
FASE N° 2.2.1	Impianti citofonici	Area Lavorativa: A1-A2-A3	
CATEGORIA:	IMPIANTI ELETTRICI		
FASE OPERATIVA:	IMPIANTI VIDEOCITOFONICI		
Provvista e posa in opera di pulsantiera per citofoni, compresi i collegamenti ai singoli citofoni interni, la posa in opera di citofono, la provvista e posa in opera di tubo flessibile di PVC autoestinguente per edilizia t			
Schede attività elementari collegate:			
Schede macchine ed attrezzature collegate:	ATTREZ017	UTENSILI ELETTRICI PORTATILI	
Schede macchine ed attrezzature collegate:	ATTREZ097	TRABATTELLO Trabattello leggero con altezza fino a 4 m	
Macchine ed attrezzature	Attrezzi d'uso comune, scale a pioli, cacciaviti, spellafilì.		
Rischi per la sicurezza:	Elettrocuzione Caduta dall'alto da scala portatile Caduta dall'alto da opera provvisoria Caduta di materiale dall'alto Abrasioni, ferite, punture, tagli		
Dispositivi di Protezione Individuali (DPI):	- Guanti - Casco - Scarpe di sicurezza		
Prescrizioni esecutive:	<ul style="list-style-type: none"> - Verificare preventivamente l'eventuale presenza di servizi (tubazioni, cavi, ecc.) - In caso di lavoro sotto tensione, il preposto ai lavori deve individuare e delimitare la zona di lavoro, apporre un cartello monitore, sezionare le parti attive e mettere in sicurezza tutte le parti che possono interferire con la zona di lavoro. - Se l'altezza del lavoro è superiore a 2 m., devono essere utilizzati trabatelli con postazione superiore dotata di parapetto perimetrale. - Prima dell'utilizzo dei trabatelli controllarne la corretta stabilizzazione della base. - Curare la corretta inclinazione della scala durante l'uso, posizionando il piede della scala ad 1/4 della lunghezza della stessa; vietare l'utilizzo della scala oltre il terzultimo piolo, se necessario ricorrere a scala più lunga. - Utilizzare utensili ed attrezzature in buono stato per eseguire i montaggi. - Eliminare gli utensili difettosi od usurati; vietare l'uso improprio degli utensili; programmare una sistematica manutenzione preventiva degli utensili. - Durante la posa in opera dei quadri elettrici, degli apparecchi di comando e di quelli di connessione (mobili e fissi), attenersi agli schemi elettrici progettuali per i necessari collegamenti degli stessi. realizzare inoltre tecniche di cablaggio "ad opera d'arte" - Utilizzare gli eventuali ponti mobili con ruote bloccate durante le operazioni. - Controllare che non ci sia personale non addetto nelle aree interessate dall'intervento. - E' vietato eseguire lavori su elementi in tensione e nelle loro immediate vicinanze quando la tensione supera i 25 V in corrente alternata o 50 V in corrente continua. Può derogarsi al suddetto divieto per tensioni non superiori a 1000 V, purché: <ul style="list-style-type: none"> - l'ordine di eseguire il lavoro su parti in tensione sia dato dal capo responsabile; - siano adottate le necessarie misure atte a garantire l'incolumità dei lavoratori - E' vietato eseguire lavori elettrici su condutture a tensione non di sicurezza (superiore a 44V per c.a. e 600V per c.c.), e nelle immediate vicinanze se non si è provveduto ad aprire il circuito nei punti di possibile alimentazione, esposto i cartelli monitori, isolato e messo a terra la parte sezionata; nei lavori di particolare pericolo su conduttori elettrici la cui esecuzione sia affidata ad un solo lavoratore, deve essere presente un'altra persona 		

Logo Studio	Piano di Sicurezza e Coordinamento relativo al cantiere sito nel comune di Deposito: Via Roccazzo 77 - Palermo Piazzale J. Lennon Stadio delle Palme SCHEDE DI SICUREZZA	Rev. 00 del 07/04/23

Scheda n°8	FASI OPERATIVE	CODICE FO.EL.007
	<ul style="list-style-type: none"> - Durante il lavoro su scale, gli utensili non utilizzati devono essere tenuti in guaine o assicurati in modo da impedirne la caduta - Utilizzare scale a mano con pioli incastrati ai montanti con estremità antisdrucchiolo - Verificare l'esistenza dell'impianto di terra prima dell'uso delle attrezzature elettriche; è permesso derogare dall'obbligo della presenza della rete di terra utilizzando utensili con doppio isolamento - Mettere a disposizione dei lavoratori utensili adeguati al lavoro da svolgere ed idonei ai fini della sicurezza e salute. - Accertarsi del buono stato di conservazione e di efficienza delle materie prime, degli utensili e delle attrezzature. 	
Riferimenti normativi e note:	D.Lgs. 81/08, L. 186/68, NORME CEI	
Valutazione del Rischio	Indice Magnitudo :Lieve; Indice Frequenza :Media; Livello del rischio : Lieve	
Allegato		

Logo Studio	Piano di Sicurezza e Coordinamento relativo al cantiere sito nel comune di Deposito: Via Roccazzo 77 - Palermo Piazzale J. Lennon Stadio delle Palme SCHEDE DI SICUREZZA	Rev. 00 del 07/04/23

Scheda n°9	FASI OPERATIVE		CODICE FO.EL.008
FASE N° 2.1.4	Impianto di terra	Area Lavorativa: A1-A2-A3	
CATEGORIA:	IMPIANTI ELETTRICI		
FASE OPERATIVA:	IMPIANTO DI MESSA A TERRA		
Realizzazione dell'impianto di terra contro il rischio di contatto indiretto			
Schede attività elementari collegate:			
Schede macchine ed attrezzature collegate:	ATTREZ017	UTENSILI ELETTRICI PORTATILI	
Schede macchine ed attrezzature collegate:	ATTREZ097	TRABATTELLO Trabattello leggero con altezza fino a 4 m	
Macchine ed attrezzature	Conduttori e tubi di protezione a marchio IMQ; quadri elettrici a norma CEI; cavi elettrici, attrezzature d'uso comune, scale a mano.		
Rischi per la sicurezza:	Elettrocuzione Caduta dall'alto Caduta di materiale dall'alto Abrasioni, ferite, punture, tagli		
Dispositivi di Protezione Individuali (DPI):	- Guanti - Casco - Scarpe di sicurezza		
Prescrizioni esecutive:	<ul style="list-style-type: none"> - Verificare preventivamente l'eventuale presenza di servizi (tubazioni, cavi, ecc.) - Verificare con frequenza le condizioni degli attrezzi con particolare riguardo alla solidità degli attacchi dei manici di legno agli elementi metallici. Per il sostegno del dispersore mantenersi a distanza di sicurezza mediante apposita attrezzatura. - Tenersi a distanza di sicurezza dai mezzi operativi in movimento. Prestare attenzione alle segnalazioni acustiche o luminose ed alla segnaletica di sicurezza. - Il battitore deve operare su adeguato piano di lavoro rialzato - Fornire scale doppie o rialzi appositi per il battitore. Verificare l'efficacia, nelle scale doppie, del dispositivo che impedisce l'apertura della scala oltre il limite di sicurezza. - La scala deve poggiare su base stabile e piana. La scala doppia deve essere usata completamente aperta. Non lasciare attrezzi o materiali sul piano di appoggio della scala doppia. È vietato lavorare su un singolo cavalletto anche per tempi brevi. È altresì vietato utilizzare, come appoggio delle tavole, le scale, i pacchi dei forati o altri elementi di fortuna. - Rispettare le istruzioni impartite per una esatta e corretta posizione da assumere nella movimentazione dei carichi. Per carichi pesanti e/o ingombranti la massa va movimentata con l'intervento di più persone al fine di ripartire e diminuire lo sforzo. - L'impianto di terra sarà realizzato all'atto dell'installazione degli apparecchi elettrici. - I picchetti saranno posti a distanza non inferiore alla somma delle loro lunghezze; i dispersori di terra di protezione dai contatti indiretti saranno collegati con i dispersori di terra di protezione dalle scariche atmosferiche. - Le giunzioni tra i conduttori saranno ridotte al minimo indispensabile e protette contro la corrosione - I conduttori di terra devono essere protetti contro il danneggiamento ed il deterioramento; le loro connessioni alle parti metalliche da collegare a terra ed al dispersore devono essere eseguite mediante saldatura o serraggio con bulloni o con altri sistemi egualmente efficienti. - Non sono ammesse come dispersori per le prese di terra le tubazioni di gas, aria compressa e simili; sono invece ammesse, per impianti a tensione non superiore a 1000 Volt, le tubazioni d'acqua, purché facciano parte di reti estese e l'attacco del conduttore di terra sia riportato a monte delle eventuali derivazioni. 		

Logo Studio	Piano di Sicurezza e Coordinamento relativo al cantiere sito nel comune di Deposito: Via Roccazzo 77 - Palermo Piazzale J. Lennon Stadio delle Palme SCHEDE DI SICUREZZA	Rev. 00 del 07/04/23

Scheda n°9	FASI OPERATIVE	CODICE FO.EL.008
Riferimenti normativi e note:	D.Lgs. 81/08, L. 186/68, NORME CEI	
Valutazione del Rischio	Indice Magnitudo :Lieve; Indice Frequenza :Media; Livello del rischio : Lieve	
Allegato		

Logo Studio	Piano di Sicurezza e Coordinamento relativo al cantiere sito nel comune di Deposito: Via Roccazzo 77 - Palermo Piazzale J. Lennon Stadio delle Palme SCHEDE DI SICUREZZA	Rev. 00 del 07/04/23

Scheda n°10	FASI OPERATIVE		CODICE FO.EL.009
FASE N° 2.2.2	Installazione antenne televisive	Area Lavorativa: A1-A2-A3	
CATEGORIA:	IMPIANTI ELETTRICI		
FASE OPERATIVA:	INSTALLAZIONE DI ANTENNE		
Installazione di antenne in genere			
Schede attività elementari collegate:			
Schede macchine ed attrezzature collegate:	ATTREZ017	UTENSILI ELETTRICI PORTATILI	
Schede macchine ed attrezzature collegate:	ATTREZ097	TRABATTELLO Trabattello leggero con altezza fino a 4 m	
Macchine ed attrezzature	Conduttori a marchio IMQ; cavi elettrici, attrezzature d'uso comune, scale a mano, trabattelli, ponteggi di servizio.		
Rischi per la sicurezza:	Caduta dall'alto per lavori su tetti, coperture Abrasioni, ferite, punture, tagli Condizioni atmosferiche avverse Caduta di materiale dall'alto		
Dispositivi di Protezione Individuali (DPI):	- Guanti - Casco - Scarpe di sicurezza		
Prescrizioni esecutive:	<ul style="list-style-type: none"> - Per evitare il rischio di cadute dal tetto occorre che il personale lavori con apposite imbracature e che venga ancorato tramite apposita fune a dei sostegni sul tetto (comignoli, parapetti ecc.) - Per evitare di ferirsi alle mani utilizzare apposti guanti ed attrezzi adeguati - Durante la fase di utilizzo di attrezzi elettrici indossare l'apposita visiera o gli occhiali nonché la normale dotazione di sicurezza standard - In caso di manifestazioni temporalesche abbandonare il luogo di lavoro - Divieto di gettare materiali di scarto o altro dal tetto, assicurarsi che gli attrezzi siano posati su apposite borse e che non sia possibile di caduta a terra - Utilizzare occhiali protettivi - Gli accessi al tetto dovranno essere realizzati con apposite scale o se esistono verificarne la loro stabilità prima di servirsene - Durante l'installazione delle antenne, siano esse paraboliche o ad aste, il rischio più elevato è sicuramente la possibilità di cadere accidentalmente a terra dal tetto o dalle terrazze dove si devono installare le antenne, pertanto si renderà necessario che i preposti all'esecuzione del lavoro abbiano oltre che i mezzi di prevenzione personali standard anche un'apposita imbracatura, che li sorregga in caso che dovessero scivolare. Il tetto già di per se è pericoloso, soprattutto nei periodi invernali o in condizioni atmosferiche di maltempo, in queste situazioni attendere che le condizioni del tempo migliorino e ci siano tutti i presupposti per accedere con sicurezza al tetto - E' vietato salire sul tetto a personale non addestrato e non abilitati 		
Riferimenti normativi e note:	D.Lgs. 81/08, L. 186/68, NORME CEI		
Valutazione del Rischio	Indice Magnitudo :Lieve; Indice Frequenza :Alta; Livello del rischio : Lieve		
Allegato			

Logo Studio	Piano di Sicurezza e Coordinamento relativo al cantiere sito nel comune di Deposito: Via Roccazzo 77 - Palermo Piazzale J. Lennon Stadio delle Palme SCHEDE DI SICUREZZA	Rev. 00 del 07/04/23

Scheda n°11	FASI OPERATIVE		CODICE FO.EL.010
FASE N° 2.2.1	Impianti citofonici	Area Lavorativa: A1-A2-A3	
CATEGORIA:	IMPIANTI ELETTRICI		
FASE OPERATIVA:	INSTALLAZIONE DI APPARECCHIATURE		
Installazione apparecchiature elettriche			
Schede attività elementari collegate:			
Schede macchine ed attrezzature collegate:	ATTREZ017	UTENSILI ELETTRICI PORTATILI	
Schede macchine ed attrezzature collegate:	ATTREZ097	TRABATTELLO Trabattello leggero con altezza fino a 4 m	
Macchine ed attrezzature	Attrezzi d'uso comune, ponti mobili, scale a mano e trabattelli; filettatrici elettriche o a mano, mastici e collanti.		
Rischi per la sicurezza:	Abrasioni, ferite, punture, tagli Caduta dall'alto da opera provvisoria Caduta dall'alto da scala portatile		
Dispositivi di Protezione Individuali (DPI):	- Guanti - Casco - Scarpe di sicurezza		
Prescrizioni esecutive:	<ul style="list-style-type: none"> - Utilizzare i guanti ed attrezzi adeguati evitare di tenere le mani sotto l'azione dell'attrezzo - Per sguainare i conduttori utilizzare gli appositi sguaina cavi, evitare l'utilizzo di pinze, forbici o coltelli, non arrotolare i conduttori di rame con le mani ma usare le apposite pinze isolanti - Utilizzare sempre i guanti - Utilizzare scale adeguate e posizionarle in modo corretto sul piano di lavoro - Durante la fase di installazione delle apparecchiature, se realizzata in maniera superficiale e senza seguire le procedure per una corretta posa in opera delle apparecchiature, si possono verificare degli incidenti dovuti alla troppa sicurezza con cui l'operatore esegue l'installazione dell'oggetto. Pertanto anche in questa fase di lavoro, come del resto sempre, occorre realizzare il lavoro senza superficialità ed adottando le misure di sicurezza necessarie ad evitare incidenti di piccola e grande entità - A seconda dell'apparecchiatura che si deve installare esistono delle norme specifiche da seguire. 		
Riferimenti normativi e note:	D.Lgs. 81/08, L. 186/68, NORME CEI		
Valutazione del Rischio	Indice Magnitudo :Lieve;	Indice Frequenza :Media;	Livello del rischio : Lieve
Allegato			

Logo Studio	Piano di Sicurezza e Coordinamento relativo al cantiere sito nel comune di Deposito: Via Roccazzo 77 - Palermo Piazzale J. Lennon Stadio delle Palme SCHEDE DI SICUREZZA	Rev. 00 del 07/04/23

Scheda n°12	FASI OPERATIVE		CODICE FO.EL.011
FASE N° 2.1.1	Posa cavi elettrici	Area Lavorativa: A1-A2-A3	
FASE N° 2.1.2	Posa apparecchiature di comando e distribuzione	Area Lavorativa: A1-A2-A3	
FASE N° 2.1.3	Montaggio quadri elettrici	Area Lavorativa: A1-A2-A3	
FASE N° 2.1.4	Impianto di terra	Area Lavorativa: A1-A2-A3	
FASE N° 2.2.2	Installazione antenne televisive	Area Lavorativa: A1-A2-A3	
FASE N° 2.2.3	Impianti fonia-dati	Area Lavorativa: A1-A2-A3	
CATEGORIA:	IMPIANTI ELETTRICI		
FASE OPERATIVA:	MORSETTI		
Provvista e posa in opera di morsetti unipolari			
Schede attività elementari collegate:			
Schede macchine ed attrezzature collegate:	ATTREZ017	UTENSILI ELETTRICI PORTATILI	
Schede macchine ed attrezzature collegate:	ATTREZ097	TRABATTELLO Trabattello leggero con altezza fino a 4 m	
Macchine ed attrezzature	Attrezzi d'uso comune, ponti mobili, scale a mano e trabatelli; trapano, filettatrici elettriche o a mano, cacciaviti, spellafilati.		
Rischi per la sicurezza:	Elettrocuzione Caduta dall'alto da scala portatile Caduta dall'alto da opera provvisoria Caduta di materiale dall'alto Abrasioni, ferite, punture, tagli		
Dispositivi di Protezione Individuali (DPI):	- Guanti - Casco - Scarpe di sicurezza		
Prescrizioni esecutive:	<ul style="list-style-type: none"> - Verificare preventivamente l'eventuale presenza di servizi (tubazioni, cavi, ecc.) - In caso di lavoro sotto tensione, il preposto ai lavori deve individuare e delimitare la zona di lavoro, apporre un cartello monitore, sezionare le parti attive e mettere in sicurezza tutte le parti che possono interferire con la zona di lavoro. - Se l'altezza del lavoro è superiore a 2 m., devono essere utilizzati trabatelli con postazione superiore dotata di parapetto perimetrale. - Prima dell'utilizzo dei trabatelli controllarne la corretta stabilizzazione della base. - Curare la corretta inclinazione della scala durante l'uso, posizionando il piede della scala ad 1/4 della lunghezza della stessa; vietare l'utilizzo della scala oltre il terzultimo piolo, se necessario ricorrere a scala più lunga. - Utilizzare utensili ed attrezzature in buono stato per eseguire i montaggi. - Eliminare gli utensili difettosi od usurati; vietare l'uso improprio degli utensili; programmare una sistematica manutenzione preventiva degli utensili - Durante la posa in opera dei quadri elettrici, degli apparecchi di comando e di quelli di connessione (mobili e fissi), attenersi agli schemi elettrici progettuali per i necessari collegamenti degli stessi. realizzare inoltre tecniche di cablaggio "ad opera d'arte" - Rispettare gli standard riguardanti le colorazioni dei conduttori ed attenersi alla loro esatta numerazione - Utilizzare gli eventuali ponti mobili con ruote bloccate durante le operazioni - Controllare che non ci sia personale non addetto nelle aree interessate dall'intervento. - E' vietato eseguire lavori su elementi in tensione e nelle loro immediate vicinanze quando la tensione supera i 25 V in corrente alternata o 50 V in corrente continua. Può derogarsi al suddetto divieto per tensioni non superiori a 1000 V, purché: <ul style="list-style-type: none"> - l'ordine di eseguire il lavoro su parti in tensione sia dato dal capo responsabile; - siano adottate le necessarie misure atte a garantire l'incolumità dei lavoratori 		

Logo Studio	Piano di Sicurezza e Coordinamento relativo al cantiere sito nel comune di Deposito: Via Roccazzo 77 - Palermo Piazzale J. Lennon Stadio delle Palme SCHEDE DI SICUREZZA	Rev. 00 del 07/04/23

Scheda n°12	FASI OPERATIVE	CODICE FO.EL.011
	<ul style="list-style-type: none"> - E' vietato eseguire lavori elettrici su condutture a tensione non di sicurezza (superiore a 44V per c.a. e 600V per c.c.), e nelle immediate vicinanze se non si è provveduto ad aprire il circuito nei punti di possibile alimentazione, esposto i cartelli monitori, isolato e messo a terra la parte sezionata; nei lavori di particolare pericolo su conduttori elettrici la cui esecuzione sia affidata ad un solo lavoratore, deve essere presente un'altra persona - Durante il lavoro su scale, gli utensili non utilizzati devono essere tenuti in guaine o assicurati in modo da impedirne la caduta - Utilizzare scale a mano con pioli incastrati ai montanti con estremità antisdrucchiolo - Verificare l'esistenza dell'impianto di terra prima dell'uso delle attrezzature elettriche; è permesso derogare dall'obbligo della presenza della rete di terra utilizzando utensili con doppio isolamento. 	
Riferimenti normativi e note:	D.Lgs. 81/08, L. 186/68, NORME CEI	
Valutazione del Rischio	Indice Magnitudo :Lieve; Indice Frequenza :Media; Livello del rischio : Lieve	
Allegato		

Logo Studio	Piano di Sicurezza e Coordinamento relativo al cantiere sito nel comune di Deposito: Via Roccazzo 77 - Palermo Piazzale J. Lennon Stadio delle Palme SCHEDE DI SICUREZZA	Rev. 00 del 07/04/23

Scheda n°13	FASI OPERATIVE		CODICE FO.EL.012
FASE N° 2.1.1 FASE N° 2.1.4	Posa cavi elettrici Impianto di terra	Area Lavorativa: A1-A2-A3 Area Lavorativa: A1-A2-A3	
CATEGORIA:	IMPIANTI ELETTRICI		
FASE OPERATIVA:	POSA CAVI ELETTRICI		
Posa in opera di cavi elettrici e prolunghe.			
Schede attività elementari collegate:			
Schede macchine ed attrezzature collegate:	ATTREZ017	UTENSILI ELETTRICI PORTATILI	
Schede macchine ed attrezzature collegate:	ATTREZ097	TRABATTELLO Trabattello leggero con altezza fino a 4 m	
Macchine ed attrezzature	Attrezzi d'uso comune, ponti mobili, scale a mano e trabattelli; tagliatubi, filettatrici elettriche o a mano, saldatrice ossiacetilenica, piegatubi, mastici e collanti.		
Rischi per la sicurezza:	Elettrocuzione Caduta dall'alto da scala portatile Caduta dall'alto da opera provvisoria Caduta di materiale dall'alto Abrasioni, ferite, punture, tagli Dermatiti, reazioni allergiche		
Dispositivi di Protezione Individuali (DPI):	- Guanti - Casco - Scarpe di sicurezza		
Prescrizioni esecutive:	<ul style="list-style-type: none"> - La sezione dei conduttori deve essere adeguata al carico e protetta a monte contro il surriscaldamento (in alcuni casi anche contro i contatti indiretti con apposito interruttore magnetotermico differenziale) - Utilizzare solo cavi non propaganti la fiamma e l'incendio a doppio isolamento - Non utilizzare cavi sbucciati, deteriorati o che presentino un invecchiamento tale da dovere essere sostituiti - Utilizzare gli eventuali ponti mobili con ruote bloccate durante le operazioni. - Durante il lavoro su scale, gli utensili non utilizzati devono essere tenuti in guaine o assicurati in modo da impedirne la caduta. - Utilizzare scale a mano con pioli incastrati ai montanti con estremità antisdrucchiolo - Verificare preventivamente l'eventuale presenza di servizi (tubazioni, cavi, ecc.) - Evitare il contatto con i collanti, in caso di contatto lavare con acqua e sapone. - Non utilizzare scale a mano per l'esecuzione delle tracce in elevato: la lavorazione richiede un luogo di lavoro sicuro e protetto sul vuoto - Utilizzare attrezzi elettrici con marchio IMQ e se nuovi con marchio CE 		
Riferimenti normativi e note:	D.Lgs. 81/08, L. 186/68, NORME CEI		
Valutazione del Rischio	Indice Magnitudo :Lieve; Indice Frequenza :Media; Livello del rischio : Lieve		
Allegato			

Logo Studio	Piano di Sicurezza e Coordinamento relativo al cantiere sito nel comune di Deposito: Via Roccazzo 77 - Palermo Piazzale J. Lennon Stadio delle Palme SCHEDE DI SICUREZZA	Rev. 00 del 07/04/23

Scheda n°14	FASI OPERATIVE		CODICE FO.EL.013
FASE N° 2.1.3	Montaggio quadri elettrici	Area Lavorativa: A1-A2-A3	
CATEGORIA:	IMPIANTI ELETTRICI		
FASE OPERATIVA:	QUADRI ELETTRICI		
Installazione e manutenzione di quadri elettrici e apparecchi di comando modulari			
Schede attività elementari collegate:			
Schede macchine ed attrezzature collegate:	ATTREZ017	UTENSILI ELETTRICI PORTATILI	
Schede macchine ed attrezzature collegate:	ATTREZ097	TRABATTELLO Trabatello leggero con altezza fino a 4 m	
Macchine ed attrezzature	Attrezzi d'uso comune, ponti mobili, scale a mano e trabatelli; trapano, filettatrici elettriche o a mano, cacciaviti, spellafilii.		
Rischi per la sicurezza:	Folgorazione Proiezione di schegge e materiali Elettrocuzione Caduta dall'alto da scala portatile Caduta dall'alto da opera provvisoria Caduta di materiale dall'alto Abrasioni, ferite, punture, tagli		
Dispositivi di Protezione Individuali (DPI):	- Guanti - Casco - Scarpe di sicurezza		
Prescrizioni esecutive:	<ul style="list-style-type: none"> - Divieto di lavorare su quadri in tensione - Utilizzare gli appositi guanti e gli attrezzi omologati in maniera corretta - Evitare di tenere le mani sotto l'azione dell'attrezzo - Il quadro deve essere disattivato a monte della fornitura, se questo non è possibile segregare i morsetti in entrata dell'interruttore generale - Controllare sempre che il quadro non abbia una doppia linea di alimentazione o che all'interno del quadro siano state passate delle altre linee di alimentazione che possono essere in tensione - Per lavorare sui quadri elettrici occorre che il personale preposto sia qualificato ed abbia i requisiti necessari per poter svolgere questa mansione - Gli addetti ai lavori dovranno provvedere alla realizzazione di tutte le prove di laboratorio necessarie per dichiarare il quadro a norma ed idoneo all'installazione - Verificare preventivamente l'eventuale presenza di servizi (tubazioni, cavi, ecc.) - In caso di lavoro sotto tensione, il preposto ai lavori deve individuare e delimitare la zona di lavoro, apporre un cartello monitore, sezionare le parti attive e mettere in sicurezza tutte le parti che possono interferire con la zona di lavoro. - Se l'altezza del lavoro è superiore a 2 m., devono essere utilizzati trabatelli con postazione superiore dotata di parapetto perimetrale. - Prima dell'utilizzo dei trabatelli controllarne la corretta stabilizzazione della base. - Curare la corretta inclinazione della scala durante l'uso, posizionando il piede della scala ad 1/4 della lunghezza della stessa; vietare l'utilizzo della scala oltre il terzo ultimo piolo, se necessario ricorrere a scala più lunga. - Utilizzare utensili ed attrezzature in buono stato per eseguire i montaggi. - Eliminare gli utensili difettosi od usurati; vietare l'uso improprio degli utensili; programmare una sistematica manutenzione preventiva degli utensili. - Durante la posa in opera dei quadri elettrici, degli apparecchi di comando e di quelli di connessione (mobili e fissi), attenersi agli schemi elettrici progettuali per i necessari collegamenti degli stessi. realizzare inoltre tecniche di cablaggio "ad opera d'arte" 		

Logo Studio	Piano di Sicurezza e Coordinamento relativo al cantiere sito nel comune di Deposito: Via Roccazzo 77 - Palermo Piazzale J. Lennon Stadio delle Palme SCHEDE DI SICUREZZA	Rev. 00 del 07/04/23

Scheda n°14	FASI OPERATIVE	CODICE FO.EL.013
	<ul style="list-style-type: none"> - Rispettare gli standard riguardanti le colorazioni dei conduttori ed attenersi alla loro esatta numerazione. - Utilizzare gli eventuali ponti mobili con ruote bloccate durante le operazioni. - Controllare che non ci sia personale non addetto nelle aree interessate dall'intervento. - E' vietato eseguire lavori su elementi in tensione e nelle loro immediate vicinanze quando la tensione supera i 25 V in corrente alternata o 50 V in corrente continua. Può derogarsi al suddetto divieto per tensioni non superiori a 1000 V, purché: <ul style="list-style-type: none"> - l'ordine di eseguire il lavoro su parti in tensione sia dato dal capo responsabile; - siano adottate le necessarie misure atte a garantire l'incolumità dei lavoratori - E' vietato eseguire lavori elettrici su condutture a tensione non di sicurezza (superiore a 44V per c.a. e 600V per c.c.), e nelle immediate vicinanze se non si è provveduto ad aprire il circuito nei punti di possibile alimentazione, esposto i cartelli monitori, isolato e messo a terra la parte sezionata; nei lavori di particolare pericolo su conduttori elettrici la cui esecuzione sia affidata ad un solo lavoratore, deve essere presente un'altra persona - Durante il lavoro su scale, gli utensili non utilizzati devono essere tenuti in guaine o assicurati in modo da impedirne la caduta - Utilizzare scale a mano con pioli incastrati ai montanti con estremità antisdrucchiolo - Verificare l'esistenza dell'impianto di terra prima dell'uso delle attrezzature elettriche; è permesso derogare dall'obbligo della presenza della rete di terra utilizzando utensili con doppio isolamento - Mettere a disposizione dei lavoratori utensili adeguati al lavoro da svolgere ed idonei ai fini della sicurezza e salute. - Accertarsi del buono stato di conservazione e di efficienza delle materie prime, degli utensili e delle attrezzature. - Verificare l'esatta comprensione da parte degli addetti al montaggio degli schemi elettrici e topografici. 	
Riferimenti normativi e note:	D.Lgs. 81/08, L. 186/68, NORME CEI	
Valutazione del Rischio	Indice Magnitudo :Lieve; Indice Frequenza :Media; Livello del rischio : Lieve	
Allegato		

Logo Studio	Piano di Sicurezza e Coordinamento relativo al cantiere sito nel comune di Deposito: Via Roccazzo 77 - Palermo Piazzale J. Lennon Stadio delle Palme SCHEDE DI SICUREZZA	Rev. 00 del 07/04/23

Scheda n°15	FASI OPERATIVE		CODICE FO.IN.011
FASE N° 1.2.1	Impianto elettrico e messa a terra	Area Lavorativa: A1-A2-A3	
CATEGORIA:	INCANTIERAMENTO		
FASE OPERATIVA:	PREDISPOSIZIONE IMPIANTO ELETTRICO INTERRATO DI CANTIERE		
Realizzazione dell'impianto elettrico interrato di cantiere compresa la messa a terra per le macchine ad alimentazione elettrica e per le strutture metalliche esposte al rischio elettrocuzione			
Schede attività elementari collegate:			
Schede macchine ed attrezzature collegate:	ATTREZ017	UTENSILI ELETTRICI PORTATILI	
Macchine ed attrezzature	- Attrezzi d'uso comune: mazza, piccone, martello, pinze, tenaglie, chiavi - Escavatore		
Rischi per la sicurezza:	Abrasioni, ferite, punture, tagli Urti, compressioni, impatti, colpi Caduta a livello e scivolamento Elettrocuzione Movimentazione manuale dei carichi Rumore		
Dispositivi di Protezione Individuali (DPI):	Guanti isolanti, scarpe di sicurezza, Casco protettivo, imbracatura di sicurezza (ove necessaria), tuta da lavoro, otoprotettori		
Prescrizioni esecutive:	<ul style="list-style-type: none"> - Verificare periodicamente l'isolamento dei dispositivi di protezione individuale contro le scariche elettriche - Sensibilizzazione periodica al personale operante relativamente ai rischi specifici delle operazioni da eseguire - Verificare l'uso costante dei D.P.I. da parte di tutto il personale operante - Segnalare le zone d'operazione. Tenersi a distanza di sicurezza dai mezzi operativi in movimento. - Prestare attenzione alle segnalazioni acustiche e/o luminose ed alla segnaletica di sicurezza. - I percorsi non devono avere pendenze trasversali eccessive e devono sempre essere rispettati. - In base alla valutazione del livello di esposizione personale fornire idonei dispositivi di protezione individuale (otoprotettori) con relative informazioni all'uso. - Nella posa di tubi incollati evitare il contatto diretto con il collante. - Sorreggere il dispersore con pinza a manico lungo. - Lavorare senza tensione o facendo uso di mezzi personali di protezione isolanti - Interconnettere le terre dell'impianto per ottenere l'equipotenzialità - Tenere lontane le persone non addette ai lavori - Le strutture di notevoli dimensioni, situate all'aperto, devono essere collegate a terra in modo da garantire la dispersione delle scariche atmosferiche. tali collegamenti devono essere periodicamente controllati per accertarne lo stato di efficienza. l'esecuzione dell'impianto elettrico va affidato a personale addestrato. - Installare interruttore generale - Installare protezione mediante interruttori valvolati, magnetotermici, differenziali ad alta sensibilità - Identificare i circuiti protetti dai singoli interruttori mediante cartellini - Schermare le parti in tensione - Eseguire collegamenti elettrici a terra - Predisporre linee d'alimentazione per utensili con tensione non superiore a 50 Volt verso terra 		

Logo Studio	Piano di Sicurezza e Coordinamento relativo al cantiere sito nel comune di Deposito: Via Roccazzo 77 - Palermo Piazzale J. Lennon Stadio delle Palme SCHEDE DI SICUREZZA	Rev. 00 del 07/04/23

Scheda n°15	FASI OPERATIVE	CODICE FO.IN.011
	<ul style="list-style-type: none"> - Utilizzare trasformatori di sicurezza a doppio isolamento - Collocare un numero adeguato di dispersori (preferibilmente calcolato da tecnico abilitato) ed allacciare a questi le macchine elettriche e le parti metalliche di una certa dimensione (ponteggio, silo, box, ecc.). - La sezione del cavo o treccia di collegamento deve essere dimensionata da tecnico abilitato. - L'installatore dovrà rilasciare dichiarazioni scritte che l'impianto elettrico e di terra sono stati realizzati conformemente alle norme UNI, alle norme CEI e nel rispetto della legislazione tecnica vigente in materia. - Prima della messa in esercizio dell'impianto accertarsi dell'osservanza di tutte le prescrizioni e del grado d'isolamento. - Dopo la messa in esercizio controllare le correnti assorbite, le cadute di tensione e la taratura dei dispositivi di protezione. - Predisporre periodicamente controlli sul buon funzionamento dell'impianto. - Schermare le parti in tensione con interruttori onnipolari di sicurezza; - Lavorare senza tensione e fare uso di mezzi personali di protezione isolanti; - Gli impianti di messa a terra e contro le scariche atmosferiche devono essere omologati dall'ISPELS o denunciati all'USL competente per territorio entro 30 gg. Dalla loro messa in servizio, verificati da personale qualificato prima del loro utilizzo e periodicamente ad intervalli non superiori a due anni, allo scopo di accertarne lo stato d'efficienza. L'installatore deve rilasciare dichiarazione scritta che l'impianto elettrico è stato realizzato conformemente alle Norme UNI, alle Norme CEI e nel rispetto della legislazione tecnica vigente in materia. Copia de tale dichiarazione di conformità deve essere allegata alle schede di denuncia che si devono presentare al presidio multizonale dell'USL competente per territorio 	
Riferimenti normativi e note:	D.Lgs. 81/08, NORME CEI	
Valutazione del Rischio	Indice Magnitudo :Lieve; Indice Frequenza :Alta; Livello del rischio : Lieve	
Allegato		

Logo Studio	Piano di Sicurezza e Coordinamento relativo al cantiere sito nel comune di Deposito: Via Roccazzo 77 - Palermo Piazzale J. Lennon Stadio delle Palme SCHEDE DI SICUREZZA	Rev. 00 del 07/04/23

Scheda n°16	FASI OPERATIVE		CODICE FO.IN.018
FASE N° 1.1.1	Allestimento di zone per stoccaggio materiali, deposito e per impianti fissi	Area Lavorativa: A1-A2-A3	
CATEGORIA:	INCANTIERAMENTO		
FASE OPERATIVA:	ALLESTIMENTO DI DEPOSITI		
Il lavoro consiste nel delimitare le aree per: stoccaggio dei materiali da montare, stoccaggio dei materiali di risulta delle lavorazioni da portare in discarica, eventuali lavorazioni prefabbricate fuori opera.			
Schede attività elementari collegate:			
Schede macchine ed attrezzature collegate:			
Macchine ed attrezzature	<ul style="list-style-type: none"> - Autocarro - Carriola - Attrezzi manuali di uso comune 		
Rischi per la sicurezza:	<ul style="list-style-type: none"> Tagli Scivolamenti Urti e compressioni Movimentazione manuale dei carichi 		
Dispositivi di Protezione Individuali (DPI):	<ul style="list-style-type: none"> - Guanti per rischi meccanici - Scarpe 		
Prescrizioni esecutive:	<ul style="list-style-type: none"> - Verificare l'uso costante dei DPI da parte di tutti i lavoratori. - I percorsi per la movimentazione dei carichi e il dislocamento dei depositi, durante le operazioni di scavo e movimenti di terra, devono essere scelti in modo da evitare interferenze con zone in cui si trovano persone. - I depositi momentanei devono consentire la agevole esecuzione delle manovre e dei movimenti necessari per lo svolgimento del lavoro. - Nel caso di impossibilità di organizzare un'area di stoccaggio e deposito del materiale di risulta all'esterno dell'area di lavoro, dovrà essere individuata una specifica zona all'interno; tale zona dovrà essere segnalata e protetta nonchè spostata di volta in volta. - Sopra i ponti di servizio e sulle impalcature in genere è vietato qualsiasi deposito, eccetto quello temporaneo dei materiali ed attrezzi necessari ai lavori. 		
Riferimenti normativi e note:	D.Lgs. 81/08		
Valutazione del Rischio	Indice Magnitudo :Lieve; Indice Frequenza :Media; Livello del rischio : Lieve		
Allegato			

Logo Studio	Piano di Sicurezza e Coordinamento relativo al cantiere sito nel comune di Deposito: Via Roccazzo 77 - Palermo Piazzale J. Lennon Stadio delle Palme SCHEDE DI SICUREZZA	Rev. 00 del 07/04/23

Scheda n°17	FASI OPERATIVE		CODICE FO.IT.001
FASE N° 2.4.1	Posa di intonaco e tinteggiatura	Area Lavorativa: A1-A2-A3	
CATEGORIA:	INTONACI		
FASE OPERATIVA:	INTONACO ESTERNO		
Esecuzione di intonacatura esterna di tipo civile di superfici verticali ed orizzontali. In particolare si prevede:			
Schede attività elementari collegate:	AE017	PREPARAZIONE DI INTONACO Preparazione di intonaco in cantiere eseguito con malta cementizia, sabbia di fiume e calce idrata	
Schede macchine ed attrezzature collegate:	ATTREZ027	MOLAZZA Macchinario utilizzato per frantumare e rendere plastiche le malte per murature ed intonaci.	
Schede macchine ed attrezzature collegate:	ATTREZ120	INTONACATRICE Macchina azionata da motore elettrico monofase/trifase o diesel, dotata di pompa a pistone per la posa in opera di intonaci tradizionali o premiscelati a base di cemento o gesso ed intonaci termoisolanti.	
Schede macchine ed attrezzature collegate:	ATTREZ071	PONTEGGIO TUBOLARE Completo di legname per piani di lavoro, conforme alle norme antinfortunistiche vigenti.	
Macchine ed attrezzature	<ul style="list-style-type: none"> - Molazza - Intonacatrice - Attrezzi manuali di uso comune - Ponte su cavalletti - Ponteggio metallico 		
Rischi per la sicurezza:	Caduta dall'alto Getti e schizzi Rumore Tagli Caduta di materiale dall'alto Scivolamenti		
Dispositivi di Protezione Individuali (DPI):	<ul style="list-style-type: none"> - Emetti di protezione - Guanti per rischi meccanici - Scarpe 		
Prescrizioni esecutive:	<ul style="list-style-type: none"> - Verificare l'uso costante dei DPI da parte di tutti i lavoratori. - Attenersi scrupolosamente alle istruzioni riportate nelle schede di sicurezza dei prodotti impiegati. - Per la realizzazione degli intonaci non sono sufficienti i ponti al piano dei solai; è necessario costruire dei ponti intermedi (mezzo pontate), poiché non è consentito utilizzare i ponti su cavalletti sui ponteggi esterni; i ponti intermedi devono essere costruiti con i medesimi criteri adottati per i ponti al piano dei solai, con intavolati e parapetti regolari. - Verificare l'integrità degli impalcati e dei parapetti dei ponteggi prima di ogni inizio di attività sui medesimi. Per molte cause essi potrebbero essere stati danneggiati o manomessi (ad esempio durante il disarmo delle strutture, per eseguire la messa a piombo, etc.). - Non sovraccaricare i ponti di servizio per lo scarico dei materiali che non devono diventare dei depositi. Il materiale scaricato deve essere ritirato al più presto sui solai, comunque sempre prima di effettuare un nuovo scarico. 		
Riferimenti normativi e note:	D.Lgs. 81/08		
Valutazione del Rischio	Indice Magnitudo :Medio; Indice Frequenza :Media; Livello del rischio : Lieve		
Allegato			

Logo Studio	Piano di Sicurezza e Coordinamento relativo al cantiere sito nel comune di Deposito: Via Roccazzo 77 - Palermo Piazzale J. Lennon Stadio delle Palme SCHEDE DI SICUREZZA	Rev. 00 del 07/04/23

Scheda n°18	FASI OPERATIVE		CODICE FO.IT.002
FASE N° 2.4.1	Posa di intonaco e tinteggiatura	Area Lavorativa: A1-A2-A3	
CATEGORIA:	INTONACI		
FASE OPERATIVA:	INTONACO INTERNO		
Esecuzione di intonacatura interna di tipo civile di superfici verticali ed orizzontali. In particolare si prevede:			
Schede attività elementari collegate:	AE017	PREPARAZIONE DI INTONACO Preparazione di intonaco in cantiere eseguito con malta cementizia, sabbia di fiume e calce idrata	
Schede macchine ed attrezzature collegate:	ATTREZ027	MOLAZZA Macchinario utilizzato per frantumare e rendere plastiche le malte per murature ed intonaci.	
Schede macchine ed attrezzature collegate:	ATTREZ114	PONTI SU CAVALLETTI Realizzazione di ponti di lavoro o di servizio, su cavalletti.	
Macchine ed attrezzature	<ul style="list-style-type: none"> - Attrezzi manuali di uso comune - Ponte su cavalletti - Molazza 		
Rischi per la sicurezza:	<ul style="list-style-type: none"> Getti e schizzi Rumore Tagli Scivolamenti Caduta di materiale dall'alto 		
Dispositivi di Protezione Individuali (DPI):	<ul style="list-style-type: none"> - Elmetti di protezione - Guanti per rischi meccanici - Scarpe 		
Prescrizioni esecutive:	<ul style="list-style-type: none"> - Verificare l'uso costante dei DPI da parte di tutti i lavoratori. - Attenersi scrupolosamente alle istruzioni riportate nelle schede di sicurezza dei prodotti impiegati. - Non sovraccaricare i ponti di servizio per lo scarico dei materiali che non devono diventare dei depositi. Il materiale scaricato deve essere ritirato al più presto sui solai, comunque sempre prima di effettuare un nuovo scarico. 		
Riferimenti normativi e note:	D.Lgs. 81/08		
Valutazione del Rischio Allegato	Indice Magnitudo :Medio; Indice Frequenza :Media; Livello del rischio : Lieve		

Logo Studio	Piano di Sicurezza e Coordinamento relativo al cantiere sito nel comune di Deposito: Via Roccazzo 77 - Palermo Piazzale J. Lennon Stadio delle Palme SCHEDE DI SICUREZZA	Rev. 00 del 07/04/23

Scheda n°19	FASI OPERATIVE		CODICE FO.LA.005
FASE N° 3.2	Realizzazione marciapiede	Area Lavorativa: A1-A2-A3	
CATEGORIA:	LAVORI STRADALI		
FASE OPERATIVA:	MATTONELLE AUTOBLOCCANTI PER MARCIAPIEDE		
Posa in opera di mattonelle autobloccanti su letto di sabbia per percorsi pedonali.			
Schede attività elementari collegate:			
Schede macchine ed attrezzature collegate:	ATTREZ004	AUTOCARRO CON GRU Autogrù gommata, con stabilizzatori e braccio elevatore telescopico, per movimentazione carichi.	
Schede macchine ed attrezzature collegate:	ATTREZ047	COMPATTATORE A PIATTO Si tratta di un'apparecchiatura utilizzata per la compattazione di massetti in cls e sottofondi in genere	
Macchine ed attrezzature	Autocarro, attrezzi d'uso comune, compattatore, carriola, mazza		
Rischi per la sicurezza:	Investimento di persone o cose Rumore Vibrazioni Schiacciamento Urti, compressioni, impatti, colpi Esposizione a polveri Ribaltamento, perdita di stabilità Movimentazione manuale dei carichi		
Dispositivi di Protezione Individuali (DPI):	- Guanti - Casco - Otoprotettori - Tuta da lavoro ed indumenti ad alta visibilità - Scarpe di sicurezza		
Prescrizioni esecutive:	<ul style="list-style-type: none"> - Verificare l'efficacia di tutti i dispositivi di sicurezza delle macchine operatrici - Non rimuovere i dispositivi di sicurezza - Evitare il trasporto manuale di materiale eccedente i 30 Kg - Prestare la massima attenzione durante le fasi di spostamento e di posa delle mattonelle utilizzate per la realizzazione della pavimentazione - Il personale addetto all'utilizzo delle macchine operatrici deve essere adeguatamente formato - Rispettare le istruzioni d'uso e manutenzione riportate sul libretto dei mezzi d'opera - Accatastare i materiali in modo da evitare ogni possibile crollo accidentale - Effettuare opportune soste durante le lavorazioni per evitare errate e prolungate posizioni posturali - Per quanto riguarda le norme di prevenzione dei mezzi d'opera fare riferimento alle specifiche schede. - Vietare l'avvicinamento alle macchine a tutti coloro che non siano direttamente addetti a tali lavori. - Vietare la presenza di persone nelle manovre di retromarcia. - Segnalare la zona interessata all'operazione. 		
Riferimenti normativi e note:	D.Lgs. 81/08		
Valutazione del Rischio	Indice Magnitudo :Lieve; Indice Frequenza :Bassa; Livello del rischio : Trascurabile		
Allegato			

Logo Studio	Piano di Sicurezza e Coordinamento relativo al cantiere sito nel comune di Deposito: Via Roccazzo 77 - Palermo Piazzale J. Lennon Stadio delle Palme SCHEDE DI SICUREZZA	Rev. 00 del 07/04/23

Scheda n°20	FASI OPERATIVE		CODICE FO.LA.014
FASE N° 3.2	Realizzazione marciapiede	Area Lavorativa: A1-A2-A3	
CATEGORIA:	LAVORI STRADALI		
FASE OPERATIVA:	REALIZZAZIONE MASSETTO PER MARCIAPIEDI		
Getto di calcestruzzo magro per la realizzazione di massetto per marciapiedi.			
Schede attività elementari collegate:			
Schede macchine ed attrezzature collegate:	ATTREZ024	AUTOBETONIERA (fino a mc. 10 di portata)	
Macchine ed attrezzature	<ul style="list-style-type: none"> - Attrezzi manuali - Betoniera/Autobetoniera - Vibratore (piastra vibrante) 		
Rischi per la sicurezza:	Contatti con macchinari, organi in movimento Investimento di persone o cose Vibrazioni Rumore Movimentazione manuale dei carichi		
Dispositivi di Protezione Individuali (DPI):	<ul style="list-style-type: none"> - Guanti - Casco - Otoprotettori - Tuta da lavoro ed indumenti ad alta visibilità - Scarpe di sicurezza 		
Prescrizioni esecutive:	<ul style="list-style-type: none"> - Organizzare percorsi adeguati e segnalati in modo tale che i mezzi non si avvicinino pericolosamente allo scavo ed agli addetti. - Vietare la presenza di persone nelle manovre di retromarcia. - Nel caso di distribuzione del cls in moto gli addetti devono disporsi dalla parte opposta alla direzione di marcia. - Fornire idonei dispositivi di protezione individuale con relative informazioni all'uso. - Assicurarsi che il canale di scarico del cls sia assemblato secondo le istruzioni. - In base alla valutazione del livello di esposizione personale fornire idonei dispositivi di protezione individuale (otoprotettori) con relative informazioni all'uso. - Rispettare le istruzioni impartite per un'esatta e corretta posizione da assumere nella movimentazione dei carichi. Per carichi pesanti e/o ingombranti la massa va movimentata con l'intervento di più persone al fine di ripartire e diminuire lo sforzo. 		
Riferimenti normativi e note:	D.Lgs. 81/08		
Valutazione del Rischio	Indice Magnitudo :Lieve; Indice Frequenza :Alta; Livello del rischio : Lieve		
Allegato			

Logo Studio	Piano di Sicurezza e Coordinamento relativo al cantiere sito nel comune di Deposito: Via Roccazzo 77 - Palermo Piazzale J. Lennon Stadio delle Palme SCHEDE DI SICUREZZA	Rev. 00 del 07/04/23

Scheda n°21	FASI OPERATIVE		CODICE FO.LA.017
FASE N° 3.1.1	Stesa di manto bituminoso	Area Lavorativa: A1-A2-A3	
CATEGORIA:	LAVORI STRADALI		
FASE OPERATIVA:	STESA STRATO BITUMINOSO A CALDO		
Posa in opera di conglomerato bituminoso eseguito con materiali rispondenti alle norme C.N.R. formato da binder e tappetino, stesi a caldo e di vario spessore con vibrofinitrice.			
Schede attività elementari collegate:			
Schede macchine ed attrezzature collegate:	ATTREZ044	FINTRICE Macchina che serve per spianare, pressare e lisciare i materiali impiegati nella pavimentazione delle strade	
Macchine ed attrezzature	- Attrezzi manuali. - Autocarro - VibroFinitrice - Pale o badili - Rastrelli o lisciatoi		
Rischi per la sicurezza:	Schiacciamento Cesoiamento Abrasioni, ferite, punture, tagli Impigliamento, trascinamento Urti, compressioni, impatti, colpi Radiazioni non ionizzanti Caduta a livello e scivolamento Elettrocuzione Posture disagiati, incongrue Ustioni Incidenti stradali Vapori di bitume Ribaltamento, perdita di stabilità		
Dispositivi di Protezione Individuali (DPI):	Guanti ignifughi, scarpe di sicurezza, Casco, occhiali o maschera di sicurezza, Tuta da lavoro ad alta visibilità, mascherina, cuffia o tappi antirumore		
Prescrizioni esecutive:	- Quando i lavori si svolgono in zone a traffico intenso, predisporre almeno due operai per regolare il transito delle autovetture - Sottoporre gli addetti a visite mediche periodiche secondo la periodicità prevista dalla norma - Impedire l'avvicinamento, la sosta ed il transito di persone non addette ai lavori, con segnalazioni e sbarramenti - Tenere i prodotti infiammabili ed esplosivi lontano dalle fonti di calore - Attuare gli interventi tecnici, organizzativi e procedurali concretamente attuabili al fine di ridurre al minimo i rischi derivanti dall'esposizione al rumore - Verificare l'uso costante dei D.P.I. da parte di tutto il personale operante - Utilizzare dispositivi che riducono al minimo il rischio derivante dalle vibrazioni - Verificare periodicamente l'efficienza dei camion e dei macchinari a motore - Segnalare e transennare l'area di cantiere - Controllare l'adeguata stabilità del rullo durante le fasi di lavorazione - Rispettare gli orari di utilizzo dei macchinari ai fini dell'inquinamento acustico - Non rimuovere le protezioni ed i dispositivi di sicurezza dei mezzi meccanici - Segnalare eventuale malfunzionamento delle macchine - La segnaletica apposta dovrà essere rispondente alle vigenti norme (D. Lgs. 81/08, Nuovo Codice della Strada, Circolare Ministero dei Lavori Pubblici) - Per quanto riguarda i lavori autostradali, rispettare le vigenti norme e le disposizioni delle		

Logo Studio	Piano di Sicurezza e Coordinamento relativo al cantiere sito nel comune di Deposito: Via Roccazzo 77 - Palermo Piazzale J. Lennon Stadio delle Palme SCHEDE DI SICUREZZA	Rev. 00 del 07/04/23

Scheda n°21	FASI OPERATIVE	CODICE FO.LA.017
	<p>società concessionarie</p> <ul style="list-style-type: none"> - Vietare l'avvicinamento alle macchine a tutti coloro che non siano direttamente addetti a tali lavori. - Vietare la presenza di persone nelle manovre di retromarcia. - Segnalare la zona interessata all'operazione. <p>In alcuni casi, per evitare i danni dei vapori di bitume per il personale a terra, vengono utilizzate delle cappe aspiranti che scaricano in corrispondenza del tubo di scappamento. Le finitrici sono dotate di luci di lavoro. Sono installati accessori (fori, attacchi, occhielli) per assicurare un carico, recupero e trasporto sicuri.</p> <p>Spesso nei cantieri medio piccoli la cabina sulle finitrici non viene montata anche a causa degli arbusti e dei rami che possono arrivare all'altezza dell'operatore. Viene sostituita talvolta da un ombrellone se il cantiere in zona soleggiata. La mancanza, o l'esiguità, della produzione di polvere in questa fase non rende la cabina indispensabile.</p> <p>In alcuni modelli di finitrici sono montati due seggiolini ai due lati della macchina. Ciò non per consentire la presenza di due operatori (l'operatore a bordo sempre uno), ma per consentire una sistemazione che consenta la migliore visuale a seconda della carreggiata in corso di pavimentazione.</p> <p>I comandi sono ubicati e, se necessario, anche protetti, in modo da evitare una attivazione accidentale.</p> <p>I comandi per la regolazione dei rasatori telescopici sono progettati in modo da assicurare il loro ritorno alla posizione folle quando vengono rilasciati. L'estensione o la chiusura del rasatore telescopico non può essere provocata simultaneamente dal posto di guida e dall'area di controllo a distanza. I comandi dal posto di guida hanno la precedenza.</p> <p>Le macchine con avviamento elettrico, pneumatico o idraulico del motore sono dotate di una funzione di avviamento in folle che impedisce l'avviamento se i comandi delle funzioni pericolose non sono in posizione d'arresto.</p> <p>I dispositivi di avviamento dei motori sono collocati e concepiti in modo tale che l'operatore sia protetto dai pericoli che possono insorgere durante l'avviamento.</p> <p>Quando i dispositivi di avviamento elettrico vengono azionati non sono possibili movimenti di spostamento e movimenti dei trasportatori.</p> <p>E' installato un comando di arresto di emergenza posto in posizione comoda, in grado di arrestare tutte le funzioni pericolose della macchina.</p> <p>Le zone dei rasatori sono dotate di passerelle che devono coprire la larghezza operante del rasatore.</p> <p>I cofani dei motori sono fissati in modo permanente.</p> <p>Le parti ruotanti su perno sono dotate di un dispositivo di blocco integrale, rigido, che impedisca la rotazione durante la manutenzione e/o il trasporto.</p> <p>Le viti di distribuzione (o coclee), entro la larghezza della macchina, sono coperte sulla parte superiore, per esempio mediante grate. Quando sporgono oltre la larghezza della macchina sono protette almeno da ringhiere di sicurezza.</p> <p>Le macchine sono dotate di un avvisatore acustico.</p> <p>I rasatori telescopici, che durante il funzionamento potrebbero creare zone di schiacciamento o di cesoiamento, devono essere dotati di luci gialle lampeggianti. Queste luci devono essere attivate automaticamente quando i rasatori sono in funzione.</p>	
Riferimenti normativi e note:	<p>D.Lgs. 81/08, D.Lgs. 475/92, D.Lgs.17/10, Codice della Strada.</p> <p>Note: Gli operatori sono in tre di cui uno a bordo e due a terra. Quelli a terra effettuano anche le operazioni di rifinitura prelevando il conglomerato in prossimità delle coclee.</p>	
Valutazione del Rischio	Indice Magnitudo :Lieve; Indice Frequenza :Media; Livello del rischio : Lieve	
Allegato		

Logo Studio	Piano di Sicurezza e Coordinamento relativo al cantiere sito nel comune di Deposito: Via Roccazzo 77 - Palermo Piazzale J. Lennon Stadio delle Palme SCHEDE DI SICUREZZA	Rev. 00 del 07/04/23

Scheda n°22	FASI OPERATIVE		CODICE FO.LA.022
FASE N° 3.1.1	Stesa di manto bituminoso	Area Lavorativa: A1-A2-A3	
CATEGORIA:	LAVORI STRADALI		
FASE OPERATIVA:	SPANDIMENTO DI EMULSIONE		
Dopo lo spazzamento si procede allo spandimento di emulsione di bitume che ha la funzione di collante tra il vecchio conglomerato e la nuova stesa.			
Schede attività elementari collegate:			
Schede macchine ed attrezzature collegate:			
Macchine ed attrezzature	Spruzzatrice di emulsione		
Rischi per la sicurezza:	Proiezione di schegge e materiali Scoppio apparecchiature in pressione Caduta a livello e scivolamento Posture disagiati, incongrue Inquinamento ambientale Rumore		
Dispositivi di Protezione Individuali (DPI):	- Casco - Guanti - Mascherine antipolvere - Scarpe di sicurezza - Tuta protettiva ed indumenti rifrangenti (lavori stradali)		
Prescrizioni esecutive:	Sono indispensabili sia la mascherina, per proteggere dalle particelle di emulsione nebulizzate, sia i guanti, per evitare contatti con l'emulsione bituminosa che presenta un rischio chimico. Scarpe con suola antidrucciolo evitano gli scivolamenti causati dall'aspersione.		
Riferimenti normativi e note:	D.Lgs. 81/08, Codice della Strada		
Valutazione del Rischio	Indice Magnitudo :Lieve; Indice Frequenza :Media; Livello del rischio : Lieve		
Allegato			

Logo Studio	Piano di Sicurezza e Coordinamento relativo al cantiere sito nel comune di Deposito: Via Roccazzo 77 - Palermo Piazzale J. Lennon Stadio delle Palme SCHEDE DI SICUREZZA	Rev. 00 del 07/04/23

Scheda n°23	FASI OPERATIVE		CODICE FO.LA.023
FASE N° 3.1.2	Compattazione manto bituminoso	Area Lavorativa: A1-A2-A3	
CATEGORIA:	LAVORI STRADALI		
FASE OPERATIVA:	COMPATTAZIONE CONGLOMERATO BITUMINOSO		
La compactazione del conglomerato bituminoso avviene mediante rotolamento percussione o vibrazione. Va effettuata quando il conglomerato non si è ancora raffreddato affinché ne risulti migliorata la coesione.			
Schede attività elementari collegate:			
Schede macchine ed attrezzature collegate:	ATTREZ047	COMPATTATORE A PIATTO Si tratta di un'apparecchiatura utilizzata per la compactazione di massetti in cls e sottofondi in genere	
Macchine ed attrezzature	Compattatori a rulli rimorchiati Piastre vibranti e percussori Compattatori a rulli con operatore a bordo Pestelli		
Rischi per la sicurezza:	Schiacciamento Cesoimento Abrasioni, ferite, punture, tagli Impigliamento, trascinamento Urti, compressioni, impatti, colpi Caduta a livello e scivolamento Rumore Vibrazioni Posture disagiati, incongrue		
Dispositivi di Protezione Individuali (DPI):	- Casco - Guanti - Mascherine antipolvere - Scarpe di sicurezza - Tuta protettiva ed indumenti rifrangenti (lavori stradali)		
Prescrizioni esecutive:	<p>I rulli con operatore a bordo devono essere dotati di luci di lavoro.</p> <p>Sono installati accessori adeguati (fori attacchi occhiali) per assicurare un carico, recupero e trasporto sicuri.</p> <p>Le macchine devono essere dotate di un sistema di sterzo che garantisca una guida sicura considerando la velocità nominale della macchina e la sua capacità di arresto.</p> <p>I comandi di marcia dei compactatori a rulli con operatore devono consentire l'arresto della macchina con il semplice rilascio. Per i compactatori rimorchiati deve essere possibile inserire e disinserire la vibrazione dal posto di guida (sull'unità trainante).</p> <p>Le macchine sono dotate di una funzione di avviamento in folle che impedisca l'avviamento se i comandi delle funzioni pericolose non sono in posizione d'arresto.</p> <p>Le macchine sono concepite in modo tale da prevenire l'avviamento e il funzionamento del motore non autorizzati.</p> <p>Viene installato un comando di arresto di emergenza in grado di arrestare tutte le funzioni pericolose della macchina e posto in posizione comoda.</p> <p>I percussori a esplosione devono essere dotati di un dispositivo che escluda la possibilità di un'accensione involontaria a macchina spenta.</p> <p>Le maniglie superiori sui percussori ad esplosione devono essere dotate di calotte protettive per le mani onde evitare pericoli di schiacciamento.</p> <p>Nel caso di piastre vibranti e percussori vibranti dotati di frizione a forza centrifuga, non si applicano i requisiti per un sistema speciale di arresto di emergenza.</p> <p>I Compactatori a rulli con operatore a bordo devono avere tre sistemi frenanti indipendenti tra loro (di servizio, secondario, di stazionamento).</p>		

Logo Studio	Piano di Sicurezza e Coordinamento relativo al cantiere sito nel comune di Deposito: Via Roccazzo 77 - Palermo Piazzale J. Lennon Stadio delle Palme SCHEDE DI SICUREZZA	Rev. 00 del 07/04/23

Scheda n°23	FASI OPERATIVE	CODICE FO.LA.023
	I cofani dei motori devono essere fissati in modo permanente. Le macchine sono dotate di un avvisatore acustico. La zona di articolazione delle macchine con articolazione a perno deve essere marcata su entrambe i lati. Si adottano comandi ad azione mantenuta e arresti automatici.	
Riferimenti normativi e note:	D.Lgs. 81/08	
Valutazione del Rischio	Indice Magnitudo :Lieve; Indice Frequenza :Media; Livello del rischio : Lieve	
Allegato		

Logo Studio	Piano di Sicurezza e Coordinamento relativo al cantiere sito nel comune di Deposito: Via Roccazzo 77 - Palermo Piazzale J. Lennon Stadio delle Palme SCHEDE DI SICUREZZA	Rev. 00 del 07/04/23

Scheda n°24	FASI OPERATIVE		CODICE FO.PIT.005
FASE N° 2.4.1	Posa di intonaco e tinteggiatura	Area Lavorativa: A1-A2-A3	
CATEGORIA:	OPERE DI PITTURAZIONE		
FASE OPERATIVA:	PITTURAZIONE SUPERFICI INTERNE		
Coloritura di superfici interne (pareti, soffitti e volte) già stuccate ed isolate con tinte a tempera o con pitture emulsionate a base di resine acriliche, smalti, pitture speciali, ecc..			
Schede attività elementari collegate:			
Schede macchine ed attrezzature collegate:	ATTREZ097	TRABATTELLO Trabattello leggero con altezza fino a 4 m	
Macchine ed attrezzature	Ponteggio o trabattello, scala doppia o semplice, rulli, pennelli, utensili d'uso comune		
Rischi per la sicurezza:	Caduta dall'alto Caduta di materiale dall'alto Crollo opere provvisoriale Rischio chimico Posture disagiate, incongrue Abrasioni, ferite, punture, tagli Incendio		
Dispositivi di Protezione Individuali (DPI):	- Casco - Guanti - Mascherina con filtro specifico - Occhiali protettivi		
Prescrizioni esecutive:	- Fornire scale semplici con pioli incastrati o saldati ai montanti e con le estremità antidrucciolevoli. Posizionare le scale in modo sicuro su base stabile e piana. Non usare le scale semplici come piani di lavoro senza aver adottato idonei vincoli. - Verificare l'efficienza del dispositivo che impedisce l'apertura della scala doppia oltre il limite di sicurezza. - Predisporre adeguate opere provvisoriale (ponteggi, parapetti) nelle parti della struttura prospiciente il vuoto. - Controllare la stabilità del ponteggio o trabattello e verificare il corretto montaggio e la presenza delle misure di sicurezza - Areare i locali oggetto di lavorazioni - Il passaggio dei materiali tra le posizioni di lavoro a terra e quelle sopraelevate e viceversa deve avvenire considerando il peso, l'ingombro ed il baricentro del carico. - Controllare che non ci sia personale non addetto nelle aree interessate dall'intervento - Evitare prolungate posizioni scorrette del busto nel caso di lavorazioni su soffitti - Non spostare il trabattello con presenza di personale e/o materiale caricati sulla struttura - Predisporre idonee opere provvisoriale e parapetti regolamentari a difesa di varchi e/o aperture verso il vuoto - Rispettare le misure di sicurezza riportate sulle schede del prodotto utilizzato - Far rispettare il divieto di fumare - Non disperdere il prodotto nell'ambiente - Tenere idonei mezzi di estinzione a portata di mano - Fornire idonei utensili al personale operante in cantiere - Non accumulare grandi quantitativi del prodotto a piè d'opera - Per quanto riguarda le misure di prevenzione di ponteggi o trabattelli e dei mezzi di sollevamento, fare riferimento alle relative schede nelle macchine ed attrezzature		
Riferimenti normativi e note:	D.Lgs. 81/08		
Valutazione del Rischio	Indice Magnitudo :Lieve; Indice Frequenza :Bassa; Livello del rischio : Trascurabile		

Logo Studio	Piano di Sicurezza e Coordinamento relativo al cantiere sito nel comune di Deposito: Via Roccazzo 77 - Palermo Piazzale J. Lennon Stadio delle Palme SCHEDE DI SICUREZZA	Rev. 00 del 07/04/23

Scheda n°24	FASI OPERATIVE	CODICE FO.PIT.005
Allegato		

Logo Studio	Piano di Sicurezza e Coordinamento relativo al cantiere sito nel comune di Deposito: Via Roccazzo 77 - Palermo Piazzale J. Lennon Stadio delle Palme SCHEDE DI SICUREZZA	Rev. 00 del 07/04/23

Scheda n°25	FASI OPERATIVE		CODICE FO.PIT.008
FASE N° 2.4.1	Posa di intonaco e tinteggiatura	Area Lavorativa: A1-A2-A3	
CATEGORIA:	OPERE DI PITTURAZIONE		
FASE OPERATIVA:	PITTURAZIONE SUPERFICI ESTERNE		
Rivestimenti plastici e minerali con ripresa di pittura idrosolubile, tipo liscio a finire o rasato o lamato o graffiato, a base di resine sintetiche in emulsione.			
Schede attività elementari collegate:			
Schede macchine ed attrezzature collegate:	ATTREZ107	PONTEGGI METALLICI A TELAI PREFABBRICATI Montaggio/smontaggio di ponteggio metallico con telaio a montanti prefabbricati	
Macchine ed attrezzature	Ponteggio o trabattello, scala doppia o semplice, rulli, pennelli, spatole, utensili d'uso comune		
Rischi per la sicurezza:	Caduta dall'alto Caduta di materiale dall'alto Crollo opere provvisoriale Rischio chimico Posture disagiate, incongrue Abrasioni, ferite, punture, tagli Incendio		
Dispositivi di Protezione Individuali (DPI):	- Casco - Guanti - Mascherina con filtro specifico - Occhiali protettivi		
Prescrizioni esecutive:	- Fornire scale semplici con pioli incastrati o saldati ai montanti e con le estremità antidrucciolevoli. Posizionare le scale in modo sicuro su base stabile e piana. Non usare le scale semplici come piani di lavoro senza aver adottato idonei vincoli. - Verificare l'efficienza del dispositivo che impedisce l'apertura della scala doppia oltre il limite di sicurezza. - Predisporre adeguate opere provvisoriale (ponteggi, parapetti) nelle parti della struttura prospiciente il vuoto. - Controllare la stabilità del ponteggio o trabattello e verificare il corretto montaggio e la presenza delle misure di sicurezza - Areare i locali oggetto di lavorazioni - Il passaggio dei materiali tra le posizioni di lavoro a terra e quelle sopraelevate e viceversa deve avvenire considerando il peso, l'ingombro ed il baricentro del carico. - Controllare che non ci sia personale non addetto nelle aree interessate dall'intervento - Evitare prolungate posizioni scorrette del busto - Non spostare il trabattello con presenza di personale e/o materiale caricati sulla struttura - Predisporre idonee opere provvisoriale e parapetti regolamentari a difesa di varchi e/o aperture verso il vuoto - È vietato lavorare su un singolo cavalletto anche per tempi brevi. È altresì vietato utilizzare, come appoggio delle tavole, le scale, i pacchi dei forati o altri elementi di fortuna o allestire i ponti su cavalletti sui ponteggi. - Rispettare le misure di sicurezza riportate sulle schede del prodotto utilizzato - Far rispettare il divieto di fumare - Non disperdere il prodotto nell'ambiente - Tenere idonei mezzi di estinzione a portata di mano - Fornire idonei utensili al personale operante in cantiere - Non accumulare grandi quantitativi del prodotto a piè d'opera - Per quanto riguarda le misure di prevenzione di ponteggi o trabattelli e dei mezzi di		

Logo Studio	Piano di Sicurezza e Coordinamento relativo al cantiere sito nel comune di Deposito: Via Roccazzo 77 - Palermo Piazzale J. Lennon Stadio delle Palme SCHEDE DI SICUREZZA	Rev. 00 del 07/04/23

Scheda n°25	FASI OPERATIVE	CODICE FO.PIT.008
	sollevamento, fare riferimento alle relative schede nelle macchine ed attrezzature	
Riferimenti normativi e note:	D.Lgs. 81/08	
Valutazione del Rischio	Indice Magnitudo :Lieve; Indice Frequenza :Bassa; Livello del rischio : Trascurabile	
Allegato		

Logo Studio	Piano di Sicurezza e Coordinamento relativo al cantiere sito nel comune di Deposito: Via Roccazzo 77 - Palermo Piazzale J. Lennon Stadio delle Palme SCHEDE DI SICUREZZA	Rev. 00 del 07/04/23

Scheda n°26	FASI OPERATIVE		CODICE FO.RB.001
FASE N° 5	ATTIVITÀ DI CANTIERE CON RISCHIO BIOLOGICO	Area Lavorativa: A1-A2-A3	
CATEGORIA:	RISCHIO BIOLOGICO		
FASE OPERATIVA:	RISCHIO COVID-19		
<p>La presente scheda analizza il rischio da Coronavirus nel luogo di lavoro ed integra il Documento di Valutazione del Rischio (Art. 17 e 28 del D.Lgs. 81/2008) a seguito della diffusione del coronavirus nel territorio nazionale. L'analisi si sofferma sulle diverse misure di prevenzione che possono essere adottate a fronte delle indicazioni del D.P.C.M. 11 Marzo 2020. Tale scheda è funzionale anche per analoghi rischi da malattie infettive (SARS-CoVs, Calciviridae, Filoviridae, Flaviviridae, etc.).</p>			
Schede attività elementari collegate:	AE064	USO MASCHERINA FACCIALE FILTRANTE	
Schede attività elementari collegate:	AE065	LAVAGGIO MANI	
Schede macchine ed attrezzature collegate:			
Macchine ed attrezzature			
Rischi per la sicurezza:	Infezioni virali polmonari Febbri virali		
Dispositivi di Protezione Individuali (DPI):	- Mascherina facciale FFP2 o FFP3 - Guanti - Occhiali protettivi o visiera		
Prescrizioni esecutive:	<p>L'Impresa, attraverso le modalità più idonee ed efficaci, informa tutti i lavoratori e chiunque entri in azienda circa le disposizioni delle Autorità, consegnando e/o affiggendo all'ingresso del cantiere, cartellonistica informativa. Tali informazioni riguardano tra l'altro l'obbligo di rimanere al proprio domicilio in presenza di febbre (oltre 37.5°) o altri sintomi influenzali e di chiamare il proprio medico di famiglia e l'autorità sanitaria (le persone in tale condizione saranno momentaneamente isolate e fornite di mascherine, non dovranno recarsi al Pronto Soccorso e/o nelle infermerie di sede, ma dovranno contattare nel più breve tempo possibile il proprio medico curante e seguire le sue indicazioni o, comunque, l'autorità sanitaria), la consapevolezza di non poter fare ingresso o di poter permanere in cantiere e di doverlo dichiarare tempestivamente laddove, anche successivamente all'ingresso, sussistano le condizioni di pericolo (sintomi di influenza, temperatura, provenienza da zone a rischio o contatto con persone positive al virus nei 14 giorni precedenti, etc) in cui i provvedimenti dell'Autorità impongono di informare il medico di famiglia e l'Autorità sanitaria e di rimanere al proprio domicilio, l'impegno a rispettare tutte le disposizioni delle Autorità e del datore di lavoro nel fare accesso in cantiere (in particolare, mantenere la distanza di sicurezza, osservare le regole di igiene delle mani e tenere comportamenti corretti sul piano dell'igiene), l'impegno a informare tempestivamente e responsabilmente il datore di lavoro della presenza di qualsiasi sintomo influenzale durante l'espletamento della prestazione lavorativa, avendo cura di rimanere ad adeguata distanza dalle persone presenti, l'obbligo del datore di lavoro di informare preventivamente il personale, e chi intende fare ingresso nel cantiere, della preclusione dell'accesso a chi, negli ultimi 14 giorni, abbia avuto contatti con soggetti risultati positivi al COVID-19 o provenga da zone a rischio secondo le indicazioni dell'OMS.</p> <p>Inoltre:</p> <ul style="list-style-type: none"> - lavarsi spesso le mani con acqua e sapone o con soluzioni a base di alcol per eliminare il virus dalle mani; - mantenere una certa distanza (almeno un metro) dalle altre persone, in particolare quando tossiscono o starnutiscono o se hanno la febbre, perché il virus è contenuto nelle goccioline 		

Logo Studio	Piano di Sicurezza e Coordinamento relativo al cantiere sito nel comune di Deposito: Via Roccazzo 77 - Palermo Piazzale J. Lennon Stadio delle Palme SCHEDE DI SICUREZZA	Rev. 00 del 07/04/23

Scheda n°26	FASI OPERATIVE	CODICE FO.RB.001
	<p>di saliva e può essere trasmesso col respiro a distanza ravvicinata;</p> <ul style="list-style-type: none"> - evitare di toccarsi occhi, naso e bocca con le mani se presenti febbre, tosse o difficoltà respiratorie; - se presenti febbre, tosse o difficoltà respiratorie contattare il numero gratuito 1500, istituito dal Ministero della salute; - starnutire o tossire in un fazzoletto o con il gomito flesso, utilizzare una mascherina e gettare i fazzoletti utilizzati in un cestino chiuso immediatamente dopo l'uso e lavare le mani. <p>Nell'ambito dell'attività di cantiere, il datore di lavoro provvederà a:</p> <p>Adottare tutte le possibili precauzioni nei trasferimenti del personale da e per il cantiere, evitando la concomitanza di più persone sui veicoli adibiti a trasporto del personale e ove questo non sia possibile, che sia garantita la distanza tra ogni persona di almeno 1,0 m, che i finestrini siano parzialmente aperti in modo da garantire la ventilazione e la circolazione dell'aria nel veicolo, che lo stesso adotti tutte le protezioni necessarie come ad esempio l'uso di mascherine e guanti monouso.</p> <p>Ove sia presente un servizio di trasporto organizzato dal datore di lavoro, va garantita e rispettata la sicurezza del personale lungo ogni spostamento, se del caso facendo ricorso a un numero maggiore di mezzi e/o prevedendo il riconoscimento delle indennità specifiche, come da contrattazione collettiva, per l'uso del mezzo proprio. In ogni caso, occorre assicurare la pulizia con specifici detergenti delle maniglie di portiere e finestrini, volante, cambio, etc. mantenendo una corretta areazione all'interno del veicolo;</p> <p>Predisporre postazioni di lavaggio delle mani e del viso con acqua corrente pulita, soluzioni idroalcoliche per il lavaggio e rotoloni di carta del tipo usa e getta, prescrivendo almeno un lavaggio quando necessario e comunque prima di ogni altra attività quale la pausa caffè, pranzo o sigaretta ed al termine della giornata ed in particolare:</p> <ul style="list-style-type: none"> -Dopo avere tossito o starnutito -Dopo avere assistito una persona malata -Prima, durante e dopo la preparazione di cibo -Prima di mangiare -Dopo essere andato in bagno -Se hai le mani visibilmente sporche <p>Predisporre distributore di guanti in lattice del tipo monouso affinché ogni addetto al cantiere possa indossare gli stessi anche quando le attività lavorative prevedano già l'utilizzo di guanti da lavoro. I guanti monouso dovranno essere poi raccolti entro un contenitore da smaltire quotidianamente attraverso le procedure usuali relative ai rifiuti speciali;</p> <p>Formare ed informare il personale sorvegliando affinché le disposizioni siano costantemente rispettate, per evitare il contatto ravvicinato tra gli operatori, mantenendo sempre una distanza interpersonale mai inferiore ad un metro;</p> <p>Formare ed informare il personale al mantenimento della igiene respiratoria nello starnutire e/o tossire in un fazzoletto evitando il contatto delle mani con le secrezioni respiratorie, se non si dispone di fazzoletti usa e getta verso il gomito piegato. A tal fine approntare nell'area di cantiere un contenitore di fazzoletti usati, da smaltire quotidianamente con le procedure d'uso, vietando che essi vengano dispersi nell'area di cantiere e/o accidentalmente toccati; istruire il personale che qualora siano sprovvisti di fazzoletti di tossire o starnutire coprendo la bocca con il gomito tenuto flesso</p> <p>Evitare l'uso promiscuo di bottiglie, bicchieri e tovaglioli occasionalmente pervenuti all'interno del cantiere vietando che essi vengano dispersi nell'area di cantiere e/o</p>	

Logo Studio	Piano di Sicurezza e Coordinamento relativo al cantiere sito nel comune di Deposito: Via Roccazzo 77 - Palermo Piazzale J. Lennon Stadio delle Palme SCHEDE DI SICUREZZA	Rev. 00 del 07/04/23

Scheda n°26	FASI OPERATIVE	CODICE FO.RB.001
	<p>accidentalmente toccati;</p> <p>Non toccarsi occhi, naso e bocca con le mani anche se protette dai guanti;</p> <p>Predisporre la pulizia con disinfettanti a base di cloro o alcol di tutte le attrezzature di cantiere nelle parti che entrano in contatto con le mani: impugnature, manici, maniglie, interruttori, pulsanti, deviatori, volanti, cloche, leve ed attrezzi vari;</p> <p>Formare ed informare tutto il personale sulle regole fondamentali di igiene per prevenire le infezioni virali nonché informarli che, nel caso si manifestassero sintomi quali febbre, tosse, difficoltà respiratorie, è necessario che contattino sia il datore di lavoro che il proprio medico curante e, in caso di impossibilità, chiamino il numero 1500 o il numero 112, o ancora il numero verde della protezione civile seguendone le indicazioni conseguenziali;</p> <p>Prescrivere a tutto il personale di utilizzare abbigliamento e dotazioni di sicurezza frequentemente lavati e rinnovati suggerendo di cambiarsi le scarpe prima di entrare nelle rispettive abitazioni al termine di ogni giornata di lavoro;</p> <p>Individuare una persona di riferimento in azienda da indicare come primo referente per aggiornamenti e informazioni sul tema;</p> <p>Divulgare tra gli addetti ai lavori i contenuti della scheda in oggetto e confrontarsi con il proprio medico di lavoro per apportare eventuali miglioramenti specifici su sua indicazione promuovendo la divulgazione su come gestire al meglio il rischio per la persona e per l'azienda;</p> <p>Si raccomanda che al primo manifestarsi dei seguenti sintomi (febbre, respiro accelerato, scarsa tolleranza a sforzi minimi, tosse, mal di gola, dolori muscolari, malessere generale, scarso appetito, vomito, mal di testa) il lavoratore e/o dipendente resti a casa e chiami il numero telefonico 1500 per essere assistito a casa senza recarsi presso gli ambulatori del medico di famiglia o il pronto soccorso. Pertanto, concludendo, l'avvio delle attività di che trattasi, risulta condizionato dal ricevimento da parte dello scrivente delle precedenti attestazioni, di tale ricevimento si darà opportuna comunicazione a tutti i soggetti in campo e solo dopo le attività possono avere inizio.</p>	
Riferimenti normativi e note:	D.Lgs. 81/08 - D.P.C.M. 11 Marzo 2020	
Valutazione del Rischio	Indice Magnitudo :Alto; Indice Frequenza :Media; Livello del rischio : Alto	
Allegato		

Logo Studio	Piano di Sicurezza e Coordinamento relativo al cantiere sito nel comune di Deposito: Via Roccazzo 77 - Palermo Piazzale J. Lennon Stadio delle Palme SCHEDE DI SICUREZZA	Rev. 00 del 07/04/23

Scheda n°27	FASI OPERATIVE		CODICE FO.RB.002
FASE N° 6	ACCESSO IN CANTIERE - GREEN PASS	Area Lavorativa: A1-A2-A3	
CATEGORIA:	RISCHIO BIOLOGICO		
FASE OPERATIVA:	ACCESSO IN CANTIERE - GREEN PASS		
Schede attività elementari collegate:	AE064	USO MASCHERINA FACCIALE FILTRANTE	
Schede attività elementari collegate:	AE065	LAVAGGIO MANI	
Schede macchine ed attrezzature collegate:			
Macchine ed attrezzature	Misuratore di temperatura		
Rischi per la sicurezza:	Rischio biologico		
Dispositivi di Protezione Individuali (DPI):	- Mascherina di protezione - Guanti in lattice protettivi - Visiera protettiva		
Prescrizioni esecutive:	<p>Come è noto, il 21 settembre 2021 è stato pubblicato Il D.L. 127/2001 che ha esteso l'obbligo del Green Pass a tutto il mondo del lavoro, quindi anche ai cantieri.</p> <p>L'entrata in vigore, fissata al 15 ottobre 2021, riguarda tutti i lavoratori, compreso titolari, soci, amministratori, somministrati, che svolgono, a qualsiasi titolo, la propria attività lavorativa o di formazione (tirocini/stage) o di volontariato nei luoghi di lavoro anche sulla base di contratti esterni, ivi compresi i lavoratori autonomi (professionisti/artigiani) ed i collaboratori non dipendenti.</p> <p>1) Green pass: cosa prevede la norma</p> <p>Dal 15 ottobre 2021 l'accesso al luogo di lavoro è consentito solo al personale in possesso del green pass (rilasciato per vaccinazione, guarigione o tampone negativo) o del certificato di esenzione dalla vaccinazione sulla base di idonea certificazione medica.</p> <p>L'obbligo di verifica rimane in capo al datore di lavoro (o a suo delegato) che dovrà stabilire le modalità operative per l'organizzazione delle verifiche entro il 15 ottobre.</p> <p>Qualora il datore di lavoro non provveda entro tale data all'adozione delle misure organizzative potrà essere sanzionato in via amministrativa.</p> <p>È opportuno che i controlli vengano fatti al momento dell'accesso ai luoghi di lavoro, ma ove ciò risulti di difficile attuazione, sarà possibile che siano fatti nel corso dell'attività lavorativa.</p> <p>Premettendo che il rischio di contagio c'è sempre, fin dal momento in cui si entra nei luoghi accessibili al personale lavorativo, è consigliabile dare una interpretazione estensiva del concetto di luogo di lavoro, pertanto anche i cantieri edili o luoghi al di fuori del perimetro produttivo, luoghi per il deposito di materiali o ambiti ai quali accedono i fornitori esterni o nel caso di consegne preso terzi, è ovvio che questi luoghi diventano area di lavoro anche se esterni all'azienda stessa.</p> <p>È altresì importante che venga formalizzato con atto scritto chi sia il soggetto incaricato delle verifiche del Green Pass.</p> <p>La verifica della validità del certificato deve essere fatta mediante la scansione del QR code apposto sullo stesso, utilizzando la App "Verifica C19" e deve limitarsi alla sola autenticità e validità del certificato stesso.</p> <p>La normativa in materia di privacy NON CONSENTE di raccogliere i dati relativi alle informazioni specifiche su come è stato ottenuto il Green Pass, se per vaccinazione o tampone o guarigione né è consentito raccogliere i dati dell'intestatario ivi compresa la data di scadenza del certificato né, tanto meno è consentito richiedere copia delle certificazioni oggetto della verifica.</p>		

Logo Studio	Piano di Sicurezza e Coordinamento relativo al cantiere sito nel comune di Deposito: Via Roccazzo 77 - Palermo Piazzale J. Lennon Stadio delle Palme SCHEDE DI SICUREZZA	Rev. 00 del 07/04/23

Scheda n°27	FASI OPERATIVE	CODICE FO.RB.002
	<p>Nel caso in cui il lavoratore si presenti al lavoro privo del Green Pass viene considerato assente ingiustificato sino alla presentazione della su detta certificazione e, comunque, non oltre il 31 dicembre 2021 senza conseguenze disciplinari e con diritto alla conservazione del rapporto di lavoro. La sospensione dalla prestazione lavorativa e dalla retribuzione e di ogni altro compenso o emolumento è OBBLIGATORIA.</p> <p>Il lavoratore privo di Green Pass, ha l'obbligo da parte sua di comunicare che ne è privo PRIMA del suo ingresso in azienda: se non lo fa o lo fa successivamente diventa sanzionabile e non si tratterebbe più di assenza ingiustificata, ma di violazione alla normativa.</p> <p>E' dunque opportuno che l'eventuale comunicazione del lavoratore di non essere in possesso del Green Pass sia preventiva rispetto al momento di accesso ai luoghi di lavoro ed è consigliabile che la stessa sia prevista all'interno della procedura formale di verifica che il datore di lavoro ha predisposto entro il 15 ottobre 2021.</p> <p>AGGIORNAMENTO 14.10.21: Si segnala che il successivo decreto 139/2021 dell'8.10.2021 ha inserito una nuova norma che prescrive l'obbligo per i lavoratori i di comunicare anticipatamente il possesso o meno del green pass in caso di richiesta da parte del datore di lavoro motivata da esigenze di organizzazione aziendale. La comunicazione deve essere effettuata con preavviso congruo.</p> <p>E' stato inoltre specificato dai DPCM del 10 e 12 ottobre che :</p> <ul style="list-style-type: none"> • i controlli a campione devono riguardare almeno il 20% del personale • i lavoratori per i quali il green pass non sia aggiornato alla situazione attuale possono accedere esibendo le certificazioni rilasciate da autorità sanitarie e farmacie su vaccinazione, test negativo o avvenuta guarigione <p>La norma prevede anche la possibilità che il Green Pass venga rilasciato a seguito di esito negativo del tampone e, anche per supplire a situazioni di emergenza e consentire l'accesso al luogo di lavoro. In questo caso la validità è di sole quarantotto ore dall'esecuzione del test antigenico e 72 ore per quello molecolare. Il certificato è rilasciato in formato cartaceo o digitale, dalle strutture pubbliche, da quelle private autorizzate o accreditate e dalle farmacie.</p> <p>Quanto al costo del test del tampone, poiché la legge prevede il divieto di accesso nel luogo di lavoro senza Green Pass valido, essendo una libera scelta del lavoratore quella di non vaccinarsi (gratuitamente), sarà a suo carico - e non dell'azienda - il pagamento dello stesso.</p> <p>AGGIORNAMENTO DEL 21 OTTOBRE 2021 Si segnala che INPS ha messo a disposizione sul proprio portale il servizio online per le verifiche automatizzate dei certificati dei dipendenti attraverso i codici fiscali, per le aziende con piu di 50 dipendenti.</p> <p>2) Modalità di organizzazione delle verifiche sul possesso di green pass ai sensi dell'art. 9 septies, comma 4, D.L. 52/2021 –</p> <p>1 AMBITO DI APPLICAZIONE E SCOPO</p> <p>La presente Procedura viene predisposta al fine di definire le modalità operative per lo svolgimento delle verifiche previste dall'art. 9 septies, comma 4, d.l. 52/2021 (come modificato dal d.l. 127/2021) in ordine al possesso del Green Pass (o certificazione verde Covid 19) da parte di dipendenti e fornitori esterni (dipendenti o lavoratori autonomi) che accedono al luogo di lavoro.</p> <p>Per Green Pass si intende la certificazione comprovante:</p> <ul style="list-style-type: none"> • - lo stato di avvenuta vaccinazione contro il SARS-CoV-2 o • - la guarigione dall'infezione da SARS-CoV-2, ovvero • - l'effettuazione di un test molecolare o antigenico rapido con risultato negativo al virus SARS-CoV-2. <p>Il disposto di cui all'art. 9 septies citato prevede che a chiunque svolge un'attività lavorativa nel settore privato è fatto obbligo, ai fini dell'accesso nei luoghi in cui detta attività viene svolta, di possedere e di esibire su richiesta la certificazione verde COVID – 19.</p> <p>Analogha previsione vale anche per quei lavoratori che svolgono, sulla base di contratti</p>	

Logo Studio	Piano di Sicurezza e Coordinamento relativo al cantiere sito nel comune di Deposito: Via Roccazzo 77 - Palermo Piazzale J. Lennon Stadio delle Palme SCHEDE DI SICUREZZA	Rev. 00 del 07/04/23

Scheda n°27	FASI OPERATIVE	CODICE FO.RB.002
	<p>esterni, attività lavorativa nei luoghi sopra indicati. Lo scopo del presente documento è, quindi, definire le modalità attraverso le quali la Società può svolgere direttamente nei confronti dei dipendenti e dei fornitori esterni (lavoratori dipendenti o autonomi) i controlli sul possesso della certificazione verde Covid 19.</p> <p>2 MODALITA' DI CONTROLLO DIPENDENTI</p> <p>2.1. All'interno dell'Impresa, il possesso del Green Pass da parte dei lavoratori dipendenti verrà verificato quotidianamente a campione su tutta la popolazione aziendale, all'atto dell'ingresso in cantiere nel corso della giornata lavorativa, da parte di apposito soggetto incaricato con atto formale di nomina.</p> <p>2.2. Il soggetto incaricato effettuerà i controlli secondo le modalità previste dal DPCM 17 giugno 2021. A tal fine, verranno messi a disposizione della Società telefoni cellulari in cui è installata l'APP Verifica C19.</p> <p>3 INFORMATIVA AI DIPENDENTI</p> <p>3.1 I lavoratori della Società verranno resi edotti tramite apposita informativa delle modalità di verifica e di trattamento dei dati che non verranno raccolti, limitandosi la verifica al solo controllo della validità della certificazione verde COVID 19</p> <p>4 DIPENDENTE NON IN POSSESSO DEL GREEN PASS</p> <p>4.1 Laddove all'atto del controllo il dipendente della Società non esibisse un Green Pass valido, lo stesso verrà allontanato dal luogo di lavoro e considerato assente ingiustificato senza diritto alla retribuzione sino all'esibizione di un certificato valido e comunque non oltre il 31 dicembre 2021.</p> <p>5 CONTROLLO LAVORATORI FORNITORI ESTERNI</p> <p>5.1. In ottemperanza alla previsione di cui all'art. 9 septies, comma 4, D.L. 52/2021, i controlli in ordine alla verifica del possesso del Green Pass da parte dei lavoratori di fornitori esterni, verranno effettuati dai rispettivi datori di lavoro e dagli incaricati da parte della Società la quale effettuerà i controlli dei predetti soggetti all'atto dell'ingresso nell'area di lavoro.</p> <p>3) Green pass: violazioni e sanzioni a lavoratori e datori di lavoro</p> <p>Per le imprese con meno di quindici dipendenti, dopo il quinto giorno di assenza ingiustificata, il datore di lavoro può sospendere il lavoratore per la durata corrispondente a quella del contratto di lavoro stipulato per la sostituzione, comunque per un periodo non superiore a dieci giorni, rinnovabili per una sola volta (quindi per un massimo di 20 giorni) e non oltre il termine del 31 dicembre 2021.</p> <p>È pertanto possibile per le aziende con meno di 15 dipendenti, sostituire temporaneamente il lavoratore privo di Green Pass, stipulando un contratto a tempo determinato per sostituzione anche se di durata molto limitata.</p> <p>SANZIONI</p> <p>1. L'accesso dei lavoratori nei luoghi di lavoro in violazione dell'obbligo del possesso della Green Pass è punito con la sanzione da 600 a 1.500 euro, raddoppiata in caso di recidiva.</p> <p>2. Ai datori di lavoro che non svolgono le dovute verifiche, ovvero che non adottano le misure organizzative entro il 15 ottobre si applica una sanzione da 400 a 1.000 euro, raddoppiata in caso di recidiva.</p> <p>Le sanzioni possono essere accertate da tutti gli organi di controllo, nonché dal verificatore dell'Azienda e sono irrogate dal Prefetto.</p>	
Riferimenti normativi e note:	Decreto Legge n. 127/2021 e s.m.ed i.	
Valutazione del Rischio	Indice Magnitudo :Alto; Indice Frequenza :Media; Livello del rischio : Alto	
Allegato		

Logo Studio	Piano di Sicurezza e Coordinamento relativo al cantiere sito nel comune di Deposito: Via Roccazzo 77 - Palermo Piazzale J. Lennon Stadio delle Palme SCHEDE DI SICUREZZA	Rev. 00 del 07/04/23

Scheda n°28	FASI OPERATIVE		CODICE FO.SM.03
FASE N° 4.1.1	Smobilizzo e pulizia cantiere	Area Lavorativa: A1-A2-A3	
CATEGORIA:	SMOBILIZZO CANTIERE		
FASE OPERATIVA:	DEMOLIZIONE DI BASAMENTI PER BARACCHE E MACCHINE		
Dismissione di basamenti da predisporre in cantiere come supporto per baracche e macchine operatrici fisse.			
Schede attività elementari collegate:			
Schede macchine ed attrezzature collegate:	ATTREZ057	MARTELLO DEMOLITORE	
Schede macchine ed attrezzature collegate:	ATTREZ003	Martello demolitore ad aria compressa o elettrico a mano.	
Schede macchine ed attrezzature collegate:	ATTREZ030	AUTOCARRO-FURGONE	
		Vengono utilizzati per il trasporto di materiali di qualsiasi genere in genere imballato (furgoni) o sciolto (autocarri	
		MINIPALA TIPO SKID	
		E' costituita sostanzialmente da una benna montata su mezzo gommato ed è usata in genere per lo scavo ed il caricamento di materiali incoerenti (per esempio sabbia, ghiaia ecc.).	
Macchine ed attrezzature	Mazza, piccone, martello, pinze, tenaglie; martello demolitore, autocarro furgone; Autogru (per basamenti in legno).		
Rischi per la sicurezza:	Contatti con macchinari, organi in movimento Elettrocuzione Rumore Ribaltamento, perdita di stabilità Investimento di persone o cose Movimentazione manuale dei carichi		
Dispositivi di Protezione Individuali (DPI):	- Casco protettivo - Guanti - Scarpe di sicurezza - Otoprotettori - Tuta da lavoro		
Prescrizioni esecutive:	<ul style="list-style-type: none"> - Fornire ed utilizzare idonei dispositivi di protezione individuale con relative informazioni all'uso. - Verificare con frequenza le condizioni degli attrezzi con particolare riguardo alla solidità degli attacchi dei manici di legno agli elementi metallici. - Collegare la macchine operatrici all'impianto elettrico in assenza di tensione. - L'alimentazione deve essere fornita tramite quadro elettrico collegato a terra e munito dei dispositivi di protezione. - I cavi devono essere a norma CEI di tipo per posa mobile. - Verificare lo stato di conservazione dei cavi elettrici. Posizionare i cavi in modo da evitare danni per usura meccanica e così che non costituiscano intralcio. - Segnalare immediatamente eventuali danni ai cavi elettrici. - In base alla valutazione del livello di esposizione personale fornire idonei dispositivi di protezione individuale. (otoprotettori) con relative informazioni all'uso. - Verificare che le macchine operatrici utilizzate siano dotate di tutte le protezioni degli organi in movimento ed abbiano l'interruttore con bobina di sgancio. - Non indossare abiti svolazzanti. - Non introdurre attrezzi e/o arti nel bicchiere della betoniera durante la rotazione. - Non rimuovere le protezioni. - Non spostare le macchine operatrici dalla posizione stabilita. - Posizionare le macchine operatrici su base solida e piana evitando i rialzi instabili. - Rispettare le istruzioni ricevute per un'esatta e corretta posizione da assumere nella 		

Logo Studio	Piano di Sicurezza e Coordinamento relativo al cantiere sito nel comune di Deposito: Via Roccazzo 77 - Palermo Piazzale J. Lennon Stadio delle Palme SCHEDE DI SICUREZZA	Rev. 00 del 07/04/23

Scheda n°28	FASI OPERATIVE	CODICE FO.SM.03
	movimentazione dei carichi. - Per carichi pesanti e/o ingombranti la massa va movimentata con l'intervento di più persone al fine di ripartire e diminuire lo sforzo. - I basamenti di particolari ed importanti strutture devono essere allestiti tenendo conto delle caratteristiche delle strutture stesse e del terreno sul quale andranno a gravare.	
Riferimenti normativi e note:	D.Lgs. 81/08, D.Lgs.17/10	
Valutazione del Rischio	Indice Magnitudo :Lieve; Indice Frequenza :Media; Livello del rischio : Lieve	
Allegato		

Logo Studio	Piano di Sicurezza e Coordinamento relativo al cantiere sito nel comune di Deposito: Via Roccazzo 77 - Palermo Piazzale J. Lennon Stadio delle Palme SCHEDE DI SICUREZZA	Rev. 00 del 07/04/23

Scheda n°29	FASI OPERATIVE		CODICE FO.SM.04
FASE N° 4.1.1	Smobilizzo e pulizia cantiere	Area Lavorativa: A1-A2-A3	
CATEGORIA:	SMOBILIZZO CANTIERE		
FASE OPERATIVA:	DISMISSIONE DI DEPOSITO BOMBOLE DI GAS		
Rimozione in cantiere di magazzini e officine dove vengono depositati gas compressi per saldatura o taglio termico (ossigeno, acetilene) o di gas infiammabili, disciolti o liquefatti (GPL o altri).			
Schede attività elementari collegate:			
Schede macchine ed attrezzature collegate:	ATTREZ004	AUTOCARRO CON GRU Autogrù gommata, con stabilizzatori e braccio elevatore telescopico, per movimentazione carichi.	
Macchine ed attrezzature	Autocarro con gru		
Rischi per la sicurezza:	Incendio Ustioni Inalazione polveri, fibre, gas, vapori Esplosione		
Dispositivi di Protezione Individuali (DPI):	Guanti, calzature di sicurezza, abbigliamento protettivo, elmetto, autorespiratori, abbigliamento ignifugo		
Prescrizioni esecutive:	<ul style="list-style-type: none"> - Verificare l'esistenza della documentazione di prevenzione incendi prevista - Scegliere l'ubicazione del deposito bombole e loro posizionamento, considerando un possibile rischio d'incendio o d'esplosione - Posizionare il deposito bombole in luogo ben ventilato, lontano dai luoghi di lavoro dove vengono utilizzate le stesse, e da eventuali fonti di calore (fiamme, fucine, stufe, calore solare intenso e prolungato) - Avere cura di separare le bombole piene da quelle vuote, sistemandole negli appositi depositi opportunamente divisi e segnalati, posizionare le bombole sempre verticalmente, tenendole legate alle rastrelliere, alle pareti o sul carrello porta bombole, in modo che non possano cadere - Tenere in buono stato di funzionamento le valvole di protezione, i tubi, i cannelli, e gli attacchi, non sporcare con grasso od olio le parti della testa della bombola - Tenere ben stretti ai raccordi i tubi flessibili e proteggerli da calpestamenti - Evitare qualsiasi fuoriuscita di GPL perché essendo più pesante dell'aria può depositarsi nei punti più bassi (cantine, fosse), creando una miscela esplosiva che si può innescare anche solo con una scintilla (evitare pavimentazioni metalliche) - Verificare l'adeguatezza ed il funzionamento dei sistemi di estinzione presenti (idranti, estintori, ecc.) - Verificare o istituire idonea segnaletica di prescrizione e sicurezza nelle immediate vicinanze del deposito - Affergere i numeri telefonici relativi al pronto intervento da attivare in caso di necessità - Per l'installazione di impianti elettrici e d'illuminazione far riferimento alla normativa vigente, evitando categoricamente impianti improvvisati - La fase riguarda ogni mansione o attività, di pertinenza diretta o indiretta, svolta presso locali adibiti a deposito di bombole gas. 		
Riferimenti normativi e note:	D.Lgs. 81/08		
Valutazione del Rischio	Indice Magnitudo :Medio; Indice Frequenza :Media; Livello del rischio : Lieve		
Allegato			

Logo Studio	Piano di Sicurezza e Coordinamento relativo al cantiere sito nel comune di Deposito: Via Roccazzo 77 - Palermo Piazzale J. Lennon Stadio delle Palme SCHEDE DI SICUREZZA	Rev. 00 del 07/04/23

Scheda n°30	FASI OPERATIVE		CODICE FO.SM.09
FASE N° 4.1.1	Smobilizzo e pulizia cantiere	Area Lavorativa: A1-A2-A3	
CATEGORIA:	SMOBILIZZO CANTIERE		
FASE OPERATIVA:	RIMOZIONE IN CANTIERE DI MACCHINE OPERATRICI		
Rimozione in cantiere di macchine operatrici necessarie alla lavorazione di cantiere (betoniera a bicchiere, molazza, argano a bandiera, ecc.).			
Schede attività elementari collegate:			
Schede macchine ed attrezzature collegate:	ATTREZ004	AUTOCARRO CON GRU Autogrù gommata, con stabilizzatori e braccio elevatore telescopico, per movimentazione carichi.	
Macchine ed attrezzature	<ul style="list-style-type: none"> - Attrezzi d'uso comune. - Autocarro con braccio idraulico. - autocarro. - utensili elettrici portatili. - scale. - funi e ganci. 		
Rischi per la sicurezza:	Contatti con macchinari, organi in movimento Investimento di persone o cose Ribaltamento, perdita di stabilità Caduta di materiale dall'alto Schiacciamento		
Dispositivi di Protezione Individuali (DPI):	<ul style="list-style-type: none"> - Casco protettivo - Guanti - Scarpe di sicurezza - Otoprotettori - Tuta da lavoro 		
Prescrizioni esecutive:	<ul style="list-style-type: none"> - Prima dell'inizio dei lavori organizzare le aree operative, gli spazi liberi, gli ingombri la disposizione ordinata del materiale e delle attrezzature strettamente necessarie, per poter effettuare con sicurezza gli spostamenti senza provocare situazioni di pericolo - L'area di lavoro deve essere completamente segnalata e deve essere impedito l'ingresso a qualunque addetto non attivo nell'operazione di montaggio - Durante lo svolgimento del lavoro, gli utensili e le attrezzature non utilizzate devono essere custodite in guaine o assicurate in modo da impedirne la caduta - E' obbligatorio utilizzare i ponti mobili con ruote bloccate durante le operazioni di lavorazione in altezza - Si devono utilizzare idonei mezzi di sollevamento in relazioni al carico e verificare che le funi ed i ganci siano muniti del contrassegno previsto - Le imbracature devono essere eseguite correttamente. - Nel sollevamento dei materiali attenersi alle norme di sicurezza esposte. - Nella guida dell'elemento in sospensione usare sistemi che consentano di operare a distanza di sicurezza (funi, aste, ecc.). - Verificare preliminarmente l'efficacia dei dispositivi d'arresto e fine corsa. - accertarsi della solidità del terreno e posizionarsi in piano estendendo al massimo gli stabilizzatori - per l'esecuzione di lavori di completamento o di manutenzione, qualora le opere provvisionali siano già state rimosse, è necessario operare con molta cautela utilizzando un sistema idoneo anticaduta personale, la cui fune di trattenuta risulti vincolata a supporti che offrano le dovute garanzie - durante il sollevamento e il trasporto il gruista non deve passare con i carichi sospesi sopra le persone; se vi sono persone sotto il carico il gruista dovrà interrompere 		

Logo Studio	Piano di Sicurezza e Coordinamento relativo al cantiere sito nel comune di Deposito: Via Roccazzo 77 - Palermo Piazzale J. Lennon Stadio delle Palme SCHEDE DI SICUREZZA	Rev. 00 del 07/04/23

Scheda n°30	FASI OPERATIVE	CODICE FO.SM.09
	<p>l'operazione fino al loro allontanamento</p> <ul style="list-style-type: none"> - la velocità del vento ammassa per non interrompere le operazioni di montaggio deve essere determinata in cantiere tenendo conto della superficie e del peso degli elementi oltreché del tipo di apparecchi di sollevamento utilizzati; nella norma vanno sospese le opere di montaggio se la velocità del vento supera i 60 Km/h - il carico dovrà essere portato su idonei piani di sbarco del materiale - per nessun motivo si devono lasciare i materiali in condizioni di equilibrio precario - nelle operazioni di posa occorre assicurare la stabilità dei materiali installati eseguendo fissaggi corretti e completi - Fornire idonei dispositivi di protezione individuale con relative informazioni all'uso. - Predisporre adeguati percorsi per i mezzi. - I percorsi non devono avere pendenze eccessive. - Tenersi a distanza di sicurezza dai mezzi operativi in movimento. - Non consentire l'utilizzo dei mezzi a personale non qualificato. - Prestare attenzione alle segnalazioni acustiche o luminose ed alla segnaletica di sicurezza. - Usare tavole con spessore di 5 cm e di lunghezza adeguata per dare una pendenza non eccessiva al tavolato. - Inchiodare le tavole con dei traversi per evitare che si scostino. - Collegare la macchina operatrice all'impianto elettrico in assenza di tensione. - L'alimentazione deve essere fornita tramite quadro elettrico collegato a terra e munito dei dispositivi di protezione. - Verificare lo stato di conservazione dei cavi elettrici. - Posizionare i cavi in modo da evitare danni per usura meccanica. - Segnalare immediatamente eventuali danni ai cavi elettrici. - I cavi devono essere a norma CEI di tipo per posa mobile. - Verificare che la macchina sia dotata di tutte le protezioni prescritte. - Rispettare le istruzioni ricevute per un'esatta e corretta posizione da assumere nella movimentazione dei carichi. Per carichi pesanti e/o ingombranti la massa va movimentata con l'intervento di più persone al fine di ripartire e diminuire lo sforzo. - Se la macchina operatrice è installata nelle vicinanze di un ponteggio o nel raggio d'azione dell'apparecchio di sollevamento occorre realizzare un solido impalcato sovrastante il posto di lavoro a protezione contro la caduta di materiali dall'alto. - i lavoratori devono segnalare immediatamente al capocantiere qualsiasi anomalia riscontrata 	
Riferimenti normativi e note:	D.Lgs. 81/08	
Valutazione del Rischio	Indice Magnitudo :Medio; Indice Frequenza :Media; Livello del rischio : Lieve	
Allegato		

Logo Studio	Piano di Sicurezza e Coordinamento relativo al cantiere sito nel comune di Deposito: Via Roccazzo 77 - Palermo Piazzale J. Lennon Stadio delle Palme SCHEDE DI SICUREZZA	Rev. 00 del 07/04/23

Scheda n°31	FASI OPERATIVE		CODICE FO.SM.10
FASE N° 4.1.1	Smobilizzo e pulizia cantiere	Area Lavorativa: A1-A2-A3	
CATEGORIA:	SMOBILIZZO CANTIERE		
FASE OPERATIVA:	SMONTAGGIO BARACCHE		
Smontaggio delle strutture provvisorie da adibire ad uffici, depositi, servizi, mensa, ecc.			
Schede attività elementari collegate:			
Schede macchine ed attrezzature collegate:	ATTREZ004	AUTOCARRO CON GRU Autogrù gommata, con stabilizzatori e braccio elevatore telescopico, per movimentazione carichi.	
Macchine ed attrezzature	Autogrù Camion Mazza Piccone Badile Filo di ferro Materiale minuto		
Rischi per la sicurezza:	Contatti con macchinari, organi in movimento Elettrocuzione Rumore Ribaltamento, perdita di stabilità Caduta di materiale dall'alto Schiacciamento Investimento di persone o cose Movimentazione manuale dei carichi		
Dispositivi di Protezione Individuali (DPI):	- Casco protettivo - Guanti - Scarpe di sicurezza - Otoprotettori - Tuta da lavoro		
Prescrizioni esecutive:	<ul style="list-style-type: none"> - Fornire ed utilizzare idonei dispositivi di protezione individuale con relative informazioni all'uso. - Verificare con frequenza le condizioni degli attrezzi con particolare riguardo alla solidità degli attacchi dei manici di legno agli elementi metallici. - Collegare la macchine operatrici all'impianto elettrico in assenza di tensione. - L'alimentazione deve essere fornita tramite quadro elettrico collegato a terra e munito dei dispositivi di protezione. - I cavi devono essere a norma CEI di tipo per posa mobile. - Verificare lo stato di conservazione dei cavi elettrici. Posizionare i cavi in modo da evitare danni per usura meccanica e così che non costituiscano intralcio. - Segnalare immediatamente eventuali danni ai cavi elettrici. - Non indossare abiti svolazzanti. - Rispettare le istruzioni ricevute per un'esatta e corretta posizione da assumere nella movimentazione dei carichi. - Per carichi pesanti e/o ingombranti la massa va movimentata con l'intervento di più persone al fine di ripartire e diminuire lo sforzo. - Gli operatori dovranno provvedere a pulire le zone dove andranno sistemate le costruzioni. - Si provvederà alla sistemazione dei piani di appoggio delle strutture prefabbricate e si appronteranno le pedane di legno da porre davanti alle porte d'ingresso. - L'operatore autista, che trasporterà i prefabbricati, si avvicinerà alla zona in base alle 		

Logo Studio	Piano di Sicurezza e Coordinamento relativo al cantiere sito nel comune di Deposito: Via Roccazzo 77 - Palermo Piazzale J. Lennon Stadio delle Palme SCHEDE DI SICUREZZA	Rev. 00 del 07/04/23

Scheda n°31	FASI OPERATIVE	CODICE FO.SM.10
	<p>indicazioni che verranno date da uno dei due operatori, all'uopo istruito. L'automezzo, dotato di gru a bordo, prima di scaricare i prefabbricati, verrà bloccato e sistemato in modo da non creare rischi riguardo al ribaltamento.</p> <ul style="list-style-type: none"> - Il carico in discesa sarà guidato dagli operatori per mezzo di cime e attraverso comandi verbali. Quando i prefabbricati saranno definitivamente sganciati dall'organo di sollevamento, l'operatore a terra darà il via libera al guidatore il quale sarà autorizzato a rimuovere i mezzi di stabilizzazione del camion e muoversi. - Gli operatori provvederanno quindi ad eseguire gli ancoraggi del prefabbricato al suolo come previsto dai grafici e dalle istruzioni per il montaggio - Valutare il cantiere in termini di organizzazione generale per il corretto posizionamento dei servizi - Utilizzare materiale che conservi le sue caratteristiche di resistenza durante tutta la durata dei lavori - Le vie di transito vanno mantenute curate e non devono essere ingombrate da materiali che ostacolano la normale circolazione. Il traffico pesante va incanalato lontano dai margini di scavo, dagli elementi di base di ponteggi e impalcature e, in linea di principio, da tutti i punti pericolosi. Quando necessario bisogna imporre limiti di velocità e creare passaggi separati per i soli pedoni. - Ubicare gli uffici in modo opportuno, lontani dalle zone operative più intense - I servizi (bagni, docce, spogliatoi, refettorio) debbono essere ricavati in baracche opportunamente coibentate, illuminate, aerate, riscaldate durante la stagione fredda e comunque previste e costruite per questo uso - Quando necessario, devono essere predisposti dormitori, capaci di ospitare e proteggere efficacemente i lavoratori contro gli agenti atmosferici. - Se il cantiere è lontano dai posti pubblici permanenti di pronto soccorso va prevista una camera di medicazione. Essa risulta obbligatoria qualora le attività presentino rischi di scoppio, asfissia, infezione o avvelenamento e quando l'impresa occupi più di 50 addetti soggetti all'obbligo delle visite mediche preventive e periodiche. - Sensibilizzazione periodica al personale operante relativamente ai rischi specifici delle operazioni da eseguire - Attuare gli interventi tecnici, organizzativi e procedurali concretamente attuabili al fine di ridurre al minimo i rischi derivanti dall'esposizione al rumore - Provvedere a mantenere puliti: il servizio igienico e tutte le installazioni; - Allestire mezzi di pronto soccorso e profilassi e la cassetta di medicazione; - Usare i mezzi personali di protezione (elmetto, guanti, scarpe, tuta). - Verificare l'efficienza e l'efficacia dei D.P.I.; - Tenere a disposizione estintori a polvere secca tarati e controllati all'interno dei prefabbricati (uno ogni prefabbricato). 	
Riferimenti normativi e note:	D.Lgs. 81/08	
Valutazione del Rischio	Indice Magnitudo :Medio; Indice Frequenza :Media; Livello del rischio : Lieve	
Allegato		

Logo Studio	Piano di Sicurezza e Coordinamento relativo al cantiere sito nel comune di Deposito: Via Roccazzo 77 - Palermo Piazzale J. Lennon Stadio delle Palme SCHEDE DI SICUREZZA	Rev. 00 del 07/04/23

Scheda n°32	FASI OPERATIVE		CODICE FO.SM.16
FASE N° 4.1.1	Smobilizzo e pulizia cantiere	Area Lavorativa: A1-A2-A3	
CATEGORIA:	SMOBILIZZO CANTIERE		
FASE OPERATIVA:	RIMOZIONE RECINZIONE DI CANTIERE		
Dismissione totale della Recinzione dell'area di lavoro.			
Schede attività elementari collegate:			
Schede macchine ed attrezzature collegate:	ATTREZ003	AUTOCARRO-FURGONE Vengono utilizzati per il trasporto di materiali di qualsiasi genere in genere imballato (furgoni) o sciolto (autocarri	
Schede macchine ed attrezzature collegate:	ATTREZ004	AUTOCARRO CON GRU Autogrù gommata, con stabilizzatori e braccio elevatore telescopico, per movimentazione carichi.	
Schede macchine ed attrezzature collegate:	ATTREZ017	UTENSILI ELETTRICI PORTATILI	
Macchine ed attrezzature	Attrezzi manuali, mazza, piccone, martello, pinze, tenaglie Autocarro		
Rischi per la sicurezza:	Urti, compressioni, impatti, colpi Caduta a livello e scivolamento Caduta dall'alto Movimentazione manuale dei carichi		
Dispositivi di Protezione Individuali (DPI):	Guanti, scarpe di sicurezza, elmetto, tuta da lavoro		
Prescrizioni esecutive:	<ul style="list-style-type: none"> - Usare i dispositivi di protezione individuale forniti. Verificare con frequenza le condizioni degli attrezzi con particolare riguardo alla solidità degli attacchi dei manici di legno agli elementi metallici. - In base alla valutazione del livello di esposizione personale fornire idonei dispositivi di protezione individuale (otoprotettori) con relative informazioni all'uso. - Rispettare le istruzioni ricevute per un'esatta e corretta posizione da assumere nella movimentazione dei carichi. Per carichi pesanti e/o ingombranti la massa va movimentata con l'intervento di più persone al fine di ripartire e diminuire lo sforzo. - Tenersi a distanza di sicurezza dai mezzi operativi in movimento. - Prestare attenzione alle segnalazioni acustiche e/o luminose ed alla segnaletica di sicurezza. - Per le recinzioni collocate ai margini della carreggiata stradale, si deve prestare attenzione agli autoveicoli in transito e posizionare adeguata segnaletica come previsto dal Codice della Strada. - L'ingombro deve essere segnalato mediante illuminazione per le ore notturne. - Utilizzare materiale che conservi le sue caratteristiche di resistenza durante tutta la durata dei lavori - Collocazione dei cartelli di segnalazione ed avvertimento in tutti i punti più visibili per gli operatori e per i visitatori - Installazione idonei cancelli di legno o di ferro. Dovranno garantire la chiusura durante le ore in cui il cantiere non opera. - Verificare l'uso costante dei D.P.I. da parte di tutto il personale operante - Sensibilizzazione periodica al personale operante relativamente ai rischi specifici delle operazioni da eseguire - Nell'allestimento della recinzione si deve tenere conto, per la sua distanza con l'opera da demolire, dell'altezza di quest'ultima per evitare che del materiale possa accidentalmente cadere al di fuori dell'area dei lavori. - Per infiggere a terra i pali, predisporre apposito piano mobile di lavoro, robusto e delle 		

Logo Studio	Piano di Sicurezza e Coordinamento relativo al cantiere sito nel comune di Deposito: Via Roccazzo 77 - Palermo Piazzale J. Lennon Stadio delle Palme SCHEDE DI SICUREZZA	
		Rev. 00 del 07/04/23

Scheda n°32	FASI OPERATIVE	CODICE FO.SM.16
	dimensioni di 1x1	
Riferimenti normativi e note:	D.Lgs. 81/08	
Valutazione del Rischio	Indice Magnitudo :Lieve; Indice Frequenza :Bassa; Livello del rischio : Trascurabile	
Allegato		

Logo Studio	Piano di Sicurezza e Coordinamento relativo al cantiere sito nel comune di Deposito: Via Roccazzo 77 - Palermo Piazzale J. Lennon Stadio delle Palme SCHEDE DI SICUREZZA	Rev. 00 del 07/04/23

Scheda n°33	ATTIVITA' ELEMENTARI		CODICE AE001
FASE N° 3.1.1	Stesa di manto bituminoso	Area Lavorativa: A1-A2-A3	
Operazione:	MOVIMENTAZIONE CARICHI CON CARRIOLA		
Trasporto di materiale di cantiere mediante carriola con relativo carico e scarico.			
Macchine ed Attrezzature:	Carriola		
Rischi per la sicurezza:	Movimentazione manuale dei carichi Caduta, sbilanciamento materiale trasportato Investimento di persone o cose		
Dispositivi di Protezione Individuali (DPI):	- Scarpe antinfortunistiche - Guanti di pelle		
Prescrizioni esecutive:	- Verificare preliminarmente l'idoneità fisica del lavoratore all'attività. - Evitare il trasporto manuale di materiali eccedente i 30 Kg. - Effettuare opportune soste ed evitare turni di lavoro prolungati senza interruzioni. - Controllare l'idoneità del percorso ove si opera con la carriola. - Rispettare le disposizioni e le procedure di smaltimento imposte dalle vigenti leggi nel caso di rifiuti tossici e speciali. - Controllare che non ci sia personale non addetto nelle aree circostanti i percorsi - Verificare la pressione di gonfiaggio del pneumatico della carriola - Evitare percorsi difficoltosi in salita e/o discesa		
Riferimenti normativi e note:	D.Lgs. 81/08		
Allegato			

Logo Studio	Piano di Sicurezza e Coordinamento relativo al cantiere sito nel comune di Deposito: Via Roccazzo 77 - Palermo Piazzale J. Lennon Stadio delle Palme SCHEDE DI SICUREZZA	Rev. 00 del 07/04/23

Scheda n°34	ATTIVITA' ELEMENTARI		CODICE AE002
FASE N° 2.1.1	Posa cavi elettrici	Area Lavorativa: A1-A2-A3	
FASE N° 2.1.3	Montaggio quadri elettrici	Area Lavorativa: A1-A2-A3	
FASE N° 2.2.1	Impianti citofonici	Area Lavorativa: A1-A2-A3	
FASE N° 2.2.2	Installazione antenne televisive	Area Lavorativa: A1-A2-A3	
FASE N° 2.2.3	Impianti fonia-dati	Area Lavorativa: A1-A2-A3	
Operazione:	TRASPORTO MATERIALI CON MEZZO MECCANICO		
Trasporto di materiali eseguito da autocarro con relativo carico e scarico effettuato con mezzi meccanici.			
Macchine ed Attrezzature:	Autocarro, Grù/Pala meccanica		
Rischi per la sicurezza:	Carico e scarico materiale Ribaltamento, perdita di stabilità Investimento di persone o cose Inalazione gas di scarico Presenza di persone estranea in zona a rischio Esposizione a polveri Errata manovra operatore Scarsa manutenzione mezzi meccanici Crollo di pareti o solai per cedimenti strutturali Rumore Vibrazioni		
Dispositivi di Protezione Individuali (DPI):	Casco protettivo Guanti di pelle Scarpe di sicurezza Tuta protettiva Mascherina		
Prescrizioni esecutive:	<ul style="list-style-type: none"> - Le macchine devono essere mantenute in efficienza secondo il programma di manutenzione del produttore. - Prima di utilizzare i macchinari devono comunque essere verificate le condizioni di efficienza dell'impianto frenante, dei dispositivi di segnalazione acustica e luminosa e degli specchi retrovisori. - Il numero di passeggeri trasportati dall'autocarro deve essere quello consentito dal libretto di circolazione. - E' vietato trasportare passeggeri nel cassone. - Il percorso degli automezzi deve essere separato e segnalato dal percorso pedonale nell'ambito del cantiere. - Le manovre che possono presentare rischi (retromarcia, accosti, ecc.) devono essere assistite da personale a terra. - Il carico dell'automezzo non deve oltrepassare l'altezza delle sponde del cassone. - Lo stazionamento del mezzo in luoghi chiusi deve essere compatibile con le caratteristiche di areazione dei locali. - L'operatore deve essere stato sottoposto ad adeguata formazione. - Prima di effettuare le operazioni con l'escavatore verificare che non vi siano persone nel raggio di azione della macchina e pericoli di urti contro strutture fisse, mobili e cavi elettrici e posizionare idonea segnaletica in presenza di traffico. - Non utilizzare l'escavatore come gru di cantiere. - Il braccio dell'escavatore va bloccato se non si stanno eseguendo manovre. - Dovranno essere adottati accorgimenti e misure contro il rumore. - La pulizia degli automezzi deve essere effettuata con regolarità ed affidata ad un responsabile della manutenzione. - Rispettare le disposizioni e le procedure di smaltimento imposte dalle vigenti leggi nel caso 		

Logo Studio	Piano di Sicurezza e Coordinamento relativo al cantiere sito nel comune di Deposito: Via Roccazzo 77 - Palermo Piazzale J. Lennon Stadio delle Palme SCHEDE DI SICUREZZA	Rev. 00 del 07/04/23

Scheda n°34	ATTIVITA' ELEMENTARI	CODICE AE002
	di rifiuti tossici e speciali. - Controllare che non ci sia personale non addetto nel raggio di azione delle macchine - Bagnare le polveri derivanti dalle operazioni di carico e scarico	
Riferimenti normativi e note:	D.Lgs. 81/08	
Allegato		

Logo Studio	Piano di Sicurezza e Coordinamento relativo al cantiere sito nel comune di Deposito: Via Roccazzo 77 - Palermo Piazzale J. Lennon Stadio delle Palme SCHEDE DI SICUREZZA	Rev. 00 del 07/04/23

Scheda n°35	ATTIVITA' ELEMENTARI		CODICE AE017
FASE N° 2.4.1	Posa di intonaco e tinteggiatura	Area Lavorativa: A1-A2-A3	
Operazione:	PREPARAZIONE DI INTONACO		
Preparazione di intonaco in cantiere eseguito con malta cementizia, sabbia di fiume e calce idrata			
Macchine ed Attrezzature:	Betoniera/molazza, cazzuola, utensili di uso comune		
Rischi per la sicurezza:	Elettrocuzione Rischio chimico Ribaltamento, perdita di stabilità Rumore Esposizione a polveri Contatti con macchinari, organi in movimento Proiezione di schegge e materiali Abrasioni, ferite, punture, tagli Urti, compressioni, impatti, colpi Movimentazione manuale dei carichi Cesoiamento		
Dispositivi di Protezione Individuali (DPI):	- Tuta protettiva - Casco - Guanti - Scarpe di sicurezza - Mascherina con filtro specifico - Otoprotettori		
Prescrizioni esecutive:	- Non rimuovere i dispositivi di sicurezza e le protezioni della betoniera (organi di trasmissione e manovra, corona, tazza). - Seguire il programma di manutenzione previsto dal costruttore (libretto di uso e manutenzione del mezzo). - Evitare la movimentazione manuale di carichi pesanti (utilizzare sacchi di cemento da 25 Kg). - Rispettare le istruzioni di sicurezza riportate nel libretto di uso e manutenzione dei mezzi utilizzati. - Verificare che sia presente la tettoia di protezione della postazione di manovra. - Verificare l'idoneità del quadro generale, dei collegamenti elettrici e dell'impianto di terra. - Nel caso di prodotti preconfezionati rispettare le specifiche di sicurezza riportate sulla scheda tecnica del prodotto. - Lasciare la macchina in perfette condizioni di efficienza e manutenzione. - Segnalare eventuali malfunzionamenti della betoniera. - Per quanto riguarda le misure di prevenzione dei mezzi utilizzati fare riferimento alle relative schede dei mezzi d'opera.		
Riferimenti normativi e note:	D.Lgs. 81/08		
Allegato			

Logo Studio	Piano di Sicurezza e Coordinamento relativo al cantiere sito nel comune di Deposito: Via Roccazzo 77 - Palermo Piazzale J. Lennon Stadio delle Palme SCHEDE DI SICUREZZA	Rev. 00 del 07/04/23

Scheda n°36	ATTIVITA' ELEMENTARI		CODICE AE030
FASE N° 2.1.1	Posa cavi elettrici	Area Lavorativa: A1-A2-A3	
FASE N° 2.1.2	Posa apparecchiature di comando e distribuzione	Area Lavorativa: A1-A2-A3	
FASE N° 2.1.3	Montaggio quadri elettrici	Area Lavorativa: A1-A2-A3	
FASE N° 2.1.4	Impianto di terra	Area Lavorativa: A1-A2-A3	
FASE N° 2.2.1	Impianti citofonici	Area Lavorativa: A1-A2-A3	
FASE N° 2.2.3	Impianti fonia-dati	Area Lavorativa: A1-A2-A3	
FASE N° 2.3.1	Esecuzione di tracce murarie	Area Lavorativa: A1-A2-A3	
Operazione:	ESECUZIONE DI TRACCE		
Esecuzione di tracce per impianti tecnologici eseguite a mano o con martelletto elettrico su muratura.			
Macchine ed Attrezzature:	Attrezzi manuali, martello, scalpello Martelletto elettrico Scale a mano e doppie Trabattello		
Rischi per la sicurezza:	Urti, compressioni, impatti, colpi Caduta a livello e scivolamento Caduta dall'alto Elettrocuzione Abrasioni, ferite, punture, tagli Proiezione di schegge e materiali Caduta dall'alto da opera provvisoria Caduta dall'alto da scala portatile		
Dispositivi di Protezione Individuali (DPI):	Guanti, scarpe di sicurezza, elmetto, tuta da lavoro, occhiali protettivi		
Prescrizioni esecutive:	<ul style="list-style-type: none"> - Usare utensili elettrici con doppio isolamento garantito dal marchio di qualità. - L'alimentazione deve essere fornita tramite quadro elettrico collegato a terra e munito dei dispositivi di protezione. - I cavi devono essere a norma CEI di tipo per posa mobile. - Verificare lo stato di conservazione dei cavi elettrici. - Collegare l'attrezzo all'impianto elettrico in assenza di tensione. - Posizionare i cavi in modo da evitare danni per usura meccanica e così che non costituiscano intralcio. - Segnalare immediatamente eventuali danni ai cavi elettrici. - Verificare con frequenza le condizioni degli attrezzi con particolare riguardo alla solidità degli attacchi dei manici di legno agli elementi metallici. - Usare trabattelli verificati da tecnico abilitato, con coefficiente di sicurezza contro il ribaltamento uguale a due. Fissare il trabattello a terra, per particolari altezze anche con ausilio di puntoni. - Il piano di scorrimento delle ruote deve essere livellato. - Il carico del trabattello sul terreno deve essere ripartito con tavole. - Controllare con la livella l'orizzontalità della base. - Non spostare il trabattello con sopra persone o materiale - Le scale di accesso ai posti di lavoro dovranno avere piedini di appoggio antisdrucciolevoli fissate in sommità ed elevarsi almeno un metro oltre il piano di sbarco. - L'impalco del ponteggio esterno deve essere accostato al filo del fabbricato è ammessa una distanza massima di cm.20 solo per lavori di finitura esterna. - E' vietato sovraccaricare gli impalchi dei ponteggi e dei ponti su cavalletti con materiale di costruzione 		
Riferimenti normativi e	D.Lgs. 81/08		

Logo Studio	Piano di Sicurezza e Coordinamento relativo al cantiere sito nel comune di Deposito: Via Roccazzo 77 - Palermo Piazzale J. Lennon Stadio delle Palme SCHEDE DI SICUREZZA	Rev. 00 del 07/04/23

Scheda n°36	ATTIVITA' ELEMENTARI	CODICE AE030
note:		
Allegato		

Logo Studio	Piano di Sicurezza e Coordinamento relativo al cantiere sito nel comune di Deposito: Via Roccazzo 77 - Palermo Piazzale J. Lennon Stadio delle Palme SCHEDE DI SICUREZZA	Rev. 00 del 07/04/23

Scheda n°37	ATTIVITA' ELEMENTARI		CODICE AE064
FASE N° 5	ATTIVITÀ DI CANTIERE CON RISCHIO BIOLOGICO	Area Lavorativa: A1-A2-A3	
FASE N° 6	ACCESSO IN CANTIERE - GREEN PASS	Area Lavorativa: A1-A2-A3	
Operazione:	USO MASCHERINA FACCIALE FILTRANTE		
Macchine ed Attrezzature:			
Rischi per la sicurezza:	Infezioni virali polmonari Febbri virali		
Dispositivi di Protezione Individuali (DPI):	Mascherine facciali FFP2 - FFP3		
Prescrizioni esecutive:	<p>Le maschere facciali ad uso medico EN 14683 devono essere marcate CE in accordo con Direttiva 93/42/CEE o Regolamento (UE) 2017/745 (applicabile a decorrere dal 26 maggio 2020, entrato in vigore il 25 Maggio 2017). Le maschere facciali ad uso medico specificate nella presente norma europea sono classificate in due tipi (Tipo I e Tipo II) secondo l'efficienza di filtrazione batterica, mentre il Tipo II è ulteriormente suddiviso a seconda che la maschera sia resistente o meno agli spruzzi. La "R" indica la resistenza agli spruzzi.</p> <p>Mascherine EN 149 Le semimaschere filtranti antipolvere EN 149 sono classificate in base alla loro efficienza filtrante e della loro perdita di tenuta verso l'interno totale massima. Sono previste 3 classi: - FFP1 - FFP2 - FFP3 La perdita di tenuta totale verso l'interno è costituita da tre componenti: - perdita di tenuta facciale; - perdita di tenuta della valvola di espirazione (se presente); - penetrazione del filtro. Per le semimaschere filtranti antipolvere indossate in conformità alle informazioni del fabbricante, i risultati di almeno 46 dei 50 esercizi individuali (cioè 10 soggetti x 5 esercizi) per la perdita di tenuta totale verso l'interno non devono essere maggiori di: - 25% per FFP1 - 11% per FFP2 - 5% per FFP3 e, in aggiunta, almeno 8 delle 10 medie aritmetiche relative a ciascun portatore per la perdita di tenuta totale verso l'interno non devono essere maggiori di: - 22% per FFP1 - 8% per FFP2 - 2% per FFP3</p> <p>Come indossare la mascherina (v. immagine allegata):</p> <p>Assicurarsi che il viso sia pulito e rasato. I respiratori non devono essere indossati in presenza di barba, baffi e basette che possono impedire una buona aderenza al viso. Assicurarsi che i capelli siano raccolti indietro e non ci siano gioielli che interferiscono con il bordo di tenuta del respiratore</p> <ol style="list-style-type: none"> 1. Con il rovescio del respiratore rivolto verso l'alto, aiutandosi con la linguetta, separare il lembo superiore ed inferiore del respiratore fino a ottenere una forma a conchiglia. Piegare leggermente il centro dello stringinaso. 2. Assicurarsi che non vi siano pieghe all'interno di ciascun lembo. 3. Tenere il respiratore in una mano, con il lato aperto rivolto verso il viso. Afferrare con l'altra mano entrambi gli elastici. Posizionare il respiratore sotto il mento con lo stringinaso rivolto verso l'alto e tirare gli elastici sopra il capo. 4. Posizionare l'elastico superiore sulla sommità del capo e quello inferiore sotto le orecchie. Gli elastici non devono essere attorcigliati. Aggiustare i lembi superiore e inferiore fino ad 		

Logo Studio	Piano di Sicurezza e Coordinamento relativo al cantiere sito nel comune di Deposito: Via Roccazzo 77 - Palermo Piazzale J. Lennon Stadio delle Palme SCHEDE DI SICUREZZA	Rev. 00 del 07/04/23

Scheda n°37	ATTIVITA' ELEMENTARI	CODICE AE064
	<p>ottenere una tenuta ottimale e assicurarsi.</p> <p>5. Usando entrambe le mani, modellare lo stringinaso facendolo aderire perfettamente a naso e guance.</p> <p>6. Effettuare la prova di tenuta coprendo il respiratore con entrambe le mani facendo attenzione a non modificarne la tenuta</p> <p>Se si usa un respiratore senza valvola - espirare con decisione Se si usa un respiratore con valvola - inspirare con decisione Se si percepiscono perdite d'aria intorno al naso, aggiustare lo stringinaso. Se si percepiscono perdite d'aria lungo i bordi del respiratore, riposizionare gli elastici e ripetere la prova di tenuta.</p>	
Riferimenti normativi e note:	D.Lgs. 81/08 - D.P.C.M. 11 Marzo 2020	
Allegato		

Logo Studio	Piano di Sicurezza e Coordinamento relativo al cantiere sito nel comune di Deposito: Via Roccazzo 77 - Palermo Piazzale J. Lennon Stadio delle Palme SCHEDE DI SICUREZZA	Rev. 00 del 07/04/23

Scheda n°38	ATTIVITA' ELEMENTARI		CODICE AE065
FASE N° 5	ATTIVITÀ DI CANTIERE CON RISCHIO BIOLOGICO	Area Lavorativa: A1-A2-A3	
FASE N° 6	ACCESSO IN CANTIERE - GREEN PASS	Area Lavorativa: A1-A2-A3	
Operazione:	LAVAGGIO MANI		
Macchine ed Attrezzature:			
Rischi per la sicurezza:	Infezioni virali polmonari Febbri virali		
Dispositivi di Protezione Individuali (DPI):	Guanti protettivi		
Prescrizioni esecutive:	<p>Il lavaggio delle mani ha lo scopo di garantire un'adeguata pulizia e igiene delle mani attraverso una azione meccanica.</p> <p>Per l'igiene delle mani è sufficiente il comune sapone, ma, in assenza di acqua si può ricorrere ai cosiddetti igienizzanti per le mani (hand sanitizers), a base alcolica. Si ricorda che una corretta igiene delle mani richiede che si dedichi a questa operazione non meno di 40-60 secondi se si operiamo per il lavaggio con acqua e sapone e non meno di 30-40 secondi se invece si è scelto l'uso di igienizzanti a base alcolica.</p> <p>Questi prodotti vanno usati quando le mani sono asciutte, altrimenti non sono efficaci e se si usano frequentemente possono provocare secchezza della cute.</p> <p>In commercio esistono presidi medico-chirurgici e biocidi autorizzati con azione battericida, ma bisogna fare attenzione a non abusarne.</p> <p>L'uso prolungato potrebbe favorire nei batteri lo sviluppo di resistenze nei confronti di questi prodotti, aumentando il rischio di infezioni.</p> <p>Lavare frequentemente le mani è importante, soprattutto quando si trascorre molto tempo in luoghi pubblici.</p> <p>Il lavaggio delle mani è particolarmente importante in alcune situazioni, ad esempio:</p> <p>PRIMA DI</p> <ul style="list-style-type: none"> o mangiare o maneggiare o consumare alimenti o somministrare farmaci o medicare o toccare una ferita o applicare o rimuovere le lenti a contatto o usare il bagno o toccare un ammalato <p>DOPO</p> <ul style="list-style-type: none"> o aver tossito, starnutito o soffiato il naso o essere stati a stretto contatto con persone ammalate o essere stati a contatto con animali o aver usato il bagno o aver toccato cibo crudo, in particolare carne, pesce, pollame e uova o aver maneggiato spazzatura o aver usato un telefono pubblico, maneggiato soldi, ecc. o aver usato un mezzo di trasporto (bus, taxi, auto, ecc.) o aver soggiornato in luoghi molto affollati 		
Riferimenti normativi e note:	D.Lgs. 81/08 - D.P.C.M. 11 Marzo 2020		
Allegato			

Logo Studio	Piano di Sicurezza e Coordinamento relativo al cantiere sito nel comune di Deposito: Via Roccazzo 77 - Palermo Piazzale J. Lennon Stadio delle Palme SCHEDE DI SICUREZZA	Rev. 00 del 07/04/23

Scheda n°39	MACCHINE ED ATTREZZATURE	CODICE ATTREZ001
FASE N° 3.3	Demolizione manufatti stradali	Area Lavorativa: A1-A2-A3
Descrizione macchina:	AUTOCARRI - DUMPER	
Sono automezzi utilizzati per il trasporto all'interno del cantiere o su strada di materiale quale terra, sabbia, cemento ecc.		
Rischi per la sicurezza:	Investimento di persone o cose Errata manovra operatore Caduta di materiale dall'alto Cedimento parti meccaniche della macchine Vibrazioni Rumore Caduta a livello e scivolamento	
Dispositivi di Protezione Individuali (DPI):	guanti, scarpe di sicurezza, tuta, casco, dispositivi otoprotettori	
Prescrizioni esecutive:	PRIMA DELL'USO verificare l'efficienza dei dispositivi frenanti e di tutti i comandi in genere verificare l'efficienza delle luci e dei dispositivi di segnalazione acustica e luminosa controllare che i percorsi in cantiere siano adeguati per la stabilità del mezzo DURANTE L'USO azionare il girofaro non trasportare persone all'interno del cassone adeguare la velocità ai limiti stabiliti in cantiere e transitare a passo d'uomo in prossimità dei posti di lavoro richiedere l'aiuto di personale a terra per eseguire le manovre in spazi ristretti o quando la visibilità è incompleta non azionare il ribaltabile con il mezzo in posizione inclinata non superare la portata massima non superare l'ingombro massimo posizionare e fissare adeguatamente il carico in modo che risulti ben distribuito e che non possa subire spostamenti durante il trasporto non caricare materiale sfuso oltre l'altezza delle sponde durante i rifornimenti di carburante spegnere il motore e non fumare DOPO L'USO eseguire le operazioni di revisione e manutenzione con particolare riguardo per i pneumatici e per l'impianto frenante, secondo le indicazioni del libretto segnalare eventuali anomalie di funzionamento pulire il mezzo e gli organi di comando - Le macchine di movimento terra devono essere provviste di segnalatore a luce gialla intermittente sul tetto del posto di guida e di avvisatore acustico all'innesto della retromarcia. - Devono essere dotate di strutture di protezioni in caso di ribaltamento (ROPS). - Devono essere inoltre dotate di strutture di protezione in caso di caduta di oggetti (FOPS). - Tutte le macchine devono essere dotate di marchio CE e conformi alle norme secondo la "Nuova direttiva macchine" (D.Lgs. 12/2010)	
Riferimenti normativi e note:	D.Lgs.81/08, D.Lgs.17/10, Codice Strada	

Logo Studio	Piano di Sicurezza e Coordinamento relativo al cantiere sito nel comune di Deposito: Via Roccazzo 77 - Palermo Piazzale J. Lennon Stadio delle Palme SCHEDE DI SICUREZZA	Rev. 00 del 07/04/23

Scheda n°39	MACCHINE ED ATTREZZATURE	CODICE ATTREZ001
Allegato		

Logo Studio	Piano di Sicurezza e Coordinamento relativo al cantiere sito nel comune di Deposito: Via Roccazzo 77 - Palermo Piazzale J. Lennon Stadio delle Palme SCHEDE DI SICUREZZA	Rev. 00 del 07/04/23

Scheda n°40	MACCHINE ED ATTREZZATURE	CODICE ATTREZ003
FASE N° 4.1.1	Smobilizzo e pulizia cantiere	Area Lavorativa: A1-A2-A3
Descrizione macchina:	AUTOCARRO-FURGONE	
Vengono utilizzati per il trasporto di materiali di qualsiasi genere in genere imballato (furgoni) o sciolto (autocarri)		
Rischi per la sicurezza:	Errata manovra operatore Caduta di materiale dall'alto Cedimento parti meccaniche della macchine Vibrazioni Rumore Inalazione polveri, fibre, gas, vapori Caduta a livello e scivolamento Investimento di persone o cose Ribaltamento, perdita di stabilità	
Dispositivi di Protezione Individuali (DPI):		
Prescrizioni esecutive:	Assegnare il mezzo solo al personale autorizzato Controllare prima della messa in funzione la perfetta efficienza del mezzo Dotare il mezzo di appropriata e completa cassetta del pronto soccorso Caricare il mezzo in modo tale che il carico non limiti la visibilità del conducente Assicurare la stabilità del carico Assicurarsi che il carico non sporga posteriormente più dei 3/10 della lunghezza del mezzo e segnalarlo con pannello riflettente con dimensioni 50x50 cm. In caso di sosta lasciare almeno 70 cm. per il passaggio dei pedoni Non trasportare persone Non azionare il ribaltabile con il mezzo in posizione inclinata Durante i rifornimenti spegnere il motore e non fumare E' compito dell'addetto al mezzo, segnalare eventuali guasti In caso di scarsa visibilità munire i mezzi di fascia a strisce rifrangenti In cantiere segnalare l'operatività del mezzo con segnale luminoso	
Riferimenti normativi e note:	D.Lgs. 81/08, D.Lgs.17/10, Codice Strada	

Logo Studio	Piano di Sicurezza e Coordinamento relativo al cantiere sito nel comune di Deposito: Via Roccazzo 77 - Palermo Piazzale J. Lennon Stadio delle Palme SCHEDE DI SICUREZZA	Rev. 00 del 07/04/23

Scheda n°40	MACCHINE ED ATTREZZATURE	CODICE ATTREZ003
Allegato		

Logo Studio	Piano di Sicurezza e Coordinamento relativo al cantiere sito nel comune di Deposito: Via Roccazzo 77 - Palermo Piazzale J. Lennon Stadio delle Palme SCHEDE DI SICUREZZA	Rev. 00 del 07/04/23

Scheda n°41	MACCHINE ED ATTREZZATURE		CODICE ATTREZ004
FASE N° 3.2	Realizzazione marciapiede	Area Lavorativa: A1-A2-A3	
FASE N° 4.1.1	Smobilizzo e pulizia cantiere	Area Lavorativa: A1-A2-A3	
Descrizione macchina:	AUTOCARRO CON GRU		
Autogrù gommata, con stabilizzatori e braccio elevatore telescopico, per movimentazione carichi.			
Rischi per la sicurezza:	Folgorazione per contatto linee aeree Investimento di persone o cose Errata manovra operatore Caduta di materiale dall'alto Cedimento parti meccaniche della macchine Mancato funzionamento dispositivi di sicurezza		
Dispositivi di Protezione Individuali (DPI):	-guanti - calzature di sicurezza - casco - cuffie o tappi auricolari - indumenti protettivi		
Prescrizioni esecutive:	-Verificare che nella zona di lavoro non vi siano linee elettriche aeree che possano interferire con le manovre di rotazione, allungamento o sollevamento del braccio -controllare i percorsi e le aree di manovra -verificare l'efficienza dei comandi -applicare le apposite piastre per aumentare, se previsto, la superficie di appoggio degli stabilizzatori verificare che la macchina sia posizionata in modo da lasciare uno spazio sufficiente e sicuro per il passaggio delle persone o delimitare la zona operativa con transenne, cavalletti o nastri segnatori -azionare il girofaro -preavvisare con segnalazione acustica l'inizio delle manovre -prestare attenzione alle segnalazioni prima di procedere con le manovre -possibilmente evitare, nella movimentazione del carico, di passare sopra i posti di lavoro e di transito -eseguire le operazioni di sollevamento e scarico con le funi in posizione verticale; -i tiri in diagonale sono assolutamente vietati -durante il lavoro notturno illuminare le zone d'operazione -segnalare eventuali funzionamenti irregolari o situazioni ritenute a rischio -non effettuare alcun intervento sugli organi in movimento -mantenere puliti i comandi -non lasciare nessun carico sospeso -posizionare la macchina ove previsto, arretrare il braccio telescopico ed azionare il freno di stazionamento -eseguire le operazioni di revisione e manutenzione attenendosi alle indicazioni del libretto della macchina fornito dal fabbricante		
Riferimenti normativi e note:	D.Lgs. 81/08, D.Lgs.17/10, Codice Strada		

Logo Studio	Piano di Sicurezza e Coordinamento relativo al cantiere sito nel comune di Deposito: Via Roccazzo 77 - Palermo Piazzale J. Lennon Stadio delle Palme SCHEDE DI SICUREZZA	Rev. 00 del 07/04/23

Scheda n°41	MACCHINE ED ATTREZZATURE	CODICE ATTREZ004
Allegato		

Logo Studio	Piano di Sicurezza e Coordinamento relativo al cantiere sito nel comune di Deposito: Via Roccazzo 77 - Palermo Piazzale J. Lennon Stadio delle Palme SCHEDE DI SICUREZZA	Rev. 00 del 07/04/23

Scheda n°42	MACCHINE ED ATTREZZATURE		CODICE ATTREZ017
FASE N° 1.2.1	Impianto elettrico e messa a terra	Area Lavorativa: A1-A2-A3	
FASE N° 2.1.1	Posa cavi elettrici	Area Lavorativa: A1-A2-A3	
FASE N° 2.1.2	Posa apparecchiature di comando e distribuzione	Area Lavorativa: A1-A2-A3	
FASE N° 2.1.3	Montaggio quadri elettrici	Area Lavorativa: A1-A2-A3	
FASE N° 2.1.4	Impianto di terra	Area Lavorativa: A1-A2-A3	
FASE N° 2.2.1	Impianti citofonici	Area Lavorativa: A1-A2-A3	
FASE N° 2.2.2	Installazione antenne televisive	Area Lavorativa: A1-A2-A3	
FASE N° 2.2.3	Impianti fonia-dati	Area Lavorativa: A1-A2-A3	
FASE N° 4.1.1	Smobilizzo e pulizia cantiere	Area Lavorativa: A1-A2-A3	
Descrizione macchina:	UTENSILI ELETTRICI PORTATILI		
Rischi per la sicurezza:	Abrasioni, ferite, punture, tagli Elettrocuzione Rumore Caduta a livello e scivolamento Caduta di materiale dall'alto		
Dispositivi di Protezione Individuali (DPI):	-guanti - calzature di sicurezza - casco - cuffie o tappi auricolari - occhiali		
Prescrizioni esecutive:	<p>- Gli utensili elettrici portatili devono essere alimentati a bassa tensione: un impianto elettrico è ritenuto a bassa tensione quando la tensione è uguale o minore a 400 volt efficaci per corrente alternata e a 600 volt per corrente continua .</p> <p>- Gli utensili elettrici devono disporre di un isolamento supplementare che viene definito doppio isolamento: esso è riconoscibile dal simbolo del doppio quadrato ed è accompagnato dal marchio del laboratorio che ne attesta l'idoneità (ad esempio IMQ).</p> <p>- Le prese e le spine di corrente devono essere conformi alle norme CEI 17, CEI 23-12, del tipo CEE-17 di colore blu (220 V), verde (50 V) o viola (24 V).</p> <p>- Si ricorda che se l'alimentazione degli utensili, che operano all'aperto o in luoghi molto umidi, è fornita da una rete a bassa tensione attraverso un trasformatore, questo deve avere l'avvolgimento primario separato ed isolato perfettamente dall'avvolgimento secondario.</p> <p>- Tutte le macchine devono essere dotate di marchio CE e conformi alle norme armonizzate secondo la "Nuova direttiva macchine" (D.Lgs. 17/2010).</p> <p>Prima dell'uso: verificare la presenza e la funzionalità delle protezioni verificare la pulizia dell'area circostante verificare la pulizia della superficie della zona di lavoro verificare l'integrità dei collegamenti elettrici verificare il buon funzionamento dell'interruttore di manovra verificare la corretta disposizione del cavo di alimentazione</p> <p>Durante l'uso: afferrare saldamente l'utensile non abbandonare l'utensile ancora in moto indossare i dispositivi di protezione individuale</p> <p>Dopo l'uso: lasciare il banco ed il luogo di lavoro libero da materiali lasciare la zona circostante pulita verificare l'efficienza delle protezioni e segnalare le eventuali anomalie di funzionamento</p>		
Riferimenti normativi e	D.Lgs. 81/08, D.Lgs.17/10, NORME CEI		

Logo Studio	Piano di Sicurezza e Coordinamento relativo al cantiere sito nel comune di Deposito: Via Roccazzo 77 - Palermo Piazzale J. Lennon Stadio delle Palme SCHEDE DI SICUREZZA	
		Rev. 00 del 07/04/23

Scheda n°42	MACCHINE ED ATTREZZATURE	CODICE ATTREZ017
note:		
Allegato		

Logo Studio	Piano di Sicurezza e Coordinamento relativo al cantiere sito nel comune di Deposito: Via Roccazzo 77 - Palermo Piazzale J. Lennon Stadio delle Palme SCHEDE DI SICUREZZA	Rev. 00 del 07/04/23

Scheda n°43	MACCHINE ED ATTREZZATURE		CODICE ATTREZ024
FASE N° 3.2	Realizzazione marciapiede	Area Lavorativa: A1-A2-A3	
Descrizione macchina:	AUTOBETONIERA (fino a mc. 10 di portata)		
Rischi per la sicurezza:	Carico e scarico materiale Ribaltamento, perdita di stabilità Investimento di persone o cose Errata manovra operatore Scarsa manutenzione mezzi meccanici Allergeni Crollo di pareti o solai per cedimenti strutturali		
Dispositivi di Protezione Individuali (DPI):	Casco Guanti Scarpe di sicurezza con suola imperforabile		
Prescrizioni esecutive:	PRIMA DELL'USO Definire le aree ed i percorsi interni al cantiere per i mezzi Realizzare aree di terreno stabile per posizionare la betoniera in fase di scarico Il mezzo di trasporto deve essere mantenuto in efficienza secondo il programma di manutenzione della casa costruttrice. Prima di utilizzare il mezzo devono comunque essere verificate le condizioni di efficienza dell'impianto frenante, dei dispositivi di segnalazione acustica e luminosa e degli specchi retrovisori. DURANTE L'USO Sospendere le attività in caso di forti piogge o presenza di neve e/o ghiaccio Il numero di passeggeri trasportati deve essere quello consentito dal libretto di circolazione. Il percorso degli automezzi deve essere separato e segnalato dal percorso pedonale nell'ambito del cantiere. Le manovre che possono presentare rischi (retromarcia, accosti, ecc.) devono essere assistite da personale a terra. Il carico dell'automezzo non deve oltrepassare il carico massimo consentito dal libretto dell'automezzo. DOPO L'USO La pulizia degli automezzi deve essere effettuata con regolarità ed affidata ad un responsabile della manutenzione.		
Riferimenti normativi e note:	D.Lgs. 81/08, D.Lgs.17/10, Codice della Strada		

Logo Studio	Piano di Sicurezza e Coordinamento relativo al cantiere sito nel comune di Deposito: Via Roccazzo 77 - Palermo Piazzale J. Lennon Stadio delle Palme SCHEDE DI SICUREZZA	Rev. 00 del 07/04/23

Scheda n°43	MACCHINE ED ATTREZZATURE	CODICE ATTREZ024
Allegato		

Logo Studio	Piano di Sicurezza e Coordinamento relativo al cantiere sito nel comune di Deposito: Via Roccazzo 77 - Palermo Piazzale J. Lennon Stadio delle Palme SCHEDE DI SICUREZZA	Rev. 00 del 07/04/23

Scheda n°44	MACCHINE ED ATTREZZATURE	CODICE ATTREZ027
FASE N° 2.4.1	Posa di intonaco e tinteggiatura	Area Lavorativa: A1-A2-A3
Descrizione macchina:	MOLAZZA	
Macchinario utilizzato per frantumare e rendere plastiche le malte per murature ed intonaci.		
Rischi per la sicurezza:	Cesoimento Elettrocuzione Allergeni Inalazione polveri, fibre, gas, vapori Caduta di materiale dall'alto	
Dispositivi di Protezione Individuali (DPI):	guanti, calzature di sicurezza, casco, maschera a filtro contro la polvere, indumenti protettivi , cuffie o tappi auricol	
Prescrizioni esecutive:	PRIMA DELL'USO: verificare l'integrità delle parti elettriche visibili verificare la presenza del carter copri motore ed ingranaggi verificare l'efficienza della griglia di protezione sulla vasca verificare l'integrità dell'interruttore di comando verificare la presenza della tettoia di protezione del posto di lavoro DURANTE L'USO: non rimuovere la griglia di protezione sulla vasca non inserire attrezzi per pulire o rimuovere materiale dalla vasca con gli organi in movimento non intralciare i passaggi con il cavo di alimentazione DOPO L'USO: disinserire l'alimentazione elettrica eseguire le operazioni di revisione, manutenzione e pulizia, necessarie al reimpiego della macchina a motore fermo e secondo le indicazioni fornite dal fabbricante segnalare eventuali guasti	
Riferimenti normativi e note:	D.Lgs. 81/08, D.Lgs.17/10, Norme CEI	
Allegato		

Logo Studio	Piano di Sicurezza e Coordinamento relativo al cantiere sito nel comune di Deposito: Via Roccazzo 77 - Palermo Piazzale J. Lennon Stadio delle Palme SCHEDE DI SICUREZZA	Rev. 00 del 07/04/23

Scheda n°45	MACCHINE ED ATTREZZATURE		CODICE ATTREZ030
FASE N° 3.3 FASE N° 4.1.1	Demolizione manufatti stradali Smobilizzo e pulizia cantiere	Area Lavorativa: A1-A2-A3 Area Lavorativa: A1-A2-A3	
Descrizione macchina:	MINIPALA TIPO SKID		
E' costituita sostanzialmente da una benna montata su mezzo gommato ed è usata in genere per lo scavo ed il caricamento di materiali incoerenti (per esempio sabbia, ghiaia ecc.).			
Rischi per la sicurezza:	Cesoiamento Elettrocuzione Allergeni Inalazione polveri, fibre, gas, vapori Caduta di materiale dall'alto		
Dispositivi di Protezione Individuali (DPI):	guanti - calzature di sicurezza - casco - cuffie o tappi auricolari - indumenti protettivi		
Prescrizioni esecutive:	<p>- Le macchine di movimento terra devono essere provviste di segnalatore a luce gialla intermittente sul tetto del posto di guida e di avvisatore acustico all'innesto della retromarcia.</p> <p>- Devono essere dotate di strutture di protezioni in caso di ribaltamento (ROPS).</p> <p>- Devono essere inoltre dotate di strutture di protezione in caso di caduta di oggetti (FOPS).</p> <p>- Per quel che riguarda il rumore emesso dalle macchine movimento terra, sono validi i riferimenti al D. Lgs. n° 81/08</p> <p>- Tutte le macchine devono essere dotate di marchio CE e conformi alle norme armonizzate secondo la "Nuova direttiva macchine" (D.Lgs. 17/2010)</p> <p>PRIMA DELL'USO: garantire la visibilità del posto di manovra (mezzi con cabina) verificare l'efficienza dei gruppi ottici per le lavorazioni in mancanza di illuminazione controllare l'efficienza dei comandi verificare che l'avvisatore acustico, il segnalatore di retromarcia ed il girofaro siano regolarmente funzionanti controllare la chiusura degli sportelli del vano motore verificare l'integrità dei tubi flessibili e dell'impianto oleodinamico in genere controllare i percorsi e le aree di lavoro verificando le condizioni di stabilità per il mezzo</p> <p>DURANTE L'USO: segnalare l'operatività del mezzo col girofaro non ammettere a bordo della macchina altre persone non utilizzare la benna per sollevare o trasportare persone trasportare il carico con la benna abbassata non caricare materiale sfuso sporgente dalla benna adeguare la velocità ai limiti stabiliti in cantiere ed in prossimità dei posti di lavoro transitare a passo d'uomo mantenere sgombro e pulito il posto di guida durante i rifornimenti di carburante spegnere il motore e non fumare segnalare eventuali gravi anomalie</p> <p>DOPO L'USO: posizionare correttamente la macchina, abbassando la benna a terra e azionando il freno di stazionamento pulire gli organi di comando da grasso, olio, ecc. pulire il mezzo eseguire le operazioni di revisione e manutenzione seguendo le indicazioni del libretto e segnalando eventuali guasti e segnalare eventuali anomalie di funzionamento</p>		
Riferimenti normativi e note:	DLgs 81/08, D.Lgs.17/10, Codice della Strada		

Logo Studio	Piano di Sicurezza e Coordinamento relativo al cantiere sito nel comune di Deposito: Via Roccazzo 77 - Palermo Piazzale J. Lennon Stadio delle Palme SCHEDE DI SICUREZZA	Rev. 00 del 07/04/23

Scheda n°45	MACCHINE ED ATTREZZATURE	CODICE ATTREZ030
Allegato		

Logo Studio	Piano di Sicurezza e Coordinamento relativo al cantiere sito nel comune di Deposito: Via Roccazzo 77 - Palermo Piazzale J. Lennon Stadio delle Palme SCHEDE DI SICUREZZA	Rev. 00 del 07/04/23

Scheda n°46	MACCHINE ED ATTREZZATURE	CODICE ATTREZ044
FASE N° 3.1.1	Stesa di manto bituminoso	Area Lavorativa: A1-A2-A3
Descrizione macchina:	FINITRICE	
Macchina che serve per spianare, pressare e lisciare i materiali impiegati nella pavimentazione delle strade		
Rischi per la sicurezza:	Incendio Ustioni Esplosione Vapori di bitume Rumore Cesoiamento	
Dispositivi di Protezione Individuali (DPI):	guanti, calzature di sicurezza, copricapo, indumenti protettivi (tute)	
Prescrizioni esecutive:	PRIMA DELL'USO: verificare l'efficienza dei comandi sul posto di guida e sulla pedana posteriore verificare l'efficienza dei dispositivi ottici verificare l'efficienza delle connessioni dell'impianto oleodinamico verificare l'efficienza del riduttore di pressione, dell'eventuale manometro e delle connessioni tra tubazioni, bruciatori e bombole segnalare adeguatamente l'area di lavoro, deviando il traffico stradale a distanza di sicurezza DURANTE L'USO: segnalare eventuali gravi guasti per gli addetti: non interporre nessun attrezzo per eventuali rimozioni nel vano coclea tenersi a distanza di sicurezza dai bruciatori tenersi a distanza di sicurezza dai fianchi di contenimento DOPO L'USO: spegnere i bruciatori e chiudere il rubinetto della bombola posizionare correttamente il mezzo azionando il freno di stazionamento provvedere ad una accurata pulizia eseguire le operazioni di revisione e manutenzione attenendosi alle indicazioni del libretto	
Riferimenti normativi e note:	D.Lgs. 81/08, D.Lgs.17/10	

Logo Studio	Piano di Sicurezza e Coordinamento relativo al cantiere sito nel comune di Deposito: Via Roccazzo 77 - Palermo Piazzale J. Lennon Stadio delle Palme SCHEDE DI SICUREZZA	Rev. 00 del 07/04/23

Scheda n°46	MACCHINE ED ATTREZZATURE	CODICE ATTREZ044
Allegato		

Logo Studio	Piano di Sicurezza e Coordinamento relativo al cantiere sito nel comune di Deposito: Via Roccazzo 77 - Palermo Piazzale J. Lennon Stadio delle Palme SCHEDE DI SICUREZZA	Rev. 00 del 07/04/23

Scheda n°47	MACCHINE ED ATTREZZATURE		CODICE ATTREZ047
FASE N° 3.1.2 FASE N° 3.2	Compattazione manto bituminoso Realizzazione marciapiede	Area Lavorativa: A1-A2-A3 Area Lavorativa: A1-A2-A3	
Descrizione macchina:	COMPATTATORE A PIATTO		
Si tratta di un'apparecchiatura utilizzata per la compattazione di massetti in cls e sottofondi in genere			
Rischi per la sicurezza:	Vibrazioni Rumore Inalazione gas di scarico Incendio		
Dispositivi di Protezione Individuali (DPI):	guanti - calzature di sicurezza - cuffie o tappi auricolari - indumenti protettivi		
Prescrizioni esecutive:	PRIMA DELL'USO: verificare la consistenza dell'area da compattare verificare l'efficienza dei comandi verificare l'efficienza dell'involucro coprimotore verificare l'efficienza del carter della cinghia di trasmissione DURANTE L'USO: non lasciare la macchina in moto senza sorveglianza non utilizzare la macchina in ambienti chiusi e poco ventilati durante il rifornimento di carburante spegnere il motore e non fumare segnalare tempestivamente eventuali malfunzionamenti DOPO L'USO: chiudere il rubinetto della benzina eseguire le operazioni di revisione e manutenzione necessarie al reimpiego della macchina a motore spento		
Riferimenti normativi e note:	D.Lgs. 81/08, D.Lgs.17/10		
Allegato			

Logo Studio	Piano di Sicurezza e Coordinamento relativo al cantiere sito nel comune di Deposito: Via Roccazzo 77 - Palermo Piazzale J. Lennon Stadio delle Palme SCHEDE DI SICUREZZA	Rev. 00 del 07/04/23

Scheda n°48	MACCHINE ED ATTREZZATURE		CODICE ATTREZ048
FASE N° 3.1.2	Compattazione manto bituminoso	Area Lavorativa: A1-A2-A3	
Descrizione macchina:	RULLO COMPRESSORE		
E' una macchina destinata al livellamento e compressione di superfici rinterrate			
Rischi per la sicurezza:	Investimento di persone o cose Errata manovra operatore Cedimento parti meccaniche della macchine Vibrazioni Rumore Caduta a livello e scivolamento		
Dispositivi di Protezione Individuali (DPI):	guanti - calzature di sicurezza - casco - cuffie o tappi auricolari - indumenti protettivi		
Prescrizioni esecutive:	<p>I rulli con operatore a bordo devono essere dotati di luci di lavoro. Sono installati accessori adeguati (fori attacchi occhielli) per assicurare un carico, recupero e trasporto sicuri. Le macchine devono essere dotate di un sistema di sterzo che garantisca una guida sicura considerando la velocità nominale della macchina e la sua capacità di arresto. I comandi di marcia dei compattatori a rulli con operatore devono consentire l'arresto della macchina con il semplice rilascio. Per i compattatori rimorchiati deve essere possibile inserire e disinserire la vibrazione dal posto di guida (sull'unità trainante). Le macchine sono dotate di una funzione di avviamento in folle che impedisca l'avviamento se i comandi delle funzioni pericolose non sono in posizione d'arresto. Le macchine sono concepite in modo tale da prevenire l'avviamento e il funzionamento del motore non autorizzati. Viene installato un comando di arresto di emergenza in grado di arrestare tutte le funzioni pericolose della macchina e posto in posizione comoda. I percussori a esplosione devono essere dotati di un dispositivo che escluda la possibilità di un'accensione involontaria a macchina spenta. Le maniglie superiori sui percussori ad esplosione devono essere dotate di calotte protettive per le mani onde evitare pericoli di schiacciamento. Nel caso di piastre vibranti e percussori vibranti dotati di frizione a forza centrifuga, non si applicano i requisiti per un sistema speciale di arresto di emergenza. I Compattatori a rulli con operatore a bordo devono avere tre sistemi frenanti indipendenti tra loro (di servizio, secondario, di stazionamento). I cofani dei motori devono essere fissati in modo permanente. Le macchine sono dotate di un avvisatore acustico. La zona di articolazione delle macchine con articolazione a perno deve essere marcata su entrambe i lati. Si adottano comandi ad azione mantenuta e arresti automatici.</p> <p>PRIMA DELL'USO: controllare i percorsi e le aree di manovra verificando le condizioni di stabilità per il mezzo verificare la possibilità di inserire l'eventuale azione vibrante controllare l'efficienza dei comandi verificare l'efficienza dei gruppi ottici per le lavorazioni con scarsa illuminazione verificare che l'avvisatore acustico ed il girofaro siano funzionanti</p> <p>DURANTE L'USO: segnalare l'operatività del mezzo col girofaro adeguare la velocità ai limiti stabiliti in cantiere e transitare a passo d'uomo in prossimità dei posti di lavoro non ammettere a bordo della macchina altre persone</p>		

Logo Studio	Piano di Sicurezza e Coordinamento relativo al cantiere sito nel comune di Deposito: Via Roccazzo 77 - Palermo Piazzale J. Lennon Stadio delle Palme SCHEDE DI SICUREZZA	Rev. 00 del 07/04/23

Scheda n°48	MACCHINE ED ATTREZZATURE	CODICE ATTREZ048
	mantenere sgombro e pulito il posto di guida durante i rifornimenti di carburante spegnere il motore e non fumare segnalare tempestivamente gravi anomalie o situazioni pericolose DOPO L'USO: pulire gli organi di comando da grasso, olio, etc. eseguire le operazioni di revisione e manutenzione seguendo le indicazioni del libretto, segnalando eventuali guasti	
Riferimenti normativi e note:	D.Lgs. 81/08, D.Lgs.17/10	
Allegato		

Logo Studio	Piano di Sicurezza e Coordinamento relativo al cantiere sito nel comune di Deposito: Via Roccazzo 77 - Palermo Piazzale J. Lennon Stadio delle Palme SCHEDE DI SICUREZZA	Rev. 00 del 07/04/23

Scheda n°49	MACCHINE ED ATTREZZATURE		CODICE ATTREZ057
FASE N° 3.3 FASE N° 4.1.1	Demolizione manufatti stradali Smobilizzo e pulizia cantiere	Area Lavorativa: A1-A2-A3 Area Lavorativa: A1-A2-A3	
Descrizione macchina:	MARTELLO DEMOLITORE		
Martello demolitore ad aria compressa o elettrico a mano.			
Rischi per la sicurezza:	Rumore Vibrazioni Urti, compressioni, impatti, colpi Esposizione a polveri Elettrocuzione		
Dispositivi di Protezione Individuali (DPI):	guanti, scarpe di sicurezza, tuta, dispositivi otoprotettori, occhiali, mascherina, elmetto		
Prescrizioni esecutive:	PRIMA DELL'USO: verificare la presenza e l'efficienza della cuffia antirumore verificare l'efficienza del dispositivo di comando controllare le connessioni tra tubi di alimentazione ed utensile segnalare la zona esposta a livello di rumorosità elevato DURANTE L'USO: impugnare saldamente l'utensile eseguire il lavoro in condizioni di stabilità adeguata utilizzare il martello senza forzature evitare turni di lavoro prolungati e continui interrompere l'afflusso dell'aria nelle pause di lavoro e scaricare la tubazione segnalare tempestivamente eventuali malfunzionamenti DOPO L'USO: disattivare il compressore e scaricare il serbatoio dell'aria scollegare i tubi di alimentazione dell'aria controllare l'integrità dei tubi di adduzione dell'aria Verificare l'uso costante dei D.P.I. da parte di tutto il personale operante Sensibilizzazione periodica al personale operante relativamente ai rischi specifici delle operazioni da eseguire		
Riferimenti normativi e note:	D.Lgs. 81/08, D.Lgs.17/10		

Logo Studio	Piano di Sicurezza e Coordinamento relativo al cantiere sito nel comune di Deposito: Via Roccazzo 77 - Palermo Piazzale J. Lennon Stadio delle Palme SCHEDE DI SICUREZZA	Rev. 00 del 07/04/23

Scheda n°49	MACCHINE ED ATTREZZATURE	CODICE ATTREZ057
Allegato		

Logo Studio	Piano di Sicurezza e Coordinamento relativo al cantiere sito nel comune di Deposito: Via Roccazzo 77 - Palermo Piazzale J. Lennon Stadio delle Palme SCHEDE DI SICUREZZA	Rev. 00 del 07/04/23

Scheda n°50	MACCHINE ED ATTREZZATURE		CODICE ATTREZ071
FASE N° 2.4.1	Posa di intonaco e tinteggiatura	Area Lavorativa: A1-A2-A3	
Descrizione macchina:	PONTEGGIO TUBOLARE		
Completo di legname per piani di lavoro, conforme alle norme antinfortunistiche vigenti.			
Rischi per la sicurezza:	Caduta di materiale dall'alto Caduta dall'alto Abrasioni, ferite, punture, tagli Urti, compressioni, impatti, colpi		
Dispositivi di Protezione Individuali (DPI):	Casco Scarpe sicurezza con suola imperforabile Guanti Otoprotettori Mascherine antipolvere Occhiali protettivi		
Prescrizioni esecutive:	Sospendere le attività in caso di vento forte Controllare la stabilità del terreno su cui si realizza il montaggio del ponteggio Montaggio del ponteggio riservato solo al personale addestrato Utilizzare dispositivi di protezione individuale Devono essere predisposte idonee opere provvisorie per i lavori che si eseguono oltre i 2 m di altezza Il ponteggio deve essere realizzato secondo le indicazioni contenute negli schemi di montaggio del fabbricante Il ponteggio deve essere opportunamente controventato sia in senso longitudinale che trasversale (secondo relazione tecnica) Le interruzioni di stilata del ponteggio devono rispondere agli schemi allegati alla copia di autorizzazione L'estremità inferiore di ogni montante deve essere sostenuta da una piastra metallica di base (basetta) Il ponteggio deve essere ancorato a parti stabili dell'edificio Gli ancoraggi devono essere in numero sufficiente e realizzati in conformità alla relazione tecnica I montanti devono superare di almeno 1.20 m l'ultimo impalcato o il piano di gronda Il peso dei materiali depositati sugli impalcati non deve superare il carico massimo previsto nel libretto del ponteggio I ponti, le andatoie e le passerelle posti ad altezza superiore ai 2 m, devono essere muniti di parapetto normale completo di corrente superiore, corrente intermedio e tavola fermapiede alta almeno cm 20 Gli impalcati e i ponti di servizio devono avere un sottoponte di sicurezza costruito come il ponte a distanza non superiore a m 2.50		
Riferimenti normativi e note:	D.Lgs. 81/08, D.Lgs.17/10		

Logo Studio	Piano di Sicurezza e Coordinamento relativo al cantiere sito nel comune di Deposito: Via Roccazzo 77 - Palermo Piazzale J. Lennon Stadio delle Palme SCHEDE DI SICUREZZA	Rev. 00 del 07/04/23

Scheda n°50	MACCHINE ED ATTREZZATURE	CODICE ATTREZ071
Allegato	<p>The diagram illustrates a scaffolding structure with the following labeled components:</p> <ul style="list-style-type: none"> Impalcato Montante Tavola fermapiede Corrente parapetto Corrente parapetto intermedio Irrigidimento telaio prefabbricato Traverso Controventi in pianta Controventi di facciata Passo carraino a tralicetto 	

Logo Studio	Piano di Sicurezza e Coordinamento relativo al cantiere sito nel comune di Deposito: Via Roccazzo 77 - Palermo Piazzale J. Lennon Stadio delle Palme SCHEDE DI SICUREZZA	Rev. 00 del 07/04/23

Scheda n°51	MACCHINE ED ATTREZZATURE	CODICE ATTREZ097
FASE N° 2.1.1 FASE N° 2.1.2 FASE N° 2.1.3 FASE N° 2.1.4 FASE N° 2.2.1 FASE N° 2.2.2 FASE N° 2.2.3 FASE N° 2.4.1	Posa cavi elettrici Posa apparecchiature di comando e distribuzione Montaggio quadri elettrici Impianto di terra Impianti citofonici Installazione antenne televisive Impianti fonia-dati Posa di intonaco e tinteggiatura	Area Lavorativa: A1-A2-A3 Area Lavorativa: A1-A2-A3 Area Lavorativa: A1-A2-A3 Area Lavorativa: A1-A2-A3 Area Lavorativa: A1-A2-A3 Area Lavorativa: A1-A2-A3 Area Lavorativa: A1-A2-A3 Area Lavorativa: A1-A2-A3
Descrizione macchina:	TRABATTELLO	
Trabattello leggero con altezza fino a 4 m		
Rischi per la sicurezza:	Caduta dall'alto Crollo opere provvisionali Caduta di materiale dall'alto	
Dispositivi di Protezione Individuali (DPI):	- Tuta protettiva - Scarpe di sicurezza - Casco - Guanti	
Prescrizioni esecutive:	- Verificare la portata massima e le condizioni di impiego del mezzo. - Verificare la presenza delle protezioni (parapetto regolamentare, fermapiede). - Controllare il corretto posizionamento degli stabilizzatori. - Predisporre idonei segnaletica. - Non spostare il trabattello con personale o materiali sul piano di lavoro. - Rispettare tutte le istruzioni di uso e manutenzione previste dal costruttore. - Verificare la totale assenza di personale non autorizzato nell'area interessata dai lavori. - Rispettare quanto prescritto nel libretto di uso e manutenzione del trabattello	
Riferimenti normativi e note:	DLgs 81/08	

Logo Studio	Piano di Sicurezza e Coordinamento relativo al cantiere sito nel comune di Deposito: Via Roccazzo 77 - Palermo Piazzale J. Lennon Stadio delle Palme SCHEDE DI SICUREZZA	Rev. 00 del 07/04/23

Scheda n°51	MACCHINE ED ATTREZZATURE	CODICE ATTREZ097
Allegato		

Logo Studio	Piano di Sicurezza e Coordinamento relativo al cantiere sito nel comune di Deposito: Via Roccazzo 77 - Palermo Piazzale J. Lennon Stadio delle Palme SCHEDE DI SICUREZZA	Rev. 00 del 07/04/23

Scheda n°52	MACCHINE ED ATTREZZATURE		CODICE ATTREZ098
FASE N° 2.2.2	Installazione antenne televisive	Area Lavorativa: A1-A2-A3	
FASE N° 2.2.3	Impianti fonìa-dati	Area Lavorativa: A1-A2-A3	
Descrizione macchina:	SCALA PORTATILE		
Rischi per la sicurezza:	Caduta dall'alto da scala portatile Caduta di materiale dall'alto Impatti, investimenti con opere provvisionali		
Dispositivi di Protezione Individuali (DPI):	Scarpe di sicurezza Guanti Casco		
Prescrizioni esecutive:	<ul style="list-style-type: none"> - Le scale utilizzate devono avere caratteristiche di resistenza adatte all'impiego a cui si vuole adibirle. - Devono avere dispositivi antisdrucciolevoli nella parte inferiore dei montanti, con il materiale in buone condizioni per fare presa sul terreno. - Le estremità superiori avranno ganci di trattenuta contro lo slittamento od anche contro lo sbandamento. - Qualora non sia possibile adottare alcun sistema di vincolo, la scala durante l'uso dovrà essere trattenuta al piede da altro lavoratore. - Nel caso di scale di legno i gradini dovranno sempre essere realizzati incastrati nei montanti che saranno tenuti insieme da tiranti in ferro posti sotto il primo ed ultimo piolo; nel caso di scale lunghe più di 4 m sarà necessario un tirante intermedio; è vietato usare scale con gradini chiodati al posto di pioli rott. - Le singole dovranno sporgere 1 m oltre il piano di arrivo ed avere alla base distanza dalla parete pari ad 1/4 della h del punto d'appoggio, fino ad una lunghezza di due elementi. - Per poggiare la scala su impalcati, porre i montanti su tavole diverse in modo da dividere le sollecitazioni. - La capacità di ogni scala è per una persona sola! - Oltre 8 m bisogna inserire rompitratta per diminuire la freccia d'inflessione. È bene avere a disposizione più rompitratta di varia lunghezza, per la migliore disposizione secondo la lunghezza della scala montata. - Non utilizzare scale troppo pesanti; è quindi conveniente usarle fino a L = 5 m. - La larghezza della scala varia in genere tra circa 475÷390 mm, mentre il passo tra i vari pioli è di 270÷300 mm. - La normativa vigente limita la lunghezza della scala in opera a 15 m. Oltre i 5 m di altezza le scale fisse verticali devono avere protezione mediante gabbia ad anello a partire da 2,5 m dal suolo. - Le scale a libretto o doppie hanno la catena centrale che blocca l'eccessiva apertura degli elementi costituenti. - Nello scegliere il tipo doppio, cercare di prenderne una con altezza superiore di 50÷70 cm oltre il piano di appoggio in modo da poter lavorare con più tranquillità. 		
Riferimenti normativi e note:	DLgs 81/08		

Logo Studio	Piano di Sicurezza e Coordinamento relativo al cantiere sito nel comune di Deposito: Via Roccazzo 77 - Palermo Piazzale J. Lennon Stadio delle Palme SCHEDE DI SICUREZZA	Rev. 00 del 07/04/23

Scheda n°52	MACCHINE ED ATTREZZATURE	CODICE ATTREZ098
-------------	---------------------------------	------------------

Allegato



Logo Studio	Piano di Sicurezza e Coordinamento relativo al cantiere sito nel comune di Deposito: Via Roccazzo 77 - Palermo Piazzale J. Lennon Stadio delle Palme SCHEDE DI SICUREZZA	
		Rev. 00 del 07/04/23

Logo Studio	Piano di Sicurezza e Coordinamento relativo al cantiere sito nel comune di Deposito: Via Roccazzo 77 - Palermo Piazzale J. Lennon Stadio delle Palme SCHEDE DI SICUREZZA	Rev. 00 del 07/04/23

Scheda n°53	MACCHINE ED ATTREZZATURE		CODICE ATTREZ107
FASE N° 2.4.1	Posa di intonaco e tinteggiatura	Area Lavorativa: A1-A2-A3	
Descrizione macchina:	PONTEGGI METALLICI A TELAI PREFABBRICATI		
Montaggio/smontaggio di	ponteggio metallico con telaio a montanti prefabbricati		
Rischi per la sicurezza:	Contatti con macchinari, organi in movimento Caduta di materiale dall'alto Caduta dall'alto Danno, crollo strutturale Lesioni dorso lombari per movimentazione manuale dei carichi Abrasioni, ferite, punture, tagli Urti, compressioni, impatti, colpi Elettrocuzione		
Dispositivi di Protezione Individuali (DPI):	Guanti, scarpe di sicurezza, casco di protezione, cintura di sicurezza ad imbraco totale		
Prescrizioni esecutive:	<ul style="list-style-type: none"> - Deve essere disponibile tutta la documentazione riguardante l'autorizzazione rilasciata dal Ministero del lavoro per tutti gli elementi delle marche che si vogliono impiegare - E' obbligatorio l'uso del ponteggio per ogni lavoro svolto ad altezza superiore di m 2.0. Utilizzare esclusivamente ponteggi metallici dotati di regolare autorizzazione ministeriale. Effettuare le fasi di montaggio e smontaggio del ponteggio sotto l'assistenza di un preposto. Segregare l'area interessata dal ponteggio, durante l'allestimento, al fine di tener lontano i non addetti ai lavori. - I ponteggi possono essere impiegati solo se muniti della autorizzazione ministeriale; - Possono esser impiegati, senza documentazioni aggiuntive alla autorizzazione ministeriale, per le situazioni previste dall'autorizzazione stessa e per le quali la stabilità della struttura è assicurata, vale a dire strutture: <ul style="list-style-type: none"> alte fino a 20 m dal piano di appoggio delle basette all'estradosso del piano di lavoro più alto; conformi agli schemi tipo riportati nell'autorizzazione; comprendenti un numero complessivo di impalcati non superiore a quello previsto negli schemi-tipo; con gli ancoraggi conformi a quelli previsti nell'autorizzazione ed in ragione di almeno uno ogni 22 mq; con sovraccarico complessivo non superiore a quello considerato nella verifica di stabilità; con i collegamenti bloccati mediante l'attivazione dei dispositivi di sicurezza - I ponteggi che non rispondono anche ad una soltanto delle precedenti condizioni non garantiscono il livello di sicurezza presupposto nella autorizzazione ministeriale e devono pertanto essere giustificati da una documentazione di calcolo e da un disegno esecutivo aggiuntivi redatti da un ingegnere o architetto iscritto all'albo professionale; - Nel caso di ponteggio misto, unione di prefabbricato e tubi e giunti, se la cosa non è esplicitamente prevista dalla autorizzazione ministeriale è necessaria la documentazione di calcolo aggiuntiva; - Tutti gli elementi metallici del ponteggio devono riportare impressi, a rilievo o ad incisione, il nome o il marchio del fabbricante; - Le tavole che costituiscono l'impalcato devono essere fissate in modo che non possano scivolare sui traversi metallici, devono essere costituite da tavole di spessore minimo di cm 4 per larghezze di cm 30 e cm 5 per larghezze di cm 20, non devono presentarsi a sbalzo e devono avere la sommità sovrapposte di almeno cm 40 in corrispondenza di un traverso; - Per piani di servizio con dislivelli superiori a 2 m, dovranno sempre essere presenti parapetti normali provvisti su ciascun lato libero di un corrente superiore, di un corrente intermedio e di un arresto al piede in corrispondenza dei piani con tavolati atti al transito di personale. Il bordo superiore del corrente più alto deve essere sistemato a non meno di 1 m dal piano dell'impalcato in modo da assicurare sufficiente stabilità e sicurezza al personale in 		

Logo Studio	Piano di Sicurezza e Coordinamento relativo al cantiere sito nel comune di Deposito: Via Roccazzo 77 - Palermo Piazzale J. Lennon Stadio delle Palme SCHEDE DI SICUREZZA	Rev. 00 del 07/04/23

Scheda n°53	MACCHINE ED ATTREZZATURE	CODICE ATTREZ107
	<p>transito e tra corrente superiore e tavola fermapiede (alta non meno di 20 cm) non deve esserci una apertura superiore a 60 cm; sia i correnti che la tavola fermapiede devono essere applicati all'interno dei montanti;</p> <ul style="list-style-type: none"> - I ponteggi devono essere controventati sia in senso longitudinale che trasversale; - In corrispondenza dei luoghi di transito e di stazionamento, sia su facciate esterne che interne, allestire, all'altezza del solaio di copertura del piano terra, e ogni m 12 di sviluppo verticale del ponteggio, impalcati di sicurezza (mantovane) a protezione contro la caduta di materiali dall'alto o in alternativa la chiusura continua della facciata o la segregazione dell'area sottostante. - Non usare elementi appartenenti ad altro ponteggio; - Il montaggio e lo smontaggio devono essere eseguiti da personale pratico ed idoneo, dotato di dispositivi personali di protezione, rispettando quando indicato nella autorizzazione ministeriale e sotto la diretta sorveglianza di un preposto ai lavori; - L'impalcato del ponteggio va corredato di una chiara indicazione in merito alle condizioni di carico massimo ammissibile onde non sovraccaricare i ponteggi con carichi non previsti o eccessive non deve quindi superare il carico massimo previsto nel libretto del ponteggio; - I picchetti dell'impianto di protezione contro le scariche atmosferiche devono essere disposti uniformemente lungo il perimetro del ponteggio, con calate ogni m 25.0 e comunque all'estremità del ponteggio stesso. Qualora ci siano almeno quattro calate non è necessario che i vari picchetti siano collegati tra loro; - Verificare che il ponteggio venga conservato in buone condizioni di manutenzione, che la protezione contro gli agenti nocivi esterni sia efficace e che il marchio del costruttore si mantenga rintracciabile e decifrabile; Si dovrà sempre valutare la eventuale diminuzione di spessore dei tubi dovuta alla corrosione interna od esterna creata da lavori in ambienti aggressivi, dal tempo oppure da successive sabbiature; in caso gli spessori scendessero sotto le tolleranze minime, gli elementi danneggiati del ponteggio non potranno più essere usati. - Appurarne stabilità ed integrità ad intervalli periodici, dopo violente perturbazioni atmosferiche o prolungata interruzione dell'attività; - Accedere ai vari piani del ponteggio in modo comodo e sicuro; se avviene tramite scale portatili, queste devono essere intrinsecamente sicure e, inoltre essere: vincolate, non in prosecuzione l'una dall'altra, sporgere almeno un metro dal piano di arrivo, protette se poste verso la parte esterna del ponteggio; - Non salire e scendere lungo gli elementi del ponteggio. - Verificare con frequenza le condizioni degli attrezzi utilizzati nel montaggio. - Le chiavi e l'attrezzatura minuta devono sempre essere vincolate all'operatore. - Eseguire precise disposizioni per l'imbracatura ed il sollevamento dei materiali. - Durante la fase di montaggio e smontaggio dei balconcini delimitare l'area interessata. - Vietare la presenza di personale non addetto all'allestimento ed allo smontaggio del ponteggio. - Disporre e verificare che la realizzazione degli ancoraggi, la posa dei distanziatori e degli elementi degli impalcati si svolga ordinatamente nel senso del montaggio o dello smontaggio. - Non spostare materiale gettandolo dall'alto: i tubi andranno imbracati e movimentati a mano o con gru, mentre i giunti saranno calati a terra in contenitori. - Per carichi pesanti e/o ingombranti la massa va movimentata con l'intervento di più persone al fine di ripartire e diminuire lo sforzo. - Prima di iniziare il montaggio del ponteggio verificare l'idoneità e la stabilità della base d'appoggio. - Posizionare sotto i montanti del ponteggio delle tavole per ripartire il carico. - L'accoppiamento di montanti, correnti e traversi deve essere realizzato in modo sicuro - Gli ancoraggi devono essere in numero sufficiente e realizzati in conformità alla relazione tecnica - I montanti devono superare di almeno 1.20 m l'ultimo impalcato o il piano di gronda (art. 125 del D.Lgs.81/08) - Il peso dei materiali depositati sugli impalcati non deve superare il carico massimo previsto 	

Logo Studio	Piano di Sicurezza e Coordinamento relativo al cantiere sito nel comune di Deposito: Via Roccazzo 77 - Palermo Piazzale J. Lennon Stadio delle Palme SCHEDE DI SICUREZZA	Rev. 00 del 07/04/23

Scheda n°53	MACCHINE ED ATTREZZATURE	CODICE ATTREZ107
	<p>nel libretto del ponteggio</p> <ul style="list-style-type: none"> - I ponti, le andatoie e le passerelle posti ad altezza superiore ai 2 m, devono essere muniti di parapetto normale completo di corrente superiore, corrente intermedio e tavola fermapiede alta almeno cm 20 (art. 126 e p.2.1.5.1 allegato XVII del D.Lgs.81/08) - Gli impalcati e i ponti di servizio devono avere un sottoponte di sicurezza costruito come il ponte a distanza non superiore a m 2.50 (art. 128 del D.Lgs.81/08) - Abbandonare il ponteggio in presenza di forte vento - Controllare gli ancoraggi di teli, reti e degli eventuali cartelloni pubblicitari ai montanti e la resistenza degli elementi utilizzati: devono avere resistenza adeguata alle sollecitazioni scaricate dal vento (che sono elevate) onde impedire il loro distacco dai tubi, così come previsto nel progetto. - Disporre e verificare che la realizzazione degli ancoraggi, la posa dei distanziatori e degli elementi degli impalcati si svolga ordinatamente nel senso del montaggio o dello smontaggio. 	
Riferimenti normativi e note:	D.Lgs. 81/08	
Allegato	<p>SCHEMA TIPO PONTEGGIO A TELAI METALLICI</p>	

Logo Studio	Piano di Sicurezza e Coordinamento relativo al cantiere sito nel comune di Deposito: Via Roccazzo 77 - Palermo Piazzale J. Lennon Stadio delle Palme SCHEDE DI SICUREZZA	Rev. 00 del 07/04/23

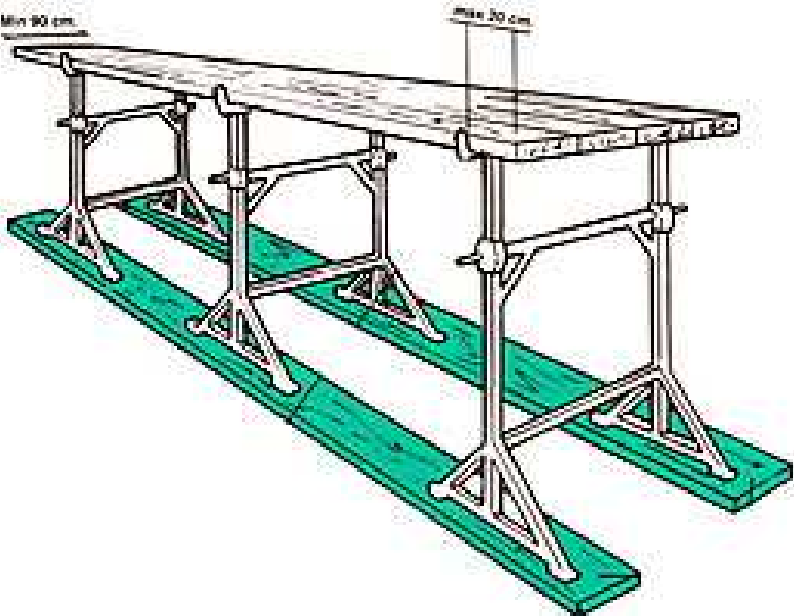
Scheda n°54	MACCHINE ED ATTREZZATURE	CODICE ATTREZ114
FASE N° 2.4.1	Posa di intonaco e tinteggiatura	Area Lavorativa: A1-A2-A3
Descrizione macchina:	PONTI SU CAVALLETTI	
Realizzazione di ponti di lavoro o di servizio, su cavalletti.		
Rischi per la sicurezza:	Urti, compressioni, impatti, colpi Caduta a livello e scivolamento Caduta dall'alto Caduta di materiale dall'alto Movimentazione manuale dei carichi	
Dispositivi di Protezione Individuali (DPI):	Guanti, scarpe di sicurezza, casco di protezione, cintura di sicurezza	
Prescrizioni esecutive:	<ul style="list-style-type: none"> - Utilizzare materiale che conservi le sue caratteristiche di resistenza durante tutta la durata dei lavori - Possono essere usati solo per lavori da eseguirsi al suolo o all'interno di edifici e non devono essere più alti di 2 m - Non sovrapporre ponti uno sull'altro - Non sovraccaricare i ponti con carichi non previsti o eccessivi - Non utilizzare mezzi di fortuna (sacchi di cemento, pile di mattoni) per sopraelevare i ponti - Verificare che il tavolato sia planare e non presenti scalini pericolosi - Verificare l'uso costante dei D.P.I. da parte di tutto il personale operante - Formazione ed informazione periodica del personale operante relativamente ai rischi specifici delle operazioni da eseguire 	
Riferimenti normativi e note:	DLgs 81/08	
Allegato		

Logo Studio	Piano di Sicurezza e Coordinamento relativo al cantiere sito nel comune di Deposito: Via Roccazzo 77 - Palermo Piazzale J. Lennon Stadio delle Palme SCHEDE DI SICUREZZA	Rev. 00 del 07/04/23

Scheda n°55	MACCHINE ED ATTREZZATURE		CODICE ATTREZ120
FASE N° 2.4.1	Posa di intonaco e tinteggiatura	Area Lavorativa: A1-A2-A3	
Descrizione macchina:	INTONACATRICE		
Macchina azionata da motore elettrico monofase/trifase o diesel, dotata di pompa a pistone per la posa in opera di intonaci tradizionali o premiscelati a base di cemento o gesso ed intonaci termoisolanti.			
Rischi per la sicurezza:	Cesoiamento Stritolamento Urti, compressioni, impatti, colpi Vibrazioni Elettrocuzione Getti, schizzi Scoppio apparecchiature in pressione		
Dispositivi di Protezione Individuali (DPI):	- Guanti - Casco protettivo - Otoprotettori - Tuta da Lavoro - Scarpe antinfortunistiche		
Prescrizioni esecutive:	Il tubo flessibile per iniezioni in pressione, recante all'estremità il pistoncino di iniezione, deve essere di volta in volta adeguatamente fissato per evitare colpi di frusta. I flessibili e le tubazioni dovranno essere puliti con pompe od iniettori, funzionanti a bassa pressione, solo dopo aver saldamente fissato le estremità libere. Sul luogo di lavoro deve essere sempre presente ed a disposizione degli addetti, una bottiglia lavaocchi. Prima di procedere alle lavorazioni deve essere controllata la corretta tenuta delle giunzioni delle tubazioni. Per rimuovere gli eventuali intasamenti, bloccare la tubazione interessata dirigendo il getto verso zone rese inagibili. Le tubazioni devono essere disposte al riparo da percorsi pedonali o carrabili e da qualsiasi causa di danneggiamento. Per favorire lo scorrimento del materiale all'interno delle tubazioni si consiglia di utilizzare grassello di calce o prodotti fluidificanti. A lavoro terminato effettuare la pulizia della macchina pompando acqua per una decina di minuti. Uso DPI: guanti, calzature di sicurezza, copricapo, otoprotettori, occhiali o visiera, indumenti protettivi (tuta) Verificare la pulizia dell'ugello e delle tubazioni Controllare le connessioni tra tubi di alimentazione e pistola Segnalare la zona d'intervento esposta a livello di rumorosità elevato Interrompere l'afflusso dell'aria nelle pause di lavoro Segnalare eventuali malfunzionamenti		
Riferimenti normativi e note:	D.Lgs. 81/08, D.Lgs.17/10		

Logo Studio	Piano di Sicurezza e Coordinamento relativo al cantiere sito nel comune di Deposito: Via Roccazzo 77 - Palermo Piazzale J. Lennon Stadio delle Palme SCHEDE DI SICUREZZA	Rev. 00 del 07/04/23

Scheda n°55	MACCHINE ED ATTREZZATURE	CODICE ATTREZ120
Allegato		

Logo Studio	Piano di Sicurezza e Coordinamento relativo al cantiere sito nel comune di Deposito: Via Roccazzo 77 - Palermo Piazzale J. Lennon Stadio delle Palme SCHEDE DI SICUREZZA	Rev. 00 del 07/04/23

Scheda n°56	SOSTANZE PERICOLOSE		CODICE SP161A
FASE N° 3.1.1	Stesa di manto bituminoso	Area Lavorativa: A1-A2-A3	
FASE N° 3.1.2	Compattazione manto bituminoso	Area Lavorativa: A1-A2-A3	
Categoria	TRATTAMENTO FINITURA PAVIMENTI		
Sostanze chimiche contenute			
Descrizione della Sostanza:	Pavimentazioni stradali in asfalto Con l'espressione "asfalto" si intende una miscela di bitume e materiale inerte di riempimento. La composizione chimica è costituita da una miscela complessa di idrocarburi paraffinici, cicloparaffinici, aromatici e olefinici.		
Identificazione del Rischio	R10 Infiammabile R36 Irritante per gli occhi R37 Irritante per le vie respiratorie R38 Irritante per la pelle In condizioni normali e temperature moderate non esistono pericoli per la salute per le persone e i mammiferi. Per la posa degli strati di bitume sono necessarie temperature più alte, che possono causare rischi di bruciature locali. I vapori del bitume riscaldato non rappresentano un rischio significativo. In seguito all'esperienza di una buona prassi di lavoro è preferibile esporsi al minimo possibile ai vapori e garantire una ventilazione ottimale sul posto di lavoro. Rischi legati alla sicurezza Il bitume viene lavorato a temperature al di sopra dei 100°C. A contatto con l'acqua si sviluppano bolle di vapore in modo esplosivo, che provocano una trascinazione del prodotto bollente (boil-over). Il bitume non è classificato quale prodotto "infiammabile". Comunque, come ogni idrocarburo, anche il bitume si infiamma ad alte temperature. Pericoli specifici Il bitume una volta posato non è classificato come tossico secondo I parametri EC o CH. Contiene componenti policiclici aromatici (PAC's). Nel bitume solido questi PAC's non sviluppano potenziali biologicamente attivi di pericolo. In forma sciolta e a bassa viscosità ne possono derivare rischi dermatologici. A tutt'oggi non si conoscono rischi biologici dovuti ai PAC's nel bitume allo stato solido e al vapore connesso.		
Dispositivi di Protezione Individuale (DPI)	Protezione delle vie respiratorie: Sì, se c'è rischio di formazione di idrogeno solforoso (mascherina protettiva) Protezione degli occhi: Sì, se c'è rischio di spruzzi (Occhiali protettivi) Protezione delle mani: Guanti resistenti al calore Protezione del corpo: Tuta resistente al calore, scarpe di sicurezza, guanti di protezione, occhiali, in caso di rischio di spruzzi casco con schermo protettivo.		
Prescrizioni d'Uso	Precauzioni individuali Non respirare i vapori. Evacuare dall'area tutto il personale non essenziale. Portare abiti idonei alla lavorazione del bitume. Nella manipolazione di bitume bollente, fare attenzione a non subire ustioni. Precauzioni ambientali Evitare la penetrazione di bitume caldo nei pozzi o nelle canalizzazioni. Prestare attenzione affinché sia evitato ogni contatto di bitume bollente con materiali infiammabili. Metodi di pulizia in caso di perdite Lasciar raffreddare piccole quantità di bitume e affidare allo smaltimento ordinario. Arginare grandi quantità di bitume con sabbia e dopo il raffreddamento smaltire. Attenzione: evitare qualsiasi contatto del bitume bollente con materiali infiammabili. Coprire pozzi e canalizzazioni. Manipolazione Evitare il contatto con il bitume bollente. Pericolo di ustioni. Le emulsioni di bitume		

Logo Studio	Piano di Sicurezza e Coordinamento relativo al cantiere sito nel comune di Deposito: Via Roccazzo 77 - Palermo Piazzale J. Lennon Stadio delle Palme SCHEDE DI SICUREZZA	Rev. 00 del 07/04/23

Scheda n°56	SOSTANZE PERICOLOSE	CODICE SP161A
	<p>contengono spesso solventi aromatici. Durante queste manipolazioni si devono portare guanti e grembiuli di protezione. Prima di iniziare il lavoro applicare creme di protezione adeguate. Non mangiare durante il lavoro. Dopo il lavoro e nelle pause, lavare accuratamente le parti sporche di bitume con acqua e prodotti detergenti adeguati. Dopo la pulizia, applicare sulla pelle una crema grassa. Evitare l'inalazione di vapori.</p> <p>Esigenze riguardo ai locali di stoccaggio, armature e contenitori</p> <p>Non surriscaldare i contenitori. Evitare la formazione di vapori dannosi per la salute. La temperatura ottimale per lo stoccaggio e la manipolazione è di 30°C al di sotto del punto di infiammazione. Non impiegare vapore o solventi a caldo per la pulizia di armature e condutture.</p> <p>Temperatura di stoccaggio</p> <p>Non riscaldare il prodotto al di sopra dei 70°C. I vapori di idrocarburo, se stoccati a lungo ad alte temperature, nella fase vaporosa si possono arricchire e formare miscele esplosive pirogene che tendono all'autoinfiammabilità. Uno stoccaggio prolungato allo stato bollente può formare idrogeno solforoso e rappresentare un pericolo acuto. Assicurarsi una buona ventilazione durante la manipolazione in locali chiusi. Per il pompaggio, occorrono assolutamente tubi resistenti ad alte temperature. La temperatura durante il pompaggio deve restare il più bassa possibile e non oltrepassare il punto di infiammabilità.</p> <p>Considerazioni sullo smaltimento</p> <p>Affidare il prodotto in forma solida o polverosa esclusivamente a ditte autorizzate per lo smaltimento.</p> <p>Allo stato solido non è rifiuto speciale ed è considerato un inerte. Può essere consegnato in una deponia quale materiale di resto.</p> <p>Contenitori</p> <p>Vuotare completamente, non pulire con solventi e consegnare solo a punti di raccolta autorizzati.</p>	
Intervento di Pronto Soccorso	<p>Inalazione</p> <p>In caso di inalazione dei vapori si possono verificare irritazioni al naso, gola e vie respiratorie. Portare la persona colpita all'aria fresca. In caso di persistenza dei sintomi di irritazione consultare il medico. In caso di formazione di idrogeno solforico in seguito a surriscaldamento recarsi immediatamente all'aria fresca. Portare le persone colpite all'aria fresca, se necessario applicare la respirazione artificiale. Controllare il polso, se necessario sostenere applicando il massaggio cardiaco. Chiamare immediatamente il medico.</p> <p>Contatto con gli occhi</p> <p>Prodotto freddo: Risciacquare abbondantemente per almeno 15 minuti gli occhi tenendo le palpebre aperte. Farsi visitare dal medico.</p> <p>Prodotto caldo: Risciacquare abbondantemente per almeno 5 minuti gli occhi tenendo le palpebre aperte per raffreddare. In nessun caso cercare di togliere corpi estranei dall'occhio in modo meccanico. Consultare subito il medico.</p> <p>Contatto con la pelle</p> <p>In caso di contatto superficiale, cambiare gli abiti e risciacquare le parti interessate con acqua e sapone. In caso di ustioni risciacquare con acqua fredda per almeno 10 minuti e coprire le parti lese con materiale sterilizzato. In nessun caso raschiare lo strato bituminoso. Il bitume si restringe e può schiacciare i vasi sanguigni. Chiamare subito il medico.</p> <p>Avvertimento per il medico</p> <p>Misure di trattamento sintomatiche. Nel caso si dovessero togliere resti di bitume, trattare la parte con olio medicinale bianco riscaldato.</p>	
Allegato		

Logo Studio	Piano di Sicurezza e Coordinamento relativo al cantiere sito nel comune di Deposito: Via Roccazzo 77 - Palermo Piazzale J. Lennon Stadio delle Palme SCHEDE DI SICUREZZA	
		Rev. 00 del 07/04/23

PROTOCOLLO DI SICUREZZA CANTIERE ANTICONTAGIO COVID-19

INDICE

INDICE.....	1
PREMESSA	2
OBIETTIVO DEL PROTOCOLLO.....	2
RIFERIMENTI NORMATIVI.....	2
INFORMAZIONE.....	2
MODALITÀ DI INGRESSO IN CANTIERE	3
PULIZIA E SANIFICAZIONE NEL CANTIERE	4
PRECAUZIONI IGIENICHE PERSONALI.....	4
DISPOSITIVI DI PROTEZIONE INDIVIDUALE.....	5
GESTIONE SPAZI COMUNI (MENSA, SPOGLIATOI)	6
ORGANIZZAZIONE DEL CANTIERE: TURNAZIONE, RIMODULAZIONE DEI CRONOPROGRAMMA DELLE LAVORAZIONI	6
GESTIONE DI UNA PERSONA SINTOMATICA IN CANTIERE	6
SORVEGLIANZA SANITARIA/MEDICO COMPETENTE/RLS o RLST	7
AGGIORNAMENTO DEL PROTOCOLLO DI REGOLAMENTAZIONE	7
ALLEGATO 4 DPCM 26 aprile 2020.....	8
AUTODICHIARAZIONE	9
SEGNALETICA	10

PREMESSA

Il COVID-19 rappresenta un rischio biologico generico, per il quale occorre adottare misure uguali per tutta la popolazione.

Le imprese presenti in cantiere in conformità alle recenti disposizioni legislative e indicazioni dell'Autorità sanitaria, adottano tutte le misure per il contrasto e il contenimento della diffusione del nuovo virus nei cantieri edili, disciplinando con il presente piano tutte le misure di sicurezza che devono essere adottate dai lavoratori ad integrazione di quelle già predisposte nel Piano di Sicurezza e Coordinamento specifico.

OBIETTIVO DEL PROTOCOLLO

Obiettivo del presente piano è rendere il cantiere un luogo sicuro in cui i lavoratori possano svolgere le attività lavorative. A tal riguardo, vengono forniti tutti gli accorgimenti necessari che devono essere adottati per contrastare la diffusione del COVID-19.

RIFERIMENTI NORMATIVI

- [Decreto legge 17 marzo 2020, n. 18](#)
- [Protocollo condiviso di regolazione delle misure per il contrasto e il contenimento della diffusione del virus Covid-19 negli ambienti di lavoro - 14 marzo 2020](#)
- [DPCM 11 marzo 2020](#)
- [Decreto legge 23 febbraio 2020, n. 6](#)
- [DPCM 10 aprile 2020](#)
- [DPCM 26 aprile 2020 con nuovo protocollo condiviso del 24 aprile 2020](#)

INFORMAZIONE

Il datore di lavoro informa tutti i lavoratori e chiunque entri nel cantiere circa le disposizioni delle Autorità, affiggendo all'ingresso del cantiere e nei luoghi maggiormente frequentati appositi cartelli visibili che segnalino le corrette modalità di comportamento. Inoltre fornisce appositi depliant contenenti tali informazioni.

In particolare, le informazioni riguardano i seguenti obblighi:

- il personale, prima dell'accesso al cantiere dovrà essere sottoposto al controllo della temperatura corporea. Se tale temperatura risulterà superiore ai 37,5°, non sarà consentito l'accesso al cantiere. Le persone in tale condizione saranno momentaneamente isolate e fornite di mascherine, non dovranno recarsi al Pronto Soccorso e/o nelle infermerie di sede, ma dovranno contattare nel più breve tempo possibile il proprio medico curante e seguire le sue indicazioni o, comunque, l'autorità sanitaria;

- la consapevolezza e l'accettazione del fatto di non poter fare ingresso o di poter permanere in cantiere e di doverlo dichiarare tempestivamente laddove, anche successivamente all'ingresso, sussistano le condizioni di pericolo (sintomi di influenza, temperatura, provenienza da zone a rischio o contatto con persone positive al virus nei 14 giorni precedenti, etc) in cui i provvedimenti dell'Autorità impongono di informare il medico di famiglia e l'Autorità sanitaria e di rimanere al proprio domicilio;
- l'impegno a rispettare tutte le disposizioni delle Autorità e del datore di lavoro nel fare accesso in cantiere (in particolare: mantenere la distanza di sicurezza, utilizzare gli strumenti di protezione individuale messi a disposizione durante le lavorazioni che non consentano di rispettare la distanza interpersonale di un metro e tenere comportamenti corretti sul piano dell'igiene);
- l'impegno a informare tempestivamente e responsabilmente il datore di lavoro della presenza di qualsiasi sintomo influenzale durante l'espletamento della prestazione lavorativa, avendo cura di rimanere ad adeguata distanza dalle persone presenti;
- l'obbligo del datore di lavoro di informare preventivamente il personale, e chi intende fare ingresso nel cantiere, della preclusione dell'accesso a chi, negli ultimi 14 giorni, abbia avuto contatti con soggetti risultati positivi al COVID-19 o provenga da zone a rischio secondo le indicazioni dell'OMS;

Le informazioni, le misure di sicurezza e le disposizioni contenute nel presente documento dovranno essere recepite dalle imprese affidatarie, esecutrici e dai lavoratori autonomi come aggiuntive a quanto contenuto nel piano di sicurezza di cantiere.

Le imprese affidatarie ed esecutrici dovranno trasmetterle anche ai propri fornitori, sub affidatari e lavoratori autonomi dandone evidenza al Coordinatore per la Sicurezza.

Le imprese operanti in cantiere informano tutti i lavoratori e chiunque entri in cantiere circa le disposizioni di sicurezza contenute nel presente "Protocollo di sicurezza di cantiere anti-contagio" e le disposizioni legislative anti-COVID, consegnando appositi depliant e infografiche informative.

MODALITÀ DI INGRESSO IN CANTIERE

Per l'accesso di fornitori esterni sono individuate procedure di ingresso, transito e uscita, mediante modalità, percorsi e tempistiche predefinite, al fine di ridurre le occasioni di contatto con il personale presente nel cantiere, con integrazione in appendice nel PSC (Piano di sicurezza e coordinamento).

Se possibile, gli autisti dei mezzi di trasporto devono rimanere a bordo dei propri mezzi: non è consentito l'accesso ai locali chiusi comuni del cantiere per nessun motivo. Per le necessarie attività di approntamento delle attività di carico e scarico, il trasportatore dovrà attenersi alla rigorosa distanza minima di un metro.

Per fornitori/trasportatori e/o altro personale esterno sono stati individuati/installati servizi igienici dedicati. È fatto divieto di utilizzo di quelli del personale dipendente. È garantita un'adeguata pulizia giornaliera.

Ove sia presente un servizio di trasporto organizzato dal datore di lavoro per raggiungere il cantiere, è garantita e rispettata la sicurezza dei lavoratori lungo ogni spostamento, se del caso facendo ricorso a un numero maggiore di mezzi e/o prevedendo ingressi ed uscite dal cantiere con orari flessibili e scaglionati oppure riconoscendo aumenti temporanei delle indennità specifiche, come da contrattazione collettiva, per l'uso del mezzo proprio.

È assicurata la pulizia con specifici detergenti delle maniglie di portiere e finestrini, volante, cambio, etc. mantenendo una corretta areazione all'interno del veicolo.

PULIZIA E SANIFICAZIONE NEL CANTIERE

È assicurata la pulizia giornaliera e la sanificazione periodica degli spogliatoi e delle aree comuni ed è limitato l'accesso contemporaneo a tali luoghi.

Ai fini della sanificazione e della igienizzazione, sono inclusi anche i mezzi d'opera con le relative cabine di guida o di pilotaggio, le auto di servizio e le auto a noleggio e per i mezzi di lavoro quali gru e mezzi operanti in cantiere.

Il datore di lavoro verifica la corretta pulizia degli strumenti individuali di lavoro impedendone l'uso promiscuo, fornisce anche specifico detergente e rendendolo disponibile in cantiere sia prima che durante che al termine della prestazione di lavoro.

Il datore di lavoro verifica l'avvenuta sanificazione di tutti gli alloggiamenti e di tutti i locali, compresi quelli all'esterno del cantiere ma utilizzati per tale finalità, nonché dei mezzi d'opera dopo ciascun utilizzo, presenti nel cantiere e nelle strutture esterne private utilizzate sempre per le finalità del cantiere.

Nel caso di presenza di una persona con COVID-19 all'interno del cantiere si procede alla pulizia e sanificazione dei locali, alloggiamenti e mezzi secondo le disposizioni della circolare n. 5443 del 22 febbraio 2020 del Ministero della Salute nonché, laddove necessario, alla loro ventilazione.

La periodicità della sanificazione è stabilita dal datore di lavoro in relazione alle caratteristiche ed agli utilizzi dei locali e mezzi di trasporto, previa consultazione del medico competente aziendale e del Responsabile di servizio di prevenzione e protezione, dei Rappresentanti dei lavoratori per la sicurezza (RLS o RSLT territorialmente competente).

Nelle aziende che effettuano le operazioni di pulizia e sanificazione vanno definiti i protocolli di intervento specifici in comune accordo con i Rappresentanti dei lavoratori per la sicurezza (RLS o RSLT territorialmente competente).

Gli operatori che eseguono i lavori di pulizia e sanificazione debbono inderogabilmente essere dotati di tutti gli indumenti e i dispositivi di protezione individuale.

Le azioni di sanificazione devono prevedere attività eseguite utilizzando prodotti aventi le caratteristiche indicate nella circolare n 5443 del 22 febbraio 2020 del Ministero della Salute.

PRECAUZIONI IGIENICHE PERSONALI

È obbligatorio che le persone presenti in cantiere adottino tutte le precauzioni igieniche, in particolare per le mani e inoltre:

- evitare il contatto ravvicinato con persone che soffrono di infezioni respiratorie acute;

- evitare abbracci e strette di mano;
- igiene respiratoria (starnutire e/o tossire in un fazzoletto evitando il contatto delle mani con le secrezioni respiratorie);
- evitare l'uso promiscuo di bottiglie e bicchieri;
- non toccarsi occhi, naso e bocca con le mani;
- coprirsi bocca e naso se si starnutisce o tossisce;

Le imprese mettono a disposizione idonei mezzi detergenti per le mani. E' raccomandata la frequente pulizia delle mani con acqua e sapone.

I lavoratori sono obbligati a lavarsi le mani con tale soluzione all'ingresso in cantiere, prima e dopo le pause pranzo e all'ingresso e all'uscita dai servizi igienici.

DISPOSITIVI DI PROTEZIONE INDIVIDUALE

Le mascherine dovranno essere utilizzate in conformità a quanto previsto dalle indicazioni dell'Organizzazione mondiale della sanità. Data la situazione di emergenza, in caso di difficoltà di approvvigionamento e alla sola finalità di evitare la diffusione del virus, potranno essere utilizzate mascherine la cui tipologia corrisponda alle indicazioni dall'autorità sanitaria e del coordinatore per l'esecuzione dei lavori.

È favorita la predisposizione da parte dell'azienda del liquido detergente secondo le [indicazioni dell'OMS \(https://www.who.int/gpsc/5may/Guide to Local Production.pdf\)](https://www.who.int/gpsc/5may/Guide%20to%20Local%20Production.pdf).

Qualora la lavorazione da eseguire in cantiere imponga di lavorare a distanza interpersonale minore di un metro e non siano possibili altre soluzioni organizzative è comunque necessario l'uso delle mascherine e altri dispositivi di protezione (guanti, occhiali, tute, cuffie, ecc.) conformi alle disposizioni delle autorità scientifiche e sanitarie.

In tali evenienze, in mancanza di idonei D.P.I., le lavorazioni saranno sospese per il tempo strettamente necessario al reperimento degli idonei DPI.

Il coordinatore per l'esecuzione dei lavori, ove nominato ai sensi del Decreto legislativo 9 aprile 2008, n. 81, provvede al riguardo ad integrare il Piano di sicurezza e di coordinamento e la relativa stima dei costi con tutti i dispositivi ritenuti necessari.

Il coordinatore per la sicurezza in fase di progettazione, con il coinvolgimento del RLS o, ove non presente, del RLST, adegua la progettazione del cantiere alle misure contenute nel presente protocollo, assicurandone la concreta attuazione.

Il datore di lavoro rinnova a tutti i lavoratori gli indumenti da lavoro prevedendo la distribuzione a tutte le maestranze impegnate nelle lavorazioni di tutti i dispositivi di protezione individuale anche con tute usa e getta.

Il datore di lavoro si assicura che in ogni cantiere di grandi dimensioni per numero di occupati (superiore a 250 unità) sia attivo il presidio sanitario e, laddove obbligatorio, l'apposito servizio medico e apposito pronto intervento; per tutti gli altri cantieri, tali attività sono svolte dagli addetti al primo soccorso, già nominati, previa adeguata formazione e fornitura delle dotazioni necessarie con riferimento alle misure di contenimento della diffusione del virus COVID-19.

GESTIONE SPAZI COMUNI (MENSA, SPOGLIATOI)

L'accesso agli spazi comuni, comprese le mense e gli spogliatoi è contingentato, con la previsione di una ventilazione continua dei locali, di un tempo ridotto di sosta all'interno di tali spazi e con il mantenimento della distanza di sicurezza di 1 metro tra le persone che li occupano.

Nel caso di attività che non prevedono obbligatoriamente l'uso degli spogliatoi, è preferibile non utilizzare gli stessi al fine di evitare il contatto tra i lavoratori; nel caso in cui sia obbligatorio l'uso.

Il coordinatore per l'esecuzione dei lavori, ove nominato, provvede al riguardo ad integrare il Piano di sicurezza e di coordinamento anche attraverso una turnazione dei lavoratori compatibilmente con le lavorazioni previste in cantiere.

Il datore di lavoro provvede alla sanificazione almeno giornaliera ed alla organizzazione degli spazi per la mensa e degli spogliatoi per lasciare nella disponibilità dei lavoratori luoghi per il deposito degli indumenti da lavoro e garantire loro idonee condizioni igieniche sanitarie.

È garantita la sanificazione periodica e la pulizia giornaliera con appositi detergenti anche delle tastiere dei distributori di bevande.

ORGANIZZAZIONE DEL CANTIERE: TURNAZIONE, RIMODULAZIONE DEI CRONOPROGRAMMA DELLE LAVORAZIONI

Limitatamente al periodo della emergenza dovuta al COVID-19, secondo quanto stabilito dai CCNL, le imprese potranno, disporre la riorganizzazione del cantiere e del cronoprogramma delle lavorazioni anche attraverso la turnazione dei lavoratori con l'obiettivo di diminuire i contatti, di creare gruppi autonomi, distinti e riconoscibili e di consentire una diversa articolazione degli orari del cantiere sia per quanto attiene all'apertura, alla sosta e all'uscita.

GESTIONE DI UNA PERSONA SINTOMATICA IN CANTIERE

Nel caso in cui una persona presente in cantiere sviluppi febbre con temperatura superiore ai 37,5° e sintomi di infezione respiratoria quali la tosse, lo deve dichiarare immediatamente al datore di lavoro o al direttore di cantiere che dovrà procedere al suo isolamento in base alle disposizioni dell'autorità sanitaria e del coordinatore per l'esecuzione dei lavori, ove nominato, e procedere immediatamente ad avvertire le autorità sanitarie competenti e i numeri di emergenza per il COVID-19 forniti dalla Regione o dal Ministero della Salute.

Il datore di lavoro collabora con le Autorità sanitarie per l'individuazione degli eventuali "contatti stretti" di una persona presente in cantiere che sia stata riscontrata positiva al tampone COVID-19. Ciò al fine di permettere alle autorità di applicare le necessarie e opportune misure di quarantena. Nel periodo dell'indagine, il datore di lavoro potrà chiedere

agli eventuali possibili contatti stretti di lasciare cautelativamente il cantiere secondo le indicazioni dell'Autorità sanitaria

SORVEGLIANZA SANITARIA/MEDICO COMPETENTE/RLS o RLST

La sorveglianza sanitaria deve proseguire rispettando le misure igieniche contenute nelle indicazioni (decalogo) del Ministero della Salute (v. Allegato):

- vanno privilegiate, in questo periodo, le visite preventive, le visite a richiesta e le visite da rientro da malattia;
- la sorveglianza sanitaria periodica non va interrotta, perché rappresenta una ulteriore misura di prevenzione di carattere generale: sia perché può intercettare possibili casi e sintomi sospetti del contagio, sia per l'informazione e la formazione che il medico competente può fornire ai lavoratori per evitare la diffusione del contagio;
- nell'integrare e proporre tutte le misure di regolamentazione legate al COVID-19 il medico competente collabora con il datore di lavoro e le RLS/RLST nonché con il direttore di cantiere e il coordinatore per l'esecuzione dei lavori ove nominato ai sensi del Decreto legislativo 9 aprile 2008, n. 81;
- Il medico competente segnala al datore di lavoro situazioni di particolare fragilità e patologie attuali o pregresse dei dipendenti e il datore di lavoro provvede alla loro tutela nel rispetto della privacy il medico competente applicherà le indicazioni delle Autorità Sanitarie.

AGGIORNAMENTO DEL PROTOCOLLO DI REGOLAMENTAZIONE

È costituito in cantiere un Comitato per l'applicazione e la verifica delle regole del protocollo di regolamentazione con la partecipazione delle rappresentanze sindacali aziendali e del RLS.

Laddove, per la particolare tipologia di cantiere e per il sistema delle relazioni sindacali, non si desse luogo alla costituzione di comitati per i singoli cantieri, verrà istituito un Comitato Territoriale composto dagli Organismi Paritetici per la salute e la sicurezza, laddove costituiti, con il coinvolgimento degli RLST e dei rappresentanti delle parti sociali.

Potranno essere costituiti, a livello territoriale o settoriale, ad iniziativa dei soggetti firmatari del presente Protocollo, comitati per le finalità del Protocollo, anche con il coinvolgimento delle autorità sanitarie locali e degli altri soggetti istituzionali coinvolti nelle iniziative per il contrasto della diffusione del COVID19.

Rimangono, comunque, ferme le funzioni ispettive dell'INAIL e dell'Agenzia unica per le ispezioni del lavoro, "Ispettorato Nazionale del Lavoro", e che, in casi eccezionali, potrà essere richiesto l'intervento degli agenti di Polizia Locale.

ALLEGATO 4 DPCM 26 aprile 2020

Misure igienico-sanitarie

1. lavarsi spesso le mani. Si raccomanda di mettere a disposizione in tutti i locali pubblici, palestre, supermercati, farmacie e altri luoghi di aggregazione, soluzioni idroalcoliche per il lavaggio delle mani;
2. evitare il contatto ravvicinato con persone che soffrono di infezioni respiratorie acute;
3. evitare abbracci e strette di mano;
4. mantenere, nei contatti sociali, una distanza interpersonale di almeno un metro;
5. praticare l'igiene respiratoria (starnutire e/o tossire in un fazzoletto evitando il contatto delle mani con le secrezioni respiratorie);
6. evitare l'uso promiscuo di bottiglie e bicchieri, in particolare durante l'attività sportiva;
7. non toccarsi occhi, naso e bocca con le mani;
8. coprirsi bocca e naso se si starnutisce o tossisce;
9. non prendere farmaci antivirali e antibiotici, a meno che siano prescritti dal medico;
10. pulire le superfici con disinfettanti a base di cloro o alcol;
11. è fortemente raccomandato in tutti i contatti sociali, utilizzare protezioni delle vie respiratorie come misura aggiuntiva alle altre misure di protezione individuale igienico-sanitarie.

AUTODICHIARAZIONE AI SENSI DEGLI ARTT. 46 E 47 D.P.R. N. 445/2000

Il/La sottoscritto/a _____, nato/a il ____ . ____ . ____
a _____ (____), residente in _____
(____), via _____ e domiciliato/a in _____
(____), via _____, identificato/a a mezzo _____
nr. _____, rilasciato da _____
in data ____ . ____ . ____ , utenza telefonica _____, consapevole delle conseguenze penali
previste in caso di dichiarazioni mendaci a pubblico ufficiale (art. 495 c.p.)

DICHIARA SOTTO LA PROPRIA RESPONSABILITÀ

- **di essere a conoscenza delle misure normative di contenimento del contagio da COVID-19 vigenti alla data odierna, concernenti le limitazioni alla possibilità di spostamento delle persone fisiche all'interno del territorio nazionale;**
- **di essere a conoscenza delle altre misure e limitazioni previste da ordinanze o altri provvedimenti amministrativi adottati dal Presidente della Regione o dal Sindaco ai sensi delle vigenti normative;**
- **di essere a conoscenza delle sanzioni previste dall'art. 4 del decreto-legge 25 marzo 2020, n. 19, e dall'art. 2 del decreto-legge 16 maggio 2020, n. 33;**
- **che lo spostamento è determinato da:**
 - **comprovate esigenze lavorative;**
 - **motivi di salute;**
 - **altri motivi ammessi dalle vigenti normative ovvero dai predetti decreti, ordinanze e altri provvedimenti che definiscono le misure di prevenzione della diffusione del contagio;**
(specificare il motivo che determina lo spostamento):
- _____ ;
➤ **che lo spostamento è iniziato da** *(indicare l'indirizzo da cui è iniziato)*
- _____ ;
- **con destinazione** *(indicare l'indirizzo di destinazione)*
- _____ ;
- **in merito allo spostamento, dichiara inoltre che:**
- _____ .

Data, ora e luogo del controllo
Firma del dichiarante

L'Operatore di Polizia

SEGNALETICA

Di seguito è riportata la segnaletica per l'applicazione del presente protocollo che può essere stampata e utilizzata secondo necessità.

La segnaletica proposta è la seguente:

- Dieci comportamenti da seguire
- No assembramento
- Evitare affollamenti in fila
- Mantenere la distanza di 1 m
- Uso Ascensore
- Lavare le mani
- Igienizzare le mani
- Coprire la bocca e il naso
- No abbracci e strette di mani
- Disinfettare le superfici
- Soccorsi.

NUOVO CORONAVIRUS

Dieci comportamenti da seguire

- 1** Lavati spesso le mani con acqua e sapone o con gel a base alcolica
- 2** Evita il contatto ravvicinato con persone che soffrono di infezioni respiratorie acute
- 3** Non toccarti occhi, naso e bocca con le mani
- 4** Copri bocca e naso con fazzoletti monouso quando starnutisci o tossisci. Se non hai un fazzoletto usa la piega del gomito
- 5** Non prendere farmaci antivirali né antibiotici senza la prescrizione del medico
- 6** Pulisci le superfici con disinfettanti a base di cloro o alcol
- 7** Usa la mascherina solo se sospetti di essere malato o se assisti persone malate
- 8** I prodotti MADE IN CHINA e i pacchi ricevuti dalla Cina non sono pericolosi
- 9** Gli animali da compagnia non diffondono il nuovo coronavirus
- 10** In caso di dubbi non recarti al pronto soccorso, chiama il tuo medico di famiglia e segui le sue indicazioni

Ultimo aggiornamento 24 FEBBRAIO 2020



Ministero della Salute

Come lavarsi le mani con acqua e sapone?



LAVA LE MANI CON ACQUA E SAPONE, SOLTANTO SE VISIBILMENTE SPORCHE! ALTRIMENTI, SCEGLI LA SOLUZIONE ALCOLICA!



Durata dell'intera procedura: **40-60 secondi**



Bagna le mani con l'acqua



applica una quantità di sapone sufficiente per coprire tutta la superficie delle mani

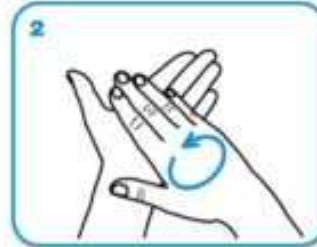

friziona le mani palmo contro palmo



il palmo destro sopra il dorso sinistro intrecciando le dita tra loro e viceversa



palmo contro palmo intrecciando le dita tra loro

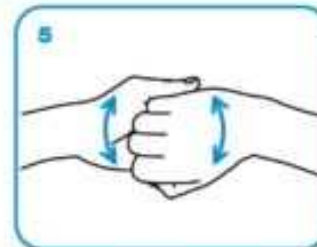

dorso delle dita contro il palmo opposto tenendo le dita strette tra loro



frizione rotazionale del pollice sinistro stretto nel palmo destro e viceversa



frizione rotazionale, in avanti ed indietro con le dita della mano destra strette tra loro nel palmo sinistro e viceversa



Risciacqua le mani con l'acqua



asciuga accuratamente con una salvietta monouso

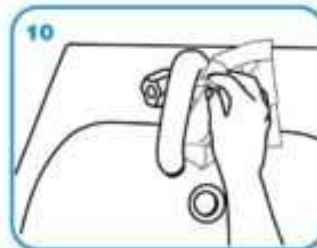

usa la salvietta per chiudere il rubinetto

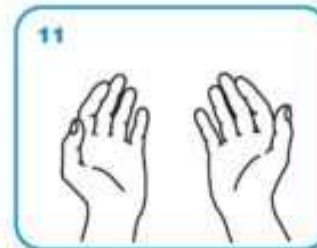

...una volta asciutte, le tue mani sono sicure.



NO ASSEMBRAMENTI DI PERSONE



SE HAI SINTOMI INFLUENZALI NON
ANDARE AL PRONTO SOCCORSO
O PRESSO STUDI MEDICI, MA
CONTATTA IL MEDICO DI MEDICINA
GENERALE, I PEDIATRI, LA GUARDIA
MEDICA O I NUMERI REGIONALI



INDOSSARE APPOSITA
MASCHERINA SE LA
DISTANZA INTERPERSONALE
È MINORE DI UN METRO



INDOSSARE GUANTI



EVITARE AFFOLLAMENTI IN FILA



MANTENERE SEMPRE UNA DISTANZA
MAGGIORE DI UN METRO



MANTENERE SEMPRE UNA DISTANZA MAGGIORE DI UN METRO



IN ASCENSORE È CONSENTITO L'ACCESSO A 1 SOLA PERSONA PER VOLTA



LAVARE SPESSO LE MANI



IGIENIZZARE LE MANI PRIMA DI RAGGIUNGERE LA PROPRIA POSTAZIONE



COPRI LA BOCCA E NASO CON
FAZZOLETTI MONOUSO SE
STARNUTISCI O TOSSISCI O IN
MANCANZA UTILIZZA LA PIEGA
DEL GOMITO



EVITARE ABBRACCI E STRETTE DI MANO



DISINFETTARE LE SUPERFICI E GLI OGGETTI DI USO COMUNE

